

Промышленные уплотнения



Перевод единиц измерения

Мера	Единица измерения	Преобразование			
Длина	дюйм	1 мм	0,039 дюйма	1 дюйм	25,40 мм
	фут	1 м	3,281 фута	1 фут	0,3048 м
	ярд	1 м	1,094 ярда	1 ярд	0,9144 м
	миля	1 км	0,6214 мили	1 миля	1,609 км
Скорость, частота вращения	фут/с	1 м/с	3,28 фута/с	1 фут/с	0,30480 м/с
	фут/мин	1 м/с	196,8504 фута/мин	1 фут/мин	0,00508 м/с
	миля/час	1 км/ч	0,6214 мили/ч (миль/ч)	1 миля/ч (миль/ч)	1,609 км/ч
Сила	фунт-сила	1 Н	0,225 фунт-сила	1 фунт-сила	4,4482 Н
Давление, нагрузка	фунт на кв. дюйм	1 МПа	145 фунтов/дюйм ²	1 фунт/дюйм ²	6,8948 × 10 ³ Па
Температура	° (градус)	Цельсия	$t_C = 0,555 (t_F - 32)$	Фаренгейта	$t_F = 1,8 t_C + 32$

© SKF, DURATEMP, SPEEDI-SLEEVE и WAVE — зарегистрированные товарные знаки SKF Group.

© SKF Group 2018

Содержание данной публикации является собственностью издателя и не может быть воспроизведено (даже частично) без предварительного письменного разрешения. Несмотря на то, что были приняты все меры по обеспечению точности информации, содержащейся в настоящем издании, издатель не несёт ответственности за любой ущерб, прямой или косвенный, вытекающий из использования вышеуказанной информации.

Данные в публикации могут отличаться от представленных в более ранних изданиях в связи с модернизацией конструкции изделий, а также совершенствованием технологий и методов расчёта. В целях постоянного повышения качества продукции SKF оставляет за собой право вносить необходимые изменения в материалы, конструкцию и методы производства, которые обусловлены совершенствованием технологий.

PUB SE/P1 10919/2 RU · Май 2018

Данная публикация заменяет публикацию 5300.

1	Технические данные — общая информация	11	1
2	Манжетные уплотнения.	47	2
3	Кассетные уплотнения.	321	3
4	Износостойкие втулки	327	4
5	Уплотнения гусеничных траков	373	5
6	Механические уплотнения с металлической парой трения	379	6
7	V-образные уплотнения.	389	7
8	Осевые уплотнения с хомутом	471	8
9	Указатель обозначений	482	9

Это SKF

Компания SKF была основана в 1907 году шведским инженером Свенном Вингквистом. За эти годы из небольшой компании, в которой работало всего 15 человек, она превратилась в лидера в области инженерных решений. В течение многих лет мы совершенствовали свои знания и накапливали опыт в области производства подшипников, а также уплотнений, мехатронных узлов, систем смазывания и сервисе. Компания SKF насчитывает 46 000 сотрудников, объединяет сеть из 15 000 дистрибьюторов, а также располагает офисами более, чем в 130 странах мира. Помимо этого, с каждым годом растёт количество инжиниринговых центров SKF Solution Factory (Фабрика решений SKF).

Исследования и разработки

Мы имеем богатый опыт работы, основанный на обширных знаниях наших сотрудников, более чем в сорока отраслях промышленности. Кроме того, наши эксперты мирового класса в сотрудничестве с университетами



ведут теоретические исследования и разработки в таких областях как: трибология, диагностический контроль, управление активами и теория ресурса подшипников. Наше неустанное внимание к исследованиям и разработкам позволяет нам предлагать клиентам самые передовые решения.



Инжиниринговые центры SKF Solution Factory (Фабрика решений SKF) обеспечивают доступ к знаниям и производственному опыту SKF на местах, предлагая клиентам наши уникальные решения и услуги.

Решения для самых сложных задач

Наш опыт и знания, а также широкие возможности по объединению передовых технологий, помогают нам создавать инновационные решения, отвечающие самым жёстким требованиям. Мы тесно взаимодействуем со своими клиентами на протяжении всего срока службы оборудования, помогая им развивать свой бизнес.

Устойчивое развитие

С 2005 года компания SKF работает над снижением негативного влияния своей деятельности и деятельности своих поставщиков на окружающую среду. Непрерывающиеся работы над совершенствованием технологий позволили выпустить серию продукции и услуг в рамках кампании SKF BeyondZero, которые обеспечивают повышение эффективности оборудования и снижение потерь энергии. Кроме того, были освоены новые технологии использования энергии ветра, солнца и моря. Этот комбинированный подход помог снизить негативное воздействие на окружающую среду как от нашей собственной деятельности, так и от деятельности наших клиентов.



Сотрудничая с экспертами SKF по информационным технологиям, логистике и областям применения, Авторизованные дистрибьюторы SKF предоставляют клиентам по всему миру ценные знания о нашей продукции и особенностях её применения.



SKF — компания инженерных знаний

Наши знания — основа
Вашего успеха

Управление жизненным циклом производственных активов SKF — наш подход к объединению технологических платформ и услуг, а также к их применению на каждом этапе жизненного цикла оборудования, с целью обеспечить успех наших клиентов и гарантировать экологичность и прибыльность их деятельности.



Тесное взаимодействие с клиентами

Наша цель — помочь нашим клиентам увеличить производительность труда, свести к минимуму техническое обслуживание, повысить эффективность использования энергии и ресурсов и оптимизировать проектные решения для продления срока службы и повышения надёжности оборудования.

Инновационные решения

Независимо от назначения технического решения — будь то линейные актуаторы, актуаторы вращения или комплексные системы — инженеры SKF окажут Вам поддержку на каждом этапе жизненного цикла оборудования для улучшения его характеристик с учётом особенностей эксплуатации. Наш подход распространяется не только на отдельные

компоненты, такие как подшипники и уплотнения. Он охватывает всю систему, в которой они применяются, позволяя оценить взаимодействие компонентов друг с другом.

Оптимизация и проверка проектных решений

SKF также предлагает своим клиентам услуги по оптимизации текущих или новых проектов с помощью собственного программного обеспечения трёхмерного моделирования, которое можно использовать в качестве виртуального испытательного стенда для проверки надёжности конструкций.



Подшипники

SKF — мировой лидер в области проектирования, разработки и производства высокоэффективных подшипников качения, подшипников скольжения, подшипниковых узлов и корпусов.



Техническое обслуживание механизмов

Технологии мониторинга состояния оборудования и услуги технического обслуживания компании SKF помогают свести к минимуму время внеплановых простоев, повысить эффективность эксплуатации оборудования и снизить затраты на техобслуживание.



Уплотнения

SKF предлагает как стандартные, так и специально разработанные уплотнения для увеличения времени безотказной работы, повышения надёжности механизмов, снижения трения и потерь мощности, а также решения для продления срока службы смазки.



Мехатроника

Мехатронные системы SKF для аэрокосмической отрасли, внедорожной, сельскохозяйственной и подъёмно-транспортной техники заменяют тяжёлые механические и гидравлические системы, потребляющие большое количество смазочных материалов.



Системы смазывания

Решения SKF в области смазывания — от специализированных смазочных материалов до современных систем смазывания и услуг по планированию смазывания — помогают сократить время простоев, связанных с необходимостью смазывания, и расход смазочных материалов.



Актуаторы и управление перемещением

Располагая широким ассортиментом продукции — от приводов и шариковинтовых передач до профильных рельсовых направляющих — SKF помогает клиентам решать самые сложные задачи, связанные с системами линейного перемещения.

Содержание

Это SKF	2
SKF — компания инженерных знаний ..	4
Предисловие	9
Промышленные уплотнения SKF и принадлежности	10
1 Технические данные — общая информация	11
Промышленные уплотнения	12
Обзор профилей	13
Манжетные уплотнения	13
Износостойкие втулки	15
Осевые уплотнения	16
Выбор конструкции и материала уплотнения	17
Удержание пластичной смазки	17
Удержание масла	18
Защита от загрязнений	19
Удержание смазочного материала и защита от загрязнений	20
Разделение двух сред	21
Окружная скорость и частота вращения	22
Перепад давления	23
Ограниченное пространство	24
Ограничения при установке	25
Варианты установки	26
Требования к сопряжённым деталям ..	27
Осевое перемещение	28
Материалы уплотнений	29
Корпуса и каркасы	29
Стягивающие пружины	29
Покрытие SKF Bore Tite	29
Адгезивные и связующие вещества ..	29
Материалы уплотнительных кромок ..	30
Износостойкость	33
Рабочая температура	34
Химическая стойкость	35
Хранение и обращение с уплотнениями	44

Общая информация	44	Метрические манжетные уплотнения	88
Хранение	44	Дюймовые манжетные уплотнения.	88
Очистка.	45	Ассортимент	88
2 Манжетные уплотнения	47	Общепромышленные уплотнения.	92
Общая информация	50	Уплотнения HMS5 и HMSA10	92
Конструкции корпусов уплотнений.	54	Уплотнения CRW1, CRWA1, CRWH1 и CRWHA1.	104
Покрытие SKF Bore Tite.	54	Уплотнения CRW5 и CRWA5	160
Стягивающие пружины	55	Уплотнения HDW1.	164
Размеры	55	Уплотнения CRS1, CRSH1, CRSA1 и CRSHA1	168
Допуски	55	Манжетные уплотнения из PTFE	174
Конструкции уплотнительных кромок.	57	Уплотнения HM и TL для подшипников, смазываемых пластичной смазкой	178
Вспомогательные кромки.	58	Уплотнения X, герметизация отверстия корпуса.	192
Соосность и биение	59	Крупногабаритные уплотнения для тяжёлых условий эксплуатации	202
Соосность	59	Общая информация	202
Биение	61	Уплотнения с металлическим корпусом.	202
Осевое перемещение	63	Уплотнения с обрезиненной поверхностью наружного диаметра	207
Допустимые частоты вращения	63	Дополнительные конструктивные особенности	211
Смазывание	65	Размеры уплотнений HDS с металлическим корпусом и цельнокаучуковых уплотнений HS.	215
Трение	66	Таблицы изделий	216
Химическая и температурная стойкость	67	3 Кассетные уплотнения	321
Уплотнения под воздействием давления.	69	Общая информация	322
Требования к валам	70	Конструктивные особенности	323
Общая информация	70	Испытания	323
Допуски	70	Монтаж.	323
Шероховатость поверхности.	70	Кассетные уплотнения SKF Mudblock типов MUD5 и MUD7	324
Финишная обработка поверхности.	72	4 Износостойкие втулки.	327
Твёрдость и обработка поверхности	72	Общая информация	328
Заходные фаски	72	Втулки SKF Speedi-Sleeve.	329
Требования к отверстиям корпусов.	74	Технические характеристики	329
Общая информация	74	Диапазон размеров.	329
Уплотнения, армированные металлом	74	Втулки SKF Speedi-Sleeve Gold	330
Неармированные уплотнения.	74	Результаты испытаний	330
Допуски	76	Выбор правильного размера.	330
Шероховатость поверхности.	76	Монтаж втулок SKF Speedi-Sleeve	331
Монтаж общепромышленных уплотнений.	77	Демонтаж втулок SKF Speedi-Sleeve	333
Общая информация	77	Таблицы изделий	334
Монтаж крупногабаритных уплотнений для тяжёлых условий эксплуатации.	79	Крупногабаритные износостойкие втулки (LDSLVL)	356
Уплотнения, армированные металлом.	79	Общая информация	356
Неармированные уплотнения.	80		
Разъёмные уплотнения.	80		
Крышки	82		
Монтаж нескольких уплотнений HS	83		
Монтаж нескольких уплотнений HDS	84		
Уплотнения из PTFE	85		
Защита сопряжённой поверхности от коррозии	87		
Демонтаж.	87		
Замена	87		
Система обозначений	88		

Конструкции и технические характеристики	357	Размеры	464
Использование втулок LDSLV	358	Монтаж	465
Монтаж	358	Таблицы изделий	466
Демонтаж	358		
Таблицы изделий	360		
5 Уплотнения гусеничных траков	373		
Общая информация	374		
Технические характеристики и преимущества	374		
Таблицы изделий	376		
6 Механические уплотнения с металлической парой трения	379		
Общая информация	380		
Конструктивные особенности	380		
Требования к смазочным материалам	381		
Допустимые рабочие условия	382		
Загрязняющие вещества	382		
Монтаж уплотнений HDDF	382		
Общая информация	382		
Подготовка корпуса и уплотнения	382		
Процедура монтажа	383		
Таблицы изделий	384		
7 V-образные уплотнения	389		
Общая информация	390		
Технические характеристики	390		
Материалы	391		
Стандартные конструкции	392		
Основные функции V-образных уплотнений	393		
Другие функции V-образных уплотнений	394		
Скорость скольжения	395		
Соосность и биение	396		
Перекося	396		
Сопряжённая поверхность	397		
Обработка сопряжённой поверхности	397		
Дополнительная информация о сопряжённой поверхности	397		
Использование таблиц изделий	398		
Требования к валам	399		
Монтаж V-образных уплотнений	399		
Таблицы изделий	400		
Армированные V-образные уплотнения MVR	464		
Общая информация	464		
Эксплуатационные преимущества	464		
Конструкция и материал	464		
Диапазон рабочих температур	464		
8 Осевые уплотнения с хомутом	471		
Общая информация	472		
Конструкции	472		
Конструктивные требования к установке уплотнений	473		
Инструкции по монтажу	474		
Таблицы изделий	476		
9 Указатель обозначений	482		

Предисловие

Данная редакция каталога промышленных уплотнений заменяет публикацию, изданную в 2006 году (номер публикации 5300). Многочисленные корректировки и дополнения в этом издании призваны значительно расширить каталог. Несмотря на то, что целью данного каталога является максимальный охват широкого ассортимента уплотнений, каталог включает только часть полного ассортимента уплотнений вала и соответствующих принадлежностей.

Данные в каталоге могут отличаться от представленных в более ранних изданиях в связи с модернизацией конструкции изделий, а также совершенствованием технологий и методов расчёта. В целях постоянного повышения качества продукции SKF оставляет за собой право вносить необходимые изменения в материалы, конструкцию и методы производства, которые обусловлены совершенствованием технологий.

Краткие сведения о каталоге

Для того, чтобы подчеркнуть важность изучения условий эксплуатации для каждого конкретного случая перед выбором уплотнений, данный каталог содержит описание наиболее важных факторов, которые необходимо учитывать. Эта информация, а также основные требования к валам и корпусам, приведены в главе «Технические данные — общая информация».

Промышленные уплотнения SKF и принадлежности можно разделить на три основные группы: манжетные уплотнения, осевые уплотнения и износостойкие втулки. В соответствующих разделах представлено описание конструкции, материалов и областей применения данных типов уплотнений.

Описание изделий сопровождается соответствующими таблицами. Необходимо от-

метить, что эти таблицы включают только часть доступного диапазона размеров. Для получения информации о наличии продукции обращайтесь к Авторизованным дистрибьюторам компании SKF.

Интерактивный инженерный каталог SKF

Интерактивный инженерный каталог SKF доступен в электронном формате на сайте www.skf.ru.

Единицы измерений

Единицы измерения, используемые в настоящем каталоге, соответствуют стандарту ISO (Международная организация по стандартизации) 1000:1992, и международной системе единиц СИ.

Промышленные уплотнения SKF и принадлежности

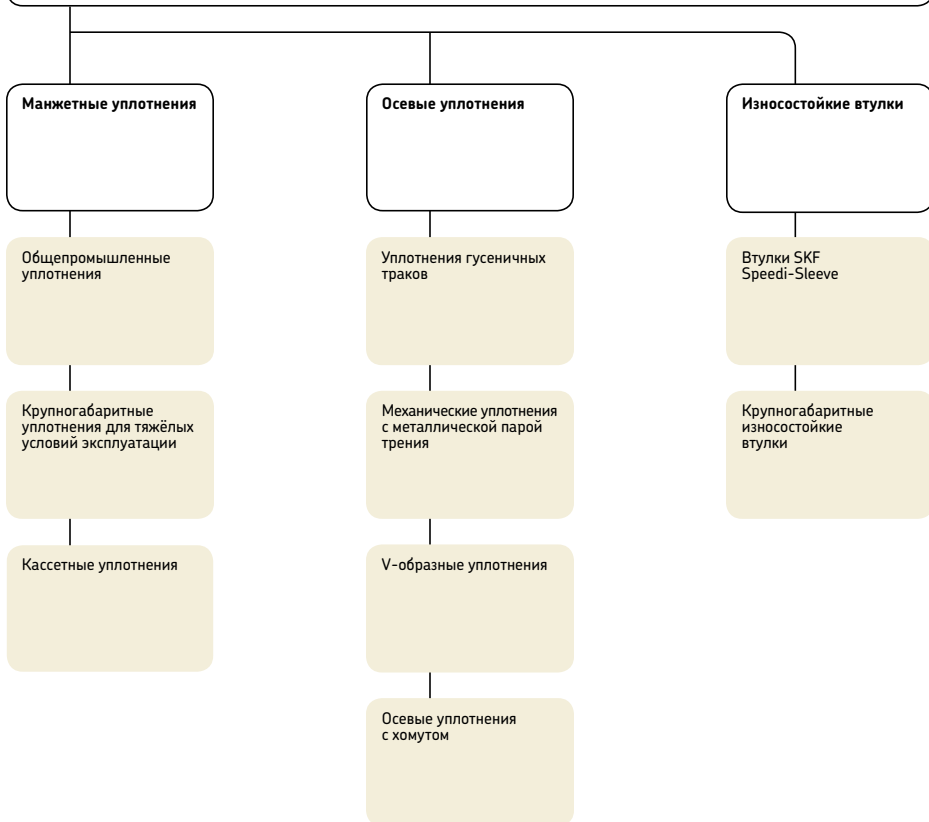

Технические данные — общая информация

Промышленные уплотнения	12
Обзор профилей	13
Манжетные уплотнения	13
Износостойкие втулки	15
Осевые уплотнения	16
Выбор конструкции и материала уплотнения	17
Удержание пластичной смазки	17
Удержание масла	18
Защита от загрязнений	19
Удержание смазочного материала и защита от загрязнений	20
Разделение двух сред	21
Окружная скорость и частота вращения	22
Перепад давления	23
Ограниченное пространство	24
Ограничения при установке	25
Варианты установки	26
Требования к сопряженным деталям	27
Осевое перемещение	28
Материалы уплотнений	29
Корпуса и каркасы	29
Стягивающие пружины	29
Покрытие SKF Bore Tite	29
Адгезивные и связующие вещества	29
Материалы уплотнительных кромок	30
Износостойкость	33
Рабочая температура	34
Химическая стойкость	35
Хранение и обращение с уплотнениями	44
Общая информация	44
Хранение	44
Очистка	45

Промышленные уплотнения

Промышленные уплотнения используются для герметизации зазора между вращающимися и неподвижными деталями или деталями, которые находятся в движении относительно друг друга. К основным функциям уплотнений относятся:

- Удержание смазочного материала
- Защита от загрязнений
- Разделение двух разных сред
- Герметизация под давлением

Эффективное уплотнение должно обеспечивать работу с минимальным трением и износом, даже при неблагоприятных условиях эксплуатации. Для соответствия требованиям различных областей применения и условий эксплуатации SKF предлагает разные варианты конструкции промышленных уплотнений из широкого выбора материалов. Каждый из вариантов конструкции и каждое сочетание материалов обладают специфическими свойствами, которые обуславливают применимость уплотнений в определённых областях. Существуют следующие основные группы уплотнений вала и принадлежностей:

Манжетные уплотнения

- Общепромышленные уплотнения
- Крупногабаритные уплотнения для тяжёлых условий эксплуатации
- Кассетные уплотнения

Осевые уплотнения

- Уплотнения гусеничных траков
- Механические уплотнения с металлической парой трения
- V-образные уплотнения
- Осевые уплотнения с хомутом

Износостойкие втулки

- Втулки SKF Speedi-Sleeve
- Крупногабаритные износостойкие втулки

Доступный ассортимент

Ассортимент промышленных уплотнений SKF включает сотни различных конструкций и комбинаций материалов. Изделия, описанные в данном каталоге и указанные в таблицах, представляют наиболее распространённые типы и размеры уплотнений.

Ориентировочные величины

В связи с тем, что на систему уплотнения и её эффективность одновременно влияют несколько факторов, все значения, указанные на графиках и в таблицах данного каталога, должны расцениваться в качестве ориентировочных значений, а не как неизменные величины для всех возможных вариантов практического применения.

Обзор профилей

Манжетные уплотнения

Общепромышленные уплотнения, уплотнительная кромка (кромки) из эластомера

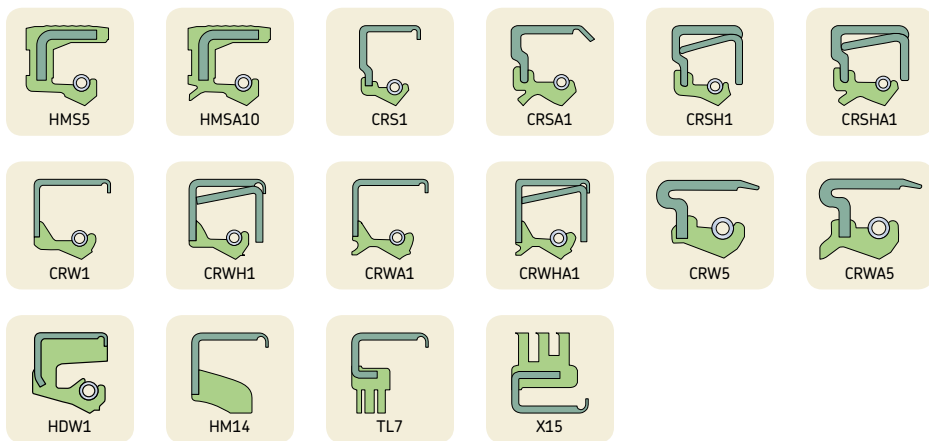

Общепромышленные уплотнения, уплотнительная кромка (кромки) из PTFE



Крупногабаритные уплотнения для тяжёлых условий эксплуатации



Кассетные уплотнения SKF MudBlock

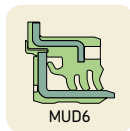
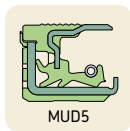
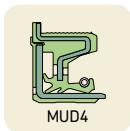
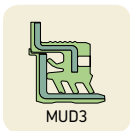

Износостойкие втулки

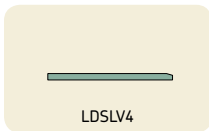
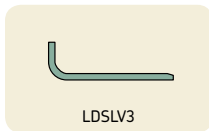

Осевые уплотнения

Уплотнения гусеничных траков SKF Trackstar

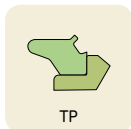

Механические уплотнения с металлической парой трения



V-образные уплотнения



Осевые уплотнения с хомутом



Рис. 1

V-образное уплотнение

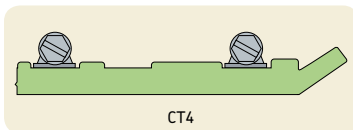
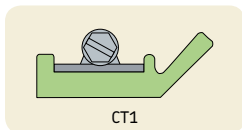

Рис. 2

Уплотнение HMS5

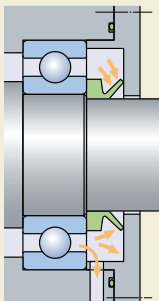

Рис. 3

Уплотнение CRW1

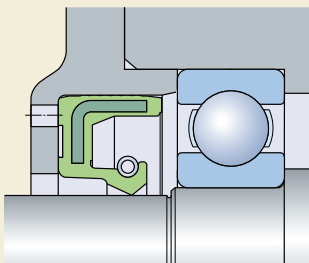
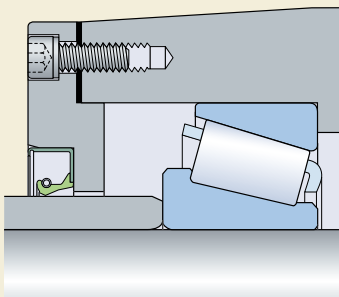

Выбор конструкции и материала уплотнения

Выбор подходящей конструкции и материала уплотнения зависит от условий эксплуатации, таких как:

- температура
- частота вращения
- перепад давления
- тип смазочного материала
- вертикальная или горизонтальная ориентация вала
- биение и перекос вала относительно отверстия корпуса

Так как влияние одного из условий эксплуатации обычно имеет решающую роль в процессе выбора уплотнения, не существует универсальных правил для определения подходящего типа и конструкции уплотнения. В данном разделе описывается влияние рабочих условий на эффективность и срок службы уплотнения, и даются рекомендации по выбору наиболее подходящего уплотнения для конкретных условий.

Сводные таблицы 1 и 2 на страницах 90 – 91 и 198 – 201 содержат перечень стандартных манжетных уплотнений SKF, их основные характеристики и допустимые условия эксплуатации.

Удержание пластичной смазки

Пластичные смазки имеют относительно большую вязкость и достаточно легко удерживаются в подшипниковых узлах. Во многих случаях при использовании пластичной смазки её эффективное удержание обеспечивают V-образные уплотнения или уплотнения с кромками без стягивающих пружин (→ **рис. 1**).

Однако в некоторых случаях могут потребоваться манжетные уплотнения HMS5 или CRW1 со стягивающей пружиной (→ **рис. 2 и 3**).

При необходимости частого смазывания кромка как минимум одного из уплотнений уплотнительного узла должна быть направлена наружу для обеспечения отвода избыточной пластичной смазки через кромку (→ **рис. 3**). Это предотвратит скопление пластичной смазки, которое может ограничить эффективность отвода тепла и вызвать условия перегрева. Для узлов со смазыванием пластичной смазкой рекомендуется рассчитать допустимую окружающую скорость для масла и разделить пополам полученный результат.

Рис. 4

Уплотнение HMS5



Рис. 5

Уплотнение CRW1

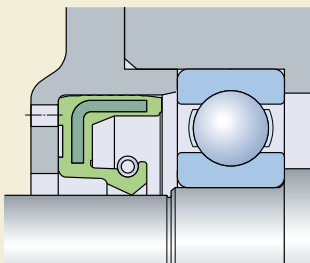

Рис. 6

Механическое уплотнение HDDF с металлической парой трения

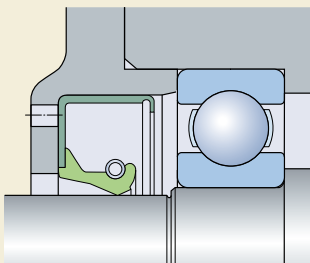

Рис. 7

V-образное уплотнение

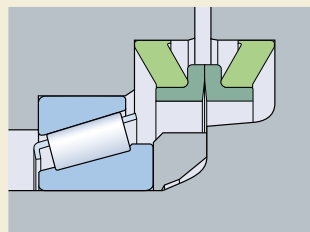
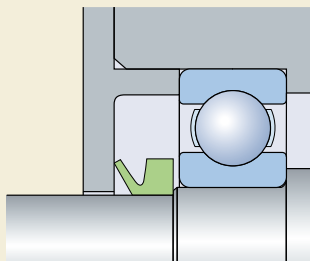

Удержание масла

Жидкие смазочные материалы, в частности, масла с относительно низкой вязкостью, значительно труднее удерживаются в подшипниковом узле по сравнению с пластичными смазками. Поэтому манжетные уплотнения HMS5 или CRW1 со стягивающей пружинкой (→ рис. 4 и 5) являются подходящим решением для обеспечения необходимого радиального усилия, сопротивления динамическому биению и перекоосу вала относительно отверстия корпуса.

Стандартные уплотнения HMS5 имеют прямую уплотнительную кромку, в то время как уплотнения CRW1 отличаются кромкой SKF WAVE, которая обеспечивает дополнительный насосный эффект независимо от направления вращения вала (→ рис. 6 на странице 57). Другой способ увеличения насосного эффекта — выполнение винтовой текстуры на уплотнительной кромке.

Обрезиненная поверхность наружного диаметра, например, в случае уплотнения HMS5, способствует компенсации небольших погрешностей поверхности отверстия в корпусе. Поэтому данные уплотнения рекомендуются, когда качество поверхности отверстий в корпусе остаётся под вопросом.

Для очень тяжёлых условий при относительно низкой окружной скорости могут использоваться механические уплотнения с металлической парой трения, например, HDDF (→ рис. 6), как для удержания масла, так и пластичной смазки.

Для удержания масла также можно использовать V-образные уплотнения (→ рис. 7). При этом они должны быть установлены с внутренней стороны и зафиксированы в осевом направлении.

Рис. 8

Уплотнение CRW1



Рис. 9

Парная установка уплотнений CRW1

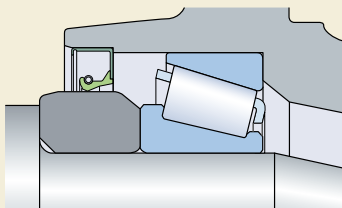

Рис. 10

Уплотнение HDSE1

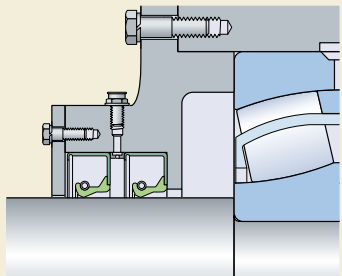

Рис. 11

V-образное уплотнение

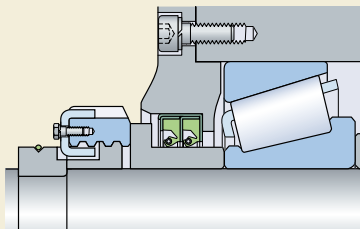
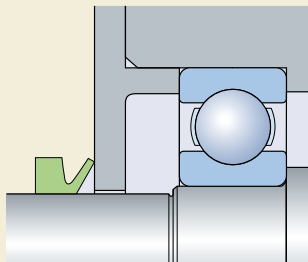

Защита от загрязнений

Если манжетные уплотнения используются в первую очередь для защиты от загрязнений, они должны быть установлены кромкой наружу. При необходимости дополнительной защиты SKF рекомендует применять уплотнение со вспомогательной кромкой, например, уплотнение HMSA10 или CRWA1.

Для тяжёлых условий эксплуатации рекомендуется использовать уплотнения SKF WAVE (→ рис. 8) с гидродинамическими характеристиками. Для дальнейшего повышения эффективности можно использовать два уплотнения с одинарными кромками, установленные в паре (→ рис. 9), или уплотнение с двойной кромкой, например, HDSE1 (→ рис. 10).

V-образные уплотнения (→ рис. 11) используются в первую очередь для защиты от загрязнений. Эти уплотнения, работающие как маслоотражательные кольца, вращаются с валом, а их кромка сопряжена с поверхностью, которая перпендикулярна валу.

V-образные уплотнения и осевые уплотнения с хомутом часто используются в качестве дополнительных уплотнений для защиты основных уплотнений от крупных загрязняющих частиц.

Ни один из этих способов применения уплотнений не предназначен для удержания масла.

Рис. 12

Уплотнение HMSA10

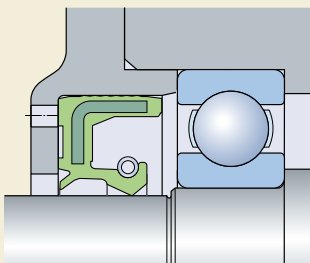

Удержание смазочного материала и защита от загрязнений

Во многих случаях защита от загрязнений также важна, как и удержание смазочного материала. Уплотнения со вспомогательной кромкой, например, HMSA10 (→ рис. 12), подходят для таких областей применения.

Другой вариант — использование двух уплотнений, установленных в противоположных направлениях (→ рис. 13 и 14), или двух V-образных уплотнений, установленных в противоположных направлениях (→ рис. 15) с проставочной шайбой.

В экстремально тяжёлых условиях эксплуатации SKF рекомендует использовать механические уплотнения HDDF с металлической парой трения (→ рис. 6 на странице 18) при условии, что скорость скольжения находится в допустимом диапазоне.

Рис. 13

Два уплотнения установлены в противоположных направлениях



Рис. 14

Два уплотнения установлены в противоположных направлениях

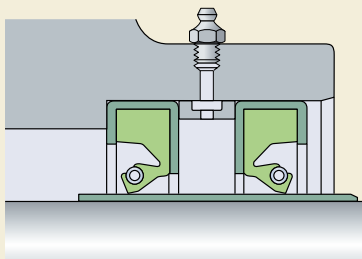

Рис. 15

V-образное уплотнение

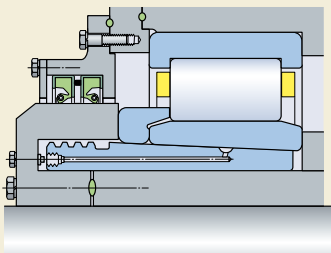

Рис. 16

Уплотнения CRW1

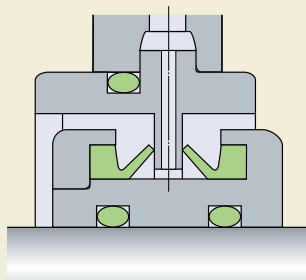

Рис. 17

Уплотнения HMS5

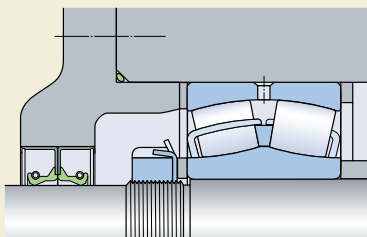

Рис. 18

Уплотнение HDSD1

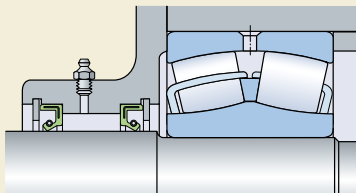
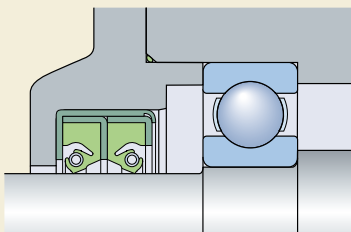

Разделение двух сред

Для случаев, когда необходимо предотвратить контакт двух жидкостей, существует два подходящих варианта решения. К таким решениям, в зависимости от доступного пространства и требуемой эффективности, относятся:

- использование двух отдельных уплотнений (→ рис. 16 и 17), установленных таким образом, чтобы их кромки были направлены в противоположные стороны
- использование двухкромочных уплотнений HDSD1 (→ рис. 18)

В обоих вариантах должны использоваться уплотнения со стягивающей пружиной. При использовании уплотнения HDSD1 крайне важно обеспечить смазывание уплотнительных кромок, то есть полость между уплотнительными кромками должна быть заполнена смазкой в процессе монтажа или должен быть обеспечен подвод смазки через отверстие в корпусе.

Окружная скорость и частота вращения

Допустимая частота вращения вала для уплотнения определяется конструкцией уплотнения и материалом уплотнительной кромки, а также материалом и состоянием поверхности вала. Все эти факторы оказывают влияние на выделение тепла в зоне контакта кромки уплотнения с поверхностью вала. Смазывание уплотнительной кромки и характеристики смазочного материала также непосредственно влияют на выделение тепла, так как эти факторы оказывают прямое воздействие на эффективность теплоотвода.

На диаграмме 1 представлено сравнение допустимых окружных скоростей для различных конструкций уплотнений с целью обеспечения удержания пластичной смазки или масла. При этом рассматриваются нормальные условия эксплуатации без перепада давления.

Диаграмма 1



Рис. 19

Уплотнение CRWA5

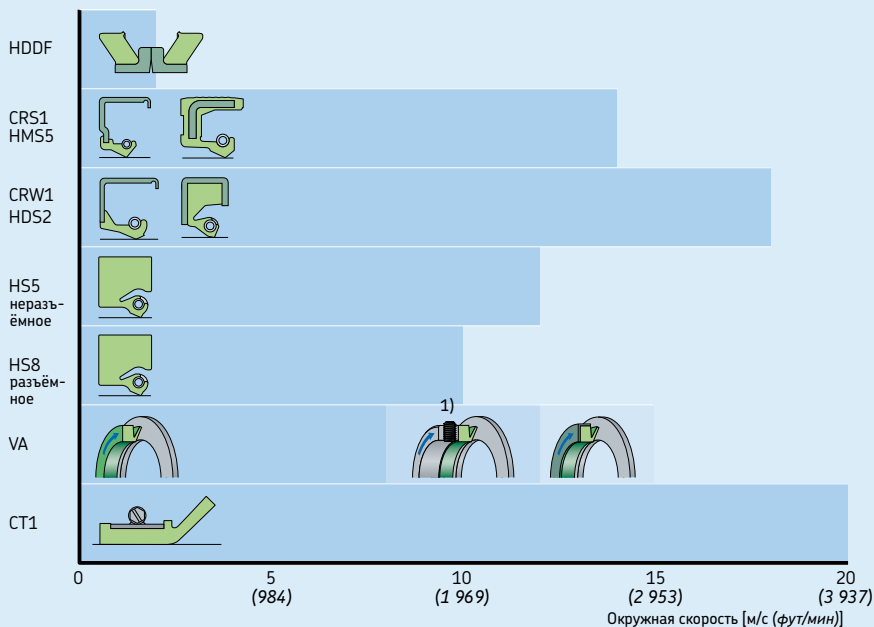
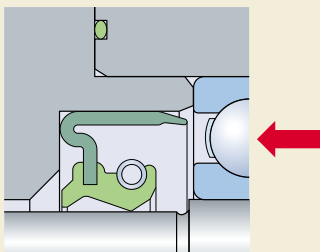

Перепад давления

При воздействии перепада давления уплотнение должно выдерживать дополнительную радиальную нагрузку. Если уплотнение не предназначено для работы при перепаде давления, оно будет прижиматься к валу, увеличивая радиальную нагрузку, температуру уплотнительной кромки, трение и изнашивание уплотнения и сопряжённой поверхности вала, что приведёт к сокращению срока службы.

Стандартные уплотнения могут выдерживать перепад давления не более 0,07 МПа при 5 м/с (10 фунтов/дюйм при 1000 футов/мин), однако SKF предлагает уплотнения CRW5 и CRWA5, которые могут работать с перепадом давления 0,34 МПа при 5 м/с (50 фунтов/дюйм при 1000 футов/мин). Для условий перепада давления свыше 0,34 МПа (50 фунтов/дюйм) SKF предлагает изготовление под заказ специальных уплотнений из PTFE, которые способны работать при перепаде давления более 3,5 МПа (500 фунтов/дюйм).

В условиях перепада давления уплотнения должны быть зафиксированы в осевом направлении со стороны низкого давления для предотвращения смещения. Необходимую фиксацию можно обеспечить, установив уплотнение в выточку (→ рис. 19), или с помощью стопорного кольца.

Рис. 20

Уплотнение специальной конструкции

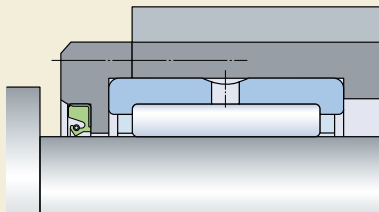

Ограниченное пространство

Во многих случаях доступное пространство является недостаточным для установки манжетного уплотнения с размерами, соответствующими стандарту ISO 6194-1 или DIN 3670. В таких ситуациях необходимо использовать манжетные уплотнения специальной конструкции (→ рис. 20).

V-образные уплотнения (→ рис. 21) также подходят для использования в условиях ограниченного пространства, так как они устанавливаются снаружи уплотняемого зазора. Кромка V-образного уплотнения с небольшой силой прижимается к сопряжённой поверхности неподвижной или вращающейся детали агрегата.

Для больших диаметров вала уплотнения HS8 являются подходящим решением в условиях ограниченного пространства (→ рис. 22).

Рис. 21

V-образное уплотнение



Рис. 22

Уплотнение HS8

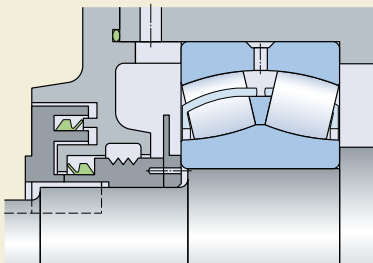

Рис. 23

V-образное уплотнение

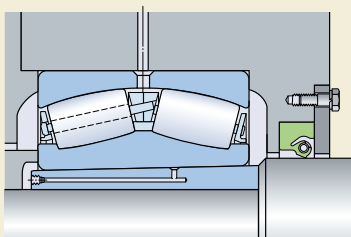
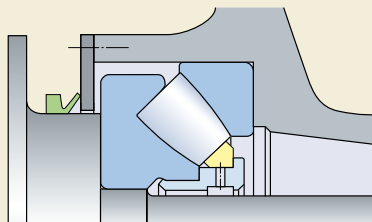

Ограничения при установке

В случаях, когда уплотнение невозможно установить на вал, можно использовать V-образное уплотнение или одно из разъемных уплотнений HSF или HS (→ страницы 208–210).

После установки на вал уплотнения HS или HSF соединяются посредством разъемной пружины. Эти уплотнения должны удерживаться в отверстии корпуса цельной или разъемной крышкой.

Разъемные манжетные уплотнения HS могут использоваться при окружной скорости до 7,5 или 10 м/с (1480 или 1970 футов/мин) в зависимости от их конструкции. Уплотнения доступны для валов с диаметром до 4570 мм (180 дюймов).

Благодаря эластичности V-образных уплотнений они могут растягиваться, что упрощает процедуру установки даже в тех случаях, когда уплотнения необходимо переместить через другие детали машины (→ рис. 23). Тем не менее, при замене V-образного уплотнения может потребоваться время на демонтаж нескольких деталей. Поэтому на начальном этапе целесообразной является установка одного или двух запасных V-образных уплотнений (→ рис. 24). По прошествии времени при замене изношенного V-образного уплотнения данное уплотнение можно будет разрезать и снять, после чего установить на его место новое V-образное уплотнение.

Рис. 24

V-образные уплотнения



Рис. 25

V-образное уплотнение

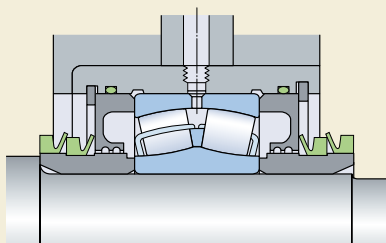

Рис. 26

V-образное уплотнение

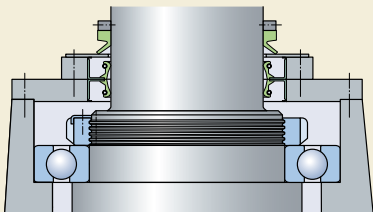

Рис. 27

Уплотнения CRW5 + V-образное уплотнение

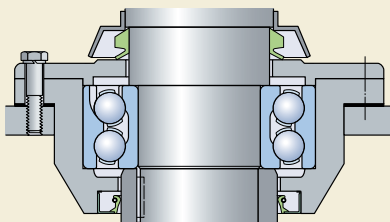

Рис. 28

Механическое уплотнение HDDF с металлической парой трения

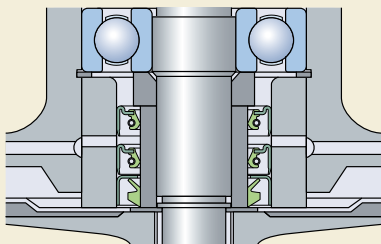
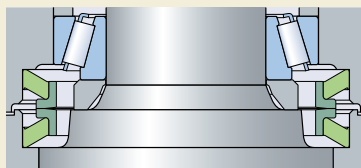

Варианты установки

Уплотнения, устанавливаемые на вертикальных валах, как правило, более подвержены воздействию загрязняющих веществ (например, дождевой воды), чем уплотнения на горизонтальных валах. Удержание масла также является более сложной задачей для уплотнений, установленных на вертикальных валах. Тем не менее, все уплотнения, перечисленные в каталоге, подходят для установки как на горизонтальных, так и на вертикальных валах.

V-образные уплотнения (→ рис. 25 и 26) имеют посадку с натягом на валу и вращаются вместе с валом. Они работают как маслоотражательные кольца и, таким образом, подходят для установки на вертикальных валах в качестве основных или вспомогательных уплотнений. Высокой эффективности уплотнительной системы, которая требуется, например, в погружных насосах, можно достичь благодаря использованию манжетных уплотнений совместно с V-образным уплотнением, которое обеспечит дополнительную защиту от загрязняющих веществ (→ рис. 27).

При относительно низкой частоте вращения вертикальных валов эффективное удержание пластичной смазки и масла, а также защиту от загрязняющих веществ обеспечивают механические уплотнения HDDF с металлической парой трения (→ рис. 28).

Требования к сопряжённым деталям

Срок службы и эффективность работы уплотнения в значительной степени зависят от:

- материала и твёрдости вала
- качества финишной обработки поверхности вала и класса точности
- динамического биения и перекоса вала по отношению к отверстию корпуса

Слишком гладкая поверхность вала может привести к смазочному голоданию, в то время как чрезмерная шероховатость поверхности вала может ускорить процесс изнашивания уплотнительной кромки. Механическая обработка поверхности вала должна быть ненаправленной, так как направленность может вызвать утечку в зависимости от направления вращения вала. Динамическое биение и перекос вала по отношению к отверстию корпуса вызывают неравномерность радиального нагружения по окружности уплотнительной кромки. В результате уплотнительная кромка, особенно при большой частоте вращения, будет не способна обеспечивать облегание вала. Это, в свою очередь, приведёт к образованию зазора между уплотнительной кромкой и валом и к снижению эффективности уплотнения.

В отличие от манжетных уплотнений, V-образные уплотнения и осевые уплотнения с хомутом не утрачивают свою эффективность при допустимом перекосе и биении.

Осевое перемещение

Осевое перемещение вала относительно отверстия корпуса не снижает эффективность работы манжетных уплотнений (→ рис. 29) при условии, что качество сопряжённой поверхности остаётся неизменным (твёрдость и качество финишной обработки).

Величина допустимого осевого перемещения для V-образных уплотнений, осевых уплотнений с хомутом и уплотнений HDDDF ограничена величиной допустимого смещения уплотнения относительно сопряжённой поверхности.

Рис. 29

Осевое перемещение

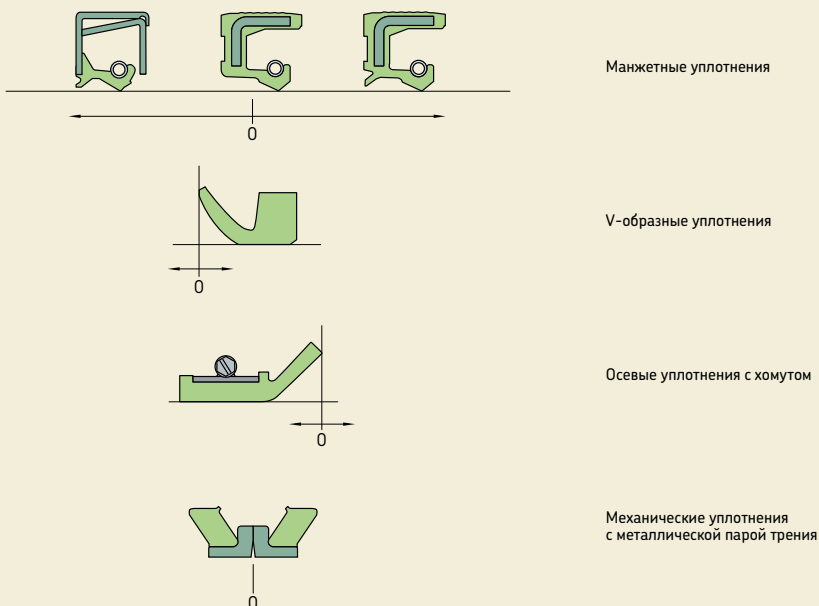

Материалы уплотнений

Корпуса и каркасы

Стандартные металлические корпуса и армирующие элементы манжетных уплотнений SKF производятся из углеродистой стали. Открытые поверхности обработаны для защиты от коррозии на период хранения.

Манжетные уплотнения SKF, предназначенные для эксплуатации в коррозионных средах, по заказу могут иметь корпус из нержавеющей стали.

Стягивающие пружины

Стандартные стягивающие пружины манжетных уплотнений SKF производятся из холоднотянутой стальной проволоки.

Исключение составляют уплотнения HDS в металлическом корпусе, цельнокаучуковые уплотнения HS и уплотнения HMS5/HMSA10, изготовленные из фторкаучука, которые оснащаются стягивающими пружинами из нержавеющей стали.

Покрытие SKF Bore Tite

Покрытие SKF Bore Tite представляет собой акриловый герметик на водной основе. Это покрытие доступно для большинства уплотнений SKF с металлическим корпусом. Герметик наносится на наружный диаметр уплотнения. Покрытие SKF Bore Tite, имеющее толщину от 0,03 до 0,07 мм (*от 0,0012 до 0,0028 дюйма*), компенсирует незначительные погрешности поверхности отверстия в корпусе. Общая рекомендация Ассоциации производителей резинотехнических изделий (RMA) гласит, что если шероховатость поверхности отверстия больше 2,5 мкм (*100 мкдюймов*) R_a , то необходимо использовать герметик. Данный герметик может использоваться при температурах до 200 °C (*390 °F*) и совместим с большинством масел, пластичных смазок, кислотных и щелочных растворов, спиртов и гликолей. Обратите внимание, что покрытие SKF Bore Tite не совместимо с ароматическими углеводородами, кетонами или эфирами. Тем не менее, контакт с этими веществами окажет минимальное воздействие или не окажет его вовсе, если уплотнение быстро протереть.

Адгезивные и связующие вещества

Адгезивные и связующие вещества используются для получения стабильной эффективности уплотнения и надёжного скрепления металлических деталей уплотнения с эластомерами. Эти вещества могут быть на водной основе или на основе растворителя, в зависимости от используемого металла и эластомера.

Материалы уплотнительных кромок

Важное значение для эффективности уплотнения и его надёжности имеет не только конструкция уплотнительной кромки, но и материал из которого она изготовлена. В связи с этим, SKF производит уплотнения с использованием различных материалов уплотнительных кромок для соответствия различным эксплуатационным требованиям.

Кромки уплотнений SKF обычно изготавливаются из эластомерных материалов. Тем не менее, термопластичные материалы, такие как политетрафторэтилен (PTFE), также нашли широкое применение. PTFE в основном используется для специальных уплотнений, к которым предъявляются более высокие требования к термической и химической стойкости.

Промышленные уплотнения SKF в основном производятся из материалов, перечисленных в **таблице 1**. Каждый из этих материалов обладает характеристиками, которые влияют на выбор уплотнения в каждом конкретном случае.

Изменение химического состава эластомеров позволяет влиять на их характеристики в отношении следующих качеств:

- стойкость к разбуханию
- упругость
- химическая стойкость
- термостойкость
- применимость при низких температурах
- газопроницаемость

Подробная информация о химической стойкости материалов уплотнительных кромок применительно к различным рабочим средам приведена в разделе «Химическая стойкость», **страница 35**.

Для определения материала кромки уплотнения SKF используются коды (→ **таблица 1**). Код также указывается в обозначении метрических манжетных уплотнений. Для уплотнений, изготовленных из нескольких материалов, используется комбинация буквенных кодов, например, RD (бутадиенакрилонитрильный каучук и SKF Duralip).

Таблица 1

Материалы кромок уплотнений SKF

Базовый материал	Обозначение в соответствии с SKF	ISO 1629	ASTM ¹⁾ D1418
		ISO 1043-1 DIN 7728, часть 1	ASTM D1600
Бутадиенакрилонитрильный каучук	R, RG	NBR	NBR
Гидрированный бутадиенакрилонитрильный каучук (SKF Duratemp)	H	HNBR	HNBR
Карбоксилатный бутадиенакрилонитрильный каучук (SKF Duralip)	D	XNBR	XNBR
Полиакрилатный каучук	P	ACM	ACM
Силоксановый каучук	S	MVQ	VMQ
Фторкаучук (SKF Duralife ²⁾)	V	FPM	FKM
Политетрафторэтилен	T	PTFE	PTFE

¹⁾ Американское общество по испытанию материалов

²⁾ Прежнее название *LongLife*

Бутадиенакрилонитрильный каучук (R)

В данной публикации используется термин бутадиенакрилонитрильный каучук (NBR). Это материал имеет очень хорошие конструкционные свойства и применяется для изготовления уплотнений общего назначения. Этот сополимер акрилонитрила и бутадиена обладает хорошей стойкостью к воздействию следующих сред:

- Большинство минеральных масел и пластичных смазок на минеральной основе
- Обычное топливо, например, бензин, дизельное топливо и светлое печное топливо
- Животные и растительные масла и жиры, горячая вода

Бутадиенакрилонитрильный каучук также допускает работу уплотнительной кромки без смазки в течение короткого периода времени. Диапазон допустимой рабочей температуры бутадиенакрилонитрильного каучука составляет от -40 до $+100$ °C (от -40 до $+210$ °F). Допускается кратковременное увеличение температуры до 120 °C (250 °F).

SKF также предлагает специальный вариант бутадиенакрилонитрильного каучука с диапазоном рабочих температур от -55 до $+110$ °C (от -65 до $+230$ °F).

SKF Duralip (D)

SKF Duralip — это карбоксилатный бутадиенакрилонитрильный каучук (XNBR), разработанный SKF, который сочетает хорошие технические характеристики бутадиенакрилонитрильного каучука и повышенную износостойкость (→ **диаграмма 2 на странице 33**). Он в основном используется для крупногабаритных уплотнений для тяжёлых условий эксплуатации. Уплотнения, изготовленные из этого материала, нужно выбирать для таких условий эксплуатации, когда абразивные загрязнения (песок, почва, накипь) могут попасть в зону контакта кромки уплотнения с валом.

SKF Duratemp (H)

SKF Duratemp — это гидрированный бутадиенакрилонитрильный каучук (HNBR), разработанный SKF, который сочетает износостойкость материала SKF Duralip и увеличенную термостойкость (→ **диаграмма 3 на странице 34**).

SKF Duratemp также имеет повышенную стойкость к воздействию агрессивной среды, погодных условий, озона и менее подвержен старению. Однако воздействие маслосвязанной смеси может оказать негативное воздействие. Верхний предел диапазона рабочей температуры составляет 150 °C (300 °F), что значительно выше аналогичной характеристики обычного бутадиенакрилонитрильного каучука. SKF Duratemp в основном используется для крупногабаритных уплотнений для тяжёлых условий эксплуатации или в случаях, когда требуется увеличенный срок службы уплотнений.

SKF Duralife¹⁾ (V)

SKF Duralife — это фторкаучук (FKM), разработанный SKF, который характеризуется отличной износостойкостью, термостойкостью и химической стойкостью. Его стойкость к воздействию погодных условий, а также к старению под воздействием ультрафиолетовых лучей и озона очень высока. Кроме того, он отличается высокой газонепроницаемостью.

SKF Duralife обладает исключительными свойствами даже при тяжёлых условиях окружающей среды и может сохранять работоспособность при температурах от -20 до $+200$ °C (от -5 до $+390$ °F). В оборудовании с незначительным динамическим биением вала диапазон рабочей температуры может быть расширен до -40 °C (-40 °F). По запросу SKF также предлагает специальный низкотемпературный фторкаучук.

SKF Duralife устойчив к воздействию масел и гидравлических жидкостей, топлива и смазочных материалов, минеральных кислот и алифатических соединений, а также ароматических углеводородов, которые вызывают повреждение уплотнений, изготовленных из других материалов. Уплотнения из SKF Duralife допускают кратковременное трение кромки без смазывания. Уплотнения не должны использоваться в условиях воздействия сложных и простых эфиров, кетонов, некоторых аминов, а также горячих безводных фтороводородов. Благодаря ценным свойствам данного фторкаучука SKF использует SKF Duralife для изготовления уплотнений для всех распространённых диаметров валов.

Политетрафторэтилен (PTFE)

PTFE является термопластичным полимером, совместимым с широким ассортиментом смазочных материалов. Он отличается химической стойкостью, которая значительно превосходит характеристики всех прочих материалов, использующихся для изготовления кромок уплотнения. PTFE имеет гладкую поверхность, стойкую к воздействию загрязняющих веществ. Уплотнения с кромками из PTFE могут выдерживать высокую скорость скольжения, обеспечивая длительный срок службы. Уплотнения допускают эксплуатацию без смазки и особенно подходят для работы в сильно загрязнённых

средах благодаря отличным защитным свойствам. PTFE используется для изготовления вспомогательных уплотнительных элементов, а также для основных кромок уплотнений, предназначенных для специальных условий. Для достижения оптимальной эффективности уплотнений из PTFE необходимо обеспечить высокое качество сопряжённой поверхности и соблюдать особую аккуратность при монтаже. Допустимый диапазон рабочей температуры составляет от -70 до $+200$ °C (от -90 до $+390$ °F) и может быть расширен до 250 °C (480 °F).

ВНИМАНИЕ:

При температуре выше 300 °C (570 °F) все фторкаучуки и PTFE выделяют токсичные испарения. Такая ситуация может возникнуть, например, при использовании горелки во время демонтажа подшипника. Хотя испарения выделяются только при высокой температуре, уплотнения, которые подвергались нагреву, будут представлять опасность даже после их охлаждения. При необходимости обращения с уплотнениями из PTFE или фторкаучука, которые подвергались воздействию высоких температур, следует соблюдать следующие меры безопасности:

- Работа должна выполняться в защитных перчатках и защитных очках.
- Использованное уплотнение должно быть помещено в герметичный контейнер, маркированный надписью «ядовитые материалы».
- Соблюдайте меры безопасности, описанные в паспорте безопасности материала, который предоставляется по запросу.

При контакте материала с кожей необходимо промыть поражённый участок большим количеством воды с мылом. При попадании материала в глаза промойте их большим количеством воды. Необходимо обратиться к врачу. При вдыхании паров также следует обратиться к врачу.

¹⁾ Прежнее название *LongLife*

Полиакрилатный каучук

Полиакрилатный каучук обладает более высокой термостойкостью, чем бутадиенакрилонитрильный каучук или SKF Duralip. Его температурный диапазон находится в пределах от -40 до $+150$ °C (от -40 до $+300$ °F), в присутствии некоторых жидкостей верхний предел температур может быть увеличен до 175 °C (345 °F). Уплотнения из полиакрилатного каучука устойчивы к старению и воздействию озона, а также совместимы со смазочными материалами с антизадирными присадками (EP). Данный материал непригоден для уплотнений, работающих в условиях воздействия воды, кислоты или щелочи. Кроме того, не следует допускать работу уплотнений без смазывания.

Силоксановый каучук

Силоксановый каучук характеризуется высокой термостойкостью, диапазон рабочих температур составляет от -70 до $+160$ °C (от -90 до $+320$ °F). Другим особым свойством силоксанового каучука является способность абсорбировать смазочный материал, что минимизирует трение и изнашивание. Уплотнения SKF из силоксанового каучука особенно пригодны для работы как при очень низких, так и очень высоких температурах, а также для обе-

спечения минимального трения уплотнения. Они не отличаются высокой стойкостью к воздействию маслоразбавленных смесей и определенных антизадирных присадок (EP), а также должны защищаться от воздействия абразивных материалов. Кромки уплотнения, изготовленные из силоксанового каучука, не должны подвергаться сухому трению.

Износостойкость

Износостойкость уплотнений главным образом зависит от материала, из которого изготовлены уплотняющие кромки, а также от состояния сопряжённой поверхности, типа смазывания, окружной скорости, температуры и перепада давления.

На **диаграмме 2** показано сравнение износостойкости различных материалов, которые применяются в уплотнениях SKF. Диаграмма действительна для уплотнений одного размера, работающих в одинаковых условиях.

Диаграмма 2

Износостойкость

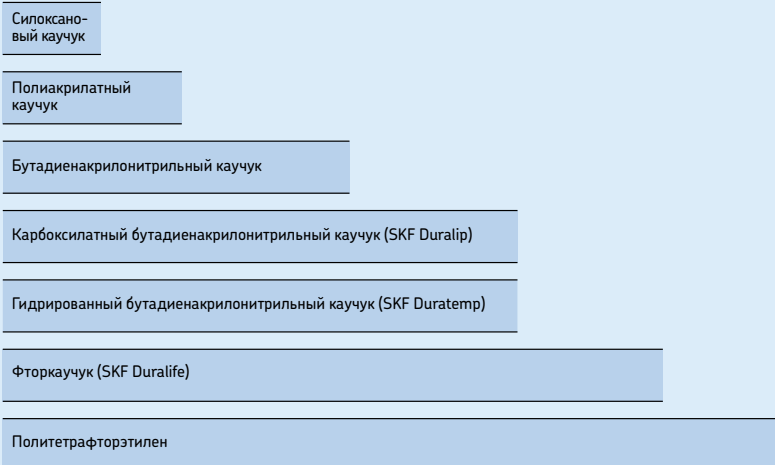

Рабочая температура

Пониженная и повышенная температуры оказывают влияние на работоспособность уплотнений. При низкой температуре уплотняющая кромка теряет эластичность и становится твёрдой и хрупкой. Эффективность уплотнений уменьшается, и они становятся сильно подверженными механическим повреждениям.

В случаях, когда оборудование постоянно работает при высокой температуре, для уплотнительной кромки необходимо использовать специальные высокотемпературные материалы, например, PTFE или фторкаучук SKF Duralife.

Трение, окружная скорость, вязкость уплотняемой среды, а также особенности переноса тепла по телу вала являются факторами, влияющими на температуру между уплотнительной кромкой и смазочной плёнкой на сопряжённой поверхности. Как правило, высокие

температуры приводят к разрушению смазочной плёнки, т. е. недостаточному смазыванию, которое является наиболее распространённой причиной преждевременного выхода уплотнения из строя.

Статическая уплотнительная способность между наружным диаметром уплотнения и отверстием корпуса может быть ухудшена, если эти компоненты изготовлены из различных материалов, имеющих разные коэффициенты теплового расширения.

На **диаграмме 3** показаны диапазоны допустимой рабочей температуры для различных материалов уплотнительной кромки, используемых SKF.

Диаграмма 3

Допустимые рабочие температуры

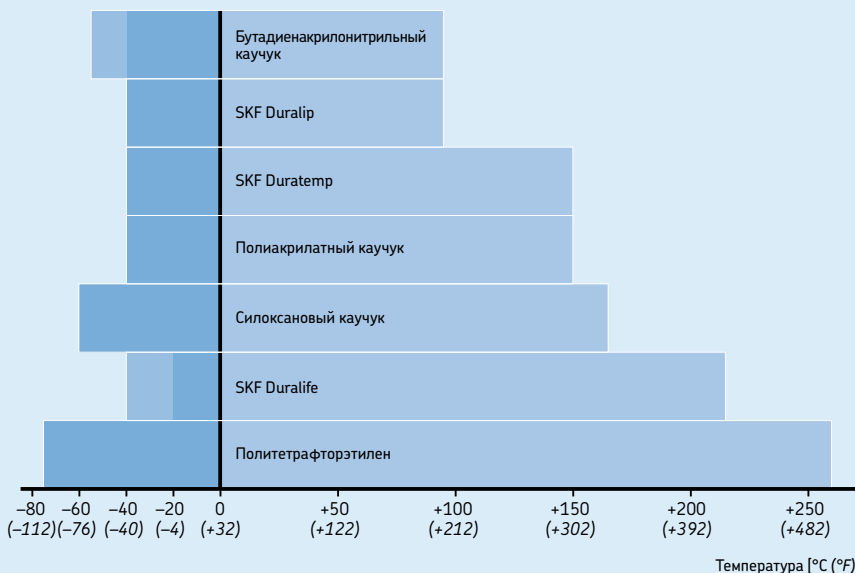

Химическая стойкость

В **таблице 2**, «Химическая стойкость» (→ стр. 36 – 43), представлена информация относительно устойчивости материалов кромок уплотнений SKF к воздействию большинства веществ, используемых в промышленности. Эта информация основана на результатах лабораторных испытаний и данных, предоставленных потребителями, а также на информации от поставщиков различных материалов. За исключением особо оговорённых случаев, приведённая информация действительна для веществ, степень чистоты и качества которых соответствует товарным стандартам.

На химическую стойкость уплотнений влияют температура и давление среды, а также интенсивность контакта со средой. Кроме того, при выборе материала уплотнений имеют значение следующие факторы:

- характер работы уплотнения (статический или динамический)
- окружная скорость
- материалы вала и корпуса
- состояние поверхности, сопряжённой с кромками уплотнения

Так как описанные выше факторы также влияют на срок службы и эффективность уплотнения, информация, содержащаяся в таблице «Химическая стойкость», имеет лишь рекомендательный характер.

Пояснения к таблице 2 (→ страницы 36 – 43), «Химическая стойкость»

КТ = комнатная температура [20 °C (70 °F)]

- 1** = слабое воздействие
- 2** = умеренное воздействие
- 3** = пригодно только в статических условиях
- 4** = не рекомендуется
- 5** = недостаточно данных, следует провести испытания

Химическая стойкость

Среда	Температура	Воздействие среды на материал уплотнительной кромки				
		R, D, H	V	P	S	
–	°C (°F)	–				
A						
Адипиновая кислота (водный раствор)	КТ	1	1	5	5	
Азот	КТ	1	1	1	1	
Азотная кислота (дымящая)	КТ	4	4	4	4	
Азотная кислота (конц.)	КТ	4	3	4	4	
Азотная кислота (разбавленная)	КТ	4	1	4	2	
Акрилонитрил	КТ / 60 (140)	4	3	4	4	
Амилацетат	КТ	4	4	4	4	
Амиловый спирт	60 (140)	2	2	4	4	
Аммиак (безводный)	КТ	2	4	4	3	
Анилин	60 (140) / 100 (210)	4	3	4	4	
Анилиновые красители	КТ	4	2	4	3	
Арахисовое масло	КТ / 50 (120)	1	1	1	1	
Ацетальдегид	КТ	4	4	4	2	
Ацетамид	КТ	1	2	4	2	
Ацетат алюминия (водный раствор)	КТ	2	4	4	4	
Ацетат калия (водный раствор)	КТ	2	4	4	4	
Ацетат кальция (водный раствор)	КТ	2	4	4	4	
Ацетат меди (водный раствор)	КТ	2	4	4	4	
Ацетат натрия (водный раствор)	КТ	2	4	4	4	
Ацетат никеля (водный раствор)	КТ	2	4	4	4	
Ацетат свинца (водный раствор)	КТ / 60 (140)	2	2	4	4	
Ацетат цинка (водный раствор)	КТ	1	1	4	4	
Ацетилен	60 (140)	1	1	5	2	
Ацетон	КТ	4	4	4	3	
Ацетофенон	КТ	4	4	4	4	
B						
Белое масло	КТ / 80 (175)	1	1	1	4	
Бензальдегид	КТ / 60 (140)	4	4	4	4	
Бензилбензоат	50 (120) / 60 (140)	4	1	4	5	
Бензиловый спирт	КТ / 60 (140)	4	1	1	2	
Бензойная кислота	КТ / 60 (140)	4	1	4	4	
Бензол	КТ	4	1	4	4	
Бензолсульфокислота	КТ	4	1	4	4	
Бикарбонат натрия (водный раствор)	60 (140)	1	1	5	1	
Бисульфит кальция (водный раствор)	КТ	1	1	4	1	
Бисульфит натрия (водный раствор)	100 (210)	1	1	4	1	
Битум (жидкий)	100 (210)	2	2	4	4	
Битумная смола	КТ	2	1	4	2	
Бордосская жидкость	КТ	2	1	4	2	
Борная кислота	60 (140) / 100 (210)	1	1	4	1	
Бром, безводный (жидкий/газообразный)	КТ	4	1	4	4	
Бромбензол	КТ	4	1	4	4	
Бромистоводородная кислота	КТ / 60 (140)	4	1	4	4	
Бромная вода	КТ	4	1	4	4	
Бура (водный раствор)	КТ / 60 (140)	2	1	5	2	
Бутадиен (газообразный или сжиженный)	КТ	4	1	4	4	
Бутан (газообразный или сжиженный)	КТ	1	1	1	4	
Бутилакрилат	КТ	4	4	4	5	
Бутиламины	КТ	3	4	4	4	
Бутилацетат	КТ	4	4	4	4	
Бутилен	КТ	2	1	4	4	
Бутиловый спирт	КТ	2	1	4	2	
Бутилстеарат	50 (120)	2	1	5	5	
Бутиральдегид	КТ	4	4	4	4	
B						
Винилацетилен	КТ	1	1	5	2	
Винилхлорид	КТ	4	1	5	5	
Винная кислота	60 (140)	1	1	5	1	
Вино	КТ	1	1	4	1	
Виски	КТ	1	1	4	1	
Вода	100 (210)	1	1	4	1	

Химическая стойкость

Среда	Температура	Воздействие среды на материал уплотнительной кромки				
		R, D, H	V	P	S	
–	°C (°F)	–				
Г						
Газообразный аммиак	КТ	2	2	4	4	
Газообразный аммиак	80 (175) / 100 (210)	4	4	4	1	
Газообразный водород	КТ	1	1	2	3	
n-Гексальдегид	КТ	4	4	5	2	
Гексан	КТ / 60 (140)	1	1	1	4	
Гексафторид серы	КТ	2	1	4	2	
1-Гексен	КТ	2	1	1	4	
Гексиловый спирт	КТ	1	1	4	2	
Гидравлические жидкости						
– Гидравлические жидкости (в соответствии с DIN 51502):						
– HFA (эмульсия «масло в воде»)	55 (130)	1	1	5	5	
– HFB (эмульсия «вода в масле»)	60 (140)	1	1	5	5	
– HFC (водные растворы полимеров)	60 (140)	1	1	5	1	
– HFD (фосфорные эфиры)	80 (175)	4	2/4	4	4	
– Skydrol 500	80 (175)	4	4	4	3	
– Skydrol 7000	80 (175)	4	2	4	3	
– Гидравлические масла (в соответствии с DIN 51524)	80 (175)	1	1	1	3	
Гидразин	КТ	2	4	5	3	
Гидроксид бария (водный раствор)	КТ / 60 (140)	1	1	4	1	
Гидроксид калия (водный раствор)	60 (140)	2	4	4	4	
Гидроксид кальция (водный раствор)	КТ	1	1	4	1	
Гидроксид магния (водный раствор)	100 (210)	2	1	4	5	
Гидроксид натрия (водный раствор)	КТ	2	2	3	2	
Гидрохинон	КТ	4	2	4	5	
Гидрохлорид анилина	КТ	1	4	4	2	
Гидрохлорид анилина	100 (210)	4	5	5	5	
Гипохлористая кислота	КТ	4	1	4	5	
Гипохлорит кальция (водный раствор)	КТ / 60 (140)	2	1	4	2	
Гипохлорит натрия (водный раствор)	КТ / 50 (120)	2	1	4	5	
Гликоли	100 (210)	1	1	4	1/2	
Глицерин	100 (210)	1	1	3	1	
Глюкоза	КТ	1	1	5	1	
Горчичный газ	КТ	5	5	5	1	
Д						
Даутерм (масла-теплоносители)	100 (210)	4	1	4	3	
Декагидронафталин (декалин)	КТ / 60 (140)	4	1	5	4	
Диацетоновый спирт	КТ	4	4	4	2	
Дибензиловый эфир	КТ	4	4	5	5	
Дибутиламин	КТ	4	4	4	3	
Дибутилсебацинат	КТ / 60 (140)	4	2	4	2	
Дибутилфталат	КТ / 60 (140)	4	3	4	2	
Дибутилэфир	КТ	4	3	3	4	
Диизопропилбензол	КТ	4	1	5	5	
Диметиланилин (ксилидин)	КТ	3	4	4	4	
Диметилформамид	КТ / 60 (140)	2	4	4	2	
Диметилфталат	КТ	4	2	4	5	
Диметилэфир	КТ	1	2	4	1	
Диоксан	КТ / 60 (140)	4	4	4	4	
Диоксид серы (влажный)	КТ / 60 (140)	4	1	4	2	
Диоксид серы (сжиженный)	КТ / 60 (140)	4	1	4	2	
Диоксид серы (сухой)	КТ / 60 (140)	4	1	4	2	
Диоксид углерода	КТ	1	1	5	2	
Диоксид хлора	КТ	4	1	4	5	
Диоксолан	КТ	4	4	4	4	
Диоктилсебацинат	КТ / 60 (140)	4	2	4	3	
Диоктилфталат	КТ / 60 (140)	3	2	4	3	
Дипентен	КТ	2	1	4	4	
Дисульфид углерода	КТ	3	1	3	4	
Дифенилоксид	КТ	4	1	4	3	
o-Дихлорбензол	КТ	4	1	4	4	
Дихлорид олова (водный раствор)	КТ / 80 (175)	1	1	5	2	
Дихромат калия (водный раствор)	КТ	1	1	1	1	
Дициклогексиламин	КТ	3	4	4	5	

Таблица 2, продолжение

Химическая стойкость

Среда	Температура	Воздействие среды на материал уплотнительной кромки				
		R, D, H	V	P	S	
–	°C (°F)	–				
Диэтиламин	КТ	2	4	4	2	
Диэтилбензол	КТ	4	1	5	4	
Диэтилсебацатинат	КТ	2	2	4	2	
Диэтилэфир	КТ	4	4	3	4	
Доменный газ	100 (210)	4	1	4	1	
Древесное масло	КТ	1	1	1	4	
Древесный уксус	КТ	4	4	4	5	
Дубильная кислота	КТ / 60 (140)	1	1	4	2	
Ж						
Желатин (водный раствор)	40 (105)	1	1	4	1	
Животные жиры	80 (175)	1	1	1	2	
Жидкости для химической чистки	40 (105)	3	1	4	4	
Жир из печени трески	КТ	1	1	1	2	
Жирные кислоты	100 (210)	2	1	5	3	
И						
Изобутиловый спирт	КТ	2	1	4	1	
Изооктан	КТ	1	1	1	4	
Изопропилацетат	КТ / 80 (175)	4	4	4	4	
Изопропиловый спирт	КТ / 60 (140)	2	1	4	1	
Изопропиловый эфир	КТ / 60 (140)	2	4	3	4	
Изопропилхлорид	КТ	4	1	4	4	
Изофорон	КТ	4	4	4	4	
К						
Карбонат аммония (водный раствор)	КТ / 60 (140)	2	5	4	5	
Карбонат натрия (сода)	КТ / 60 (140)	1	1	5	1	
Касторовое масло	КТ	1	1	1	1	
Квасцы (водный раствор)	100 (210)	1	1	4	1	
Кислород	КТ	2	1	2	1	
Кислород	>100 (210)	4	2	4	2	
Клей	КТ	1	1	5	1	
Кокосовое масло	50 (120) / 80 (175)	1	1	1	1	
Коксовый газ	80 (175)	4	1	4	2	
Копытное масло	КТ / 60 (140)	1	1	1	2	
Крезол	50 (120) / 70 (160)	4	1	4	4	
Ксилидин (диметиланилин)	КТ	3	4	4	4	
Ксилол	КТ	4	1	4	4	
Кукурузное масло	КТ / 60 (140)	1	1	1	1	
Кумол (изопропилбензол)	КТ	4	1	4	4	
Л						
Лавандовое масло	КТ	2	1	2	4	
Лимонная кислота	60 (140) / 70 (160)	1	1	5	1	
Линолевая кислота	КТ	2	2	5	2	
Льняное масло	КТ / 60 (140)	1	1	1	1	
Лярд	80 (175)	1	1	1	2	
М						
Малеиновая кислота	100 (210)	4	1	4	5	
Малеиновый ангидрид	60 (140)	4	4	4	5	
Масло (животный жир)	КТ / 80 (175)	1	1	1	2	
Метан	КТ	1	2	1	4	
Метанол (метиловый спирт)	60 (140)	1	4	4	1	
Метафосфат натрия	КТ / 60 (140)	1	1	5	2	
Метилакрилат	КТ	4	4	4	4	
Метиланилин	КТ	4	2	4	5	
Метилацетат	КТ	4	4	4	4	
Метилбромид	КТ	2	1	3	5	
Метилгликоль (Целлозолвь)	КТ	3	4	4	4	
Метиленхлорид	КТ	4	2	4	4	
Метилизобутилкетон	КТ	4	4	4	4	
Метилметакрилат	КТ	4	4	4	4	
Метилсалицилат	КТ	4	5	5	5	
Метилформиат	КТ	4	5	5	5	

Химическая стойкость

Среда	Температура	Воздействие среды на материал уплотнительной кромки			
		R, D, H	V	P	S
–	°C (°F)	–			
Метилхлорид	КТ	4	2	4	4
Метилцеллозоль (метилгликоль)	КТ	3	4	4	4
Метилциклопентан	КТ	4	2	4	4
Метилэтилкетон	КТ	4	4	4	4
Молоко	КТ	1	1	4	1
Молочная кислота	КТ	1	1	4	1
Молочная кислота	100 (210)	4	1	4	2
Морская вода	КТ	1	1	4	1
Моющее средство	КТ	1	1	4	1
Муравьиная кислота	КТ / 60 (140)	2	3	5	2
Мыльный раствор	КТ	1	1	4	1
Мышьяковая кислота	КТ / 60 (140)	1	1	3	1
Н					
Нафта	КТ	2	1	2	4
Нафталин	60 (140)	4	1	5	4
Нафталиновая кислота	КТ	2	1	5	4
Нефть	ниже 120 (250)	1	1	2	2
Нефть	выше 120 (250)	4	2	4	4
Нефтяной газ (сжиженный)	КТ	1	1	3	3
Нефтяной эфир	КТ / 60 (140)	1	1	1	4
Нитрат алюминия (водный раствор)	КТ	1	1	5	2
Нитрат аммония (водный раствор)	КТ	1	5	2	5
Нитрат железа (водный раствор)	КТ	1	1	1	3
Нитрат калия (водный раствор)	КТ / 60 (140)	1	1	1	1
Нитрат кальция (водный раствор)	КТ / 40 (105)	1	1	1	2
Нитрат натрия (водный раствор)	КТ / 60 (140)	2	5	5	4
Нитрат свинца (водный раствор)	КТ	1	5	5	2
Нитрат серебра (водный раствор)	КТ	2	1	1	1
Нитробензол	50 (120)	4	2	4	4
Нитрометан	КТ	4	4	4	4
Нитроэтан	КТ	4	4	4	4
О					
Озон	КТ	4	1	2	1
Оксид мезитила	КТ	4	4	4	4
Оксид пропилена	КТ	4	4	4	4
Оксид углерода	60 (140)	1	1	5	1
Октадекан	КТ / 50 (120)	1	1	2	4
n-Октан	КТ	2	1	4	4
Октиловый спирт	КТ	2	1	4	2
Олеиновая кислота	70 (160)	1	2	2	4
Оливковое масло	60 (140)	1	1	1	3
Олифа	КТ	2	1	4	4
П					
Пальмитиновая кислота	60 (140)	1	1	4	4
Пар	ниже 150 (300)	4	4	4	3
Пар	выше 150 (300)	4	4	4	4
Пероксид водорода (90 %)	КТ	4	2	4	2
Персульфат аммония (водный раствор)	КТ	4	5	4	5
Перхлорная кислота	КТ	4	1	4	4
Перхлорэтилен	КТ / 60 (140)	2	1	4	4
Пиво	КТ	1	1	4	1
Пикриновая кислота	КТ	4	1	5	4
Пинен	КТ	2	1	4	4
Пиперидин	КТ	4	4	4	4
Пиридин	КТ	4	4	4	4
Пиррол	КТ	4	4	4	2
Плавиковая кислота (безводная)	100 (210)	4	4	4	4
Плавиковая кислота (конц.)	КТ	4	1	4	4
Плавиковая кислота (конц.)	100 (210)	4	3	4	4
Природный газ	КТ	1	1	2	1
Пропан	КТ	1	1	1	4
Пропилацетат	КТ	4	4	4	4
Пропилен	КТ	4	1	4	4
Пропиловый спирт	КТ / 60 (140)	1	1	4	1

Таблица 2, продолжение

Химическая стойкость

Среда	Температура	Воздействие среды на материал уплотнительной кромки				
		R, D, H	V	P	S	
–	°C (°F)	–				
Проявители (фотография)	КТ	1	1	5	1	
Пятифтористый йод	КТ	4	4	4	4	
P						
Рапсовое масло	КТ	2	1	2	4	
Рассол (хлорид натрия, водный раствор)	КТ / 50 (120)	1	1	4	1	
Раствор сахарозы	КТ / 60 (140)	1	1	4	1	
Растворитель Стоддарда	КТ	1	1	1	4	
Растительное масло	60 (140)	1	1	1	2	
Ртуть	КТ / 60 (140)	1	1	5	5	
Рыбий жир	КТ	1	1	5	1	
C						
Салициловая кислота	КТ	2	1	5	5	
Сера	КТ / 60 (140)	4	1	4	3	
Серная кислота (20 %) (аккумуляторная кислота)	60 (140)	4	1	4	4	
Серная кислота (конц.)	КТ / 50 (120)	4	1	4	4	
Серная кислота (разбавленная)	КТ	3	1	2	4	
Сернистая кислота	КТ / 60 (140)	4	1	4	4	
Сероводород (влажный)	КТ / 100 (210)	4	4	4	3	
Силикат натрия (водный раствор)	КТ / 60 (140)	1	1	5	5	
Сиропы из тростникового сахара	КТ / 60 (140)	1	1	4	1	
Скипидар	КТ	4	1	5	4	
Смазочные материалы						
– RJ-1 (MIL-F-25558 B)	100 (210)	1	1	1	4	
– RP-1 (MIL-F-25576 C)	100 (210)	1	1	1	4	
– Красное нейтральное масло (MIL-H-5606)	100 (210)	1	1	1	4	
– Масло ASTM № 1	100 (210)	1	1	1	3	
– Масло ASTM № 2	100 (210)	1	1	1	3	
– Масло ASTM № 3	100 (210)	1	1	1	3	
– Масло ATF, тип A	100 (210)	1	1	1	4	
– Масло ATF, тип F	100 (210)	1	1	1	4	
– Масло ATF, тип I	100 (210)	1	1	1	4	
– Масло ATF, тип II	100 (210)	1	1	1	4	
– Масло ATF, тип Mercop	100 (210)	1	1	1	4	
– Моторное масло SAE 30	100 (210)	1	1	1	1	
– Пластичная смазка MIL-G-7118 A	80 (175)	1	1	3	3	
– Пластичная смазка MIL-G-7711 A	80 (175)	1	1	1	3	
– Силиконовые масла	120 (250)	1	1	1	3	
– Силиконовые пластичные смазки	120 (250)	1	1	1	3	
– Смазочные масла (нефтепродукты)	100 (210)	1	1	1	4	
– Смазочные материалы с антизадирными присадками	100 (210)	2	1	1	4	
– Трансмиссионная жидкость, тип A	КТ	1	1	1	2	
– Трансмиссионное масло MIL-L-23699 A	100 (210)	1	1	3	3	
– Трансмиссионное масло SAE 90	100 (210)	1	1	1	4	
– Трансформаторное масло	60 (140)	1	1	2	2	
– Трансформаторное масло (Pyranol)	60 (140)	4	1	5	4	
– Турбинное масло	100 (210)	2	1	1	4	
– Фторуглеродная смазка	100 (210)	1	2	5	1	
Соевое масло	КТ	1	1	1	1	
Стеариновая кислота	60 (140)	2	2	4	2	
Стирол	КТ	4	2	4	4	
Сульфат алюминия (водный раствор)	КТ / 60 (140)	1	1	4	1	
Сульфат аммония (водный раствор)	100 (210)	1	4	4	5	
Сульфат бария	КТ / 60 (140)	1	1	4	1	
Сульфат железа (водный раствор)	КТ	1	1	1	2	
Сульфат калия (водный раствор)	КТ / 60 (140)	1	1	4	1	
Сульфат магния (водный раствор)	100 (210)	1	1	4	1	
Сульфат меди (водный раствор)	60 (140)	1	1	4	1	
Сульфат натрия (водный раствор) (глауберова соль)	КТ / 60 (140)	1	1	4	1	
Сульфат никеля (водный раствор)	КТ / 60 (140)	1	1	4	1	
Сульфат цинка (водный раствор)	КТ	1	1	4	1	
Сульфид бария (водный раствор)	КТ / 60 (140)	1	1	4	1	

Химическая стойкость

Среда	Температура	Воздействие среды на материал уплотнительной кромки				
		R, D, H	V	P	S	
–	°C (°F)	–				
Т						
Терпентин	КТ	1	1	2	4	
Терпинеол	КТ	2	1	5	5	
Тетрабромметан	КТ	4	1	5	4	
Тетрабромэтан	КТ	4	1	4	4	
Тетрабутилтитанат	КТ	2	1	5	5	
Тетрагидронафталин (тетралин)	КТ	4	1	5	4	
Тетрагидрофуран	КТ	4	4	4	4	
Тетраоксид азота	КТ	4	4	4	4	
Тетрахлорид титана	КТ	2	1	4	4	
Тетрахлорэтилен	60 (140)	4	2	4	4	
Тетраэтилсвинец	КТ	2	1	5	5	
Тионилхлорид	КТ	4	2	4	5	
Тиосульфат натрия (водный раствор)	КТ / 50 (120)	2	1	4	1	
Толуилендиизоцианат	КТ	4	4	4	4	
Толуол	КТ	4	1	4	4	
Топливо						
– Авиационное топливо JP:						
– JP3 (MIL-J-5624 G)	КТ	1	1	2	4	
– JP4 (MIL-J-5624 G)	КТ	1	1	2	4	
– JP5 (MIL-J-5624 G)	КТ	1	1	2	4	
– JP6 (MIL-F-25656 B)	КТ / 60 (140)	1	1	5	4	
– Сорта топлива по ASTM:						
– ASTM-A (MIL-S-3136 В Тур 1)	КТ / 60 (140)	1	1	2	4	
– ASTM-B (MIL-S-3136 В Тур 111)	КТ / 60 (140)	1	1	5	4	
– ASTM-C	КТ / 60 (140)	2	1	4	4	
– Бензин	КТ	1	1	4	4	
– Газоход (10 % этанол или метанол)	КТ	2	3	4	4	
– Дизельное топливо	60 (140)	1	1	2	2	
– Керосин	КТ	1	1	1	4	
– Мазут	60 (140)	1	1	1	4	
– Минеральное масло	100 (210)	1	1	1	2	
Тормозная жидкость, АТЕ	80 (175)	4	4	4	1	
Тормозная жидкость, гликольэфир	80 (175)	4	5	4	1	
Травильный раствор	КТ	4	2	4	4	
Трёхфтористый бром	КТ	4	4	4	4	
Трёхфтористый хлор	КТ	4	4	4	4	
Триацетин	КТ	2	1	4	5	
Трибутилфосфат	КТ / 60 (140)	4	4	4	4	
Трибутоксизтилфосфат	КТ	4	1	4	5	
Трикрезилфосфат	КТ / 60 (140)	4	1	4	3	
Тринитротолуол	КТ	4	2	4	5	
Триоксид серы	КТ	4	1	4	2	
Триоктилфосфат	КТ / 60 (140)	4	2	4	3	
Трихлорид фосфора	КТ	4	1	5	5	
Трихлоруксусная кислота	60 (140)	5	4	4	4	
Трихлорэтан	КТ	4	1	4	4	
Трихлорэтилен	КТ	4	1	4	4	
Триэтаноламин	КТ	2	4	4	5	
Триэтилалюминий	КТ	4	2	4	5	
Триэтилборан	КТ	4	1	4	5	
Тунговое масло (китайское древесное масло)	КТ	1	1	1	4	
У						
Угольная кислота	КТ	2	1	1	1	
Уксусная кислота, 100 % (ледяная)	60 (140)	3	3	4	2	
Уксусная кислота, 3 % (уксус)	КТ	2	1	4	1	
Уксусная кислота, 30 %	КТ	2	2	4	1	
Уксусный ангидрид	КТ / 80 (175)	3	4	4	3	
Ф						
Фенилгидразин	КТ / 60 (140)	4	1	4	5	
Фенилэтиловый эфир	КТ	4	4	4	4	
Фенол	60 (140) / 100 (210)	4	1	4	4	
Флотский мазут	60 (140)	1	1	1	2	
Формальдегид	КТ	3	1	4	2	

Химическая стойкость

Среда	Температура	Воздействие среды на материал уплотнительной кромки			
		R, D, H	V	P	S
–	°C (°F)	–			
Формальдегид, 37 %	ниже 100 (210)	2	1	4	2
Форон (диизопропилиденациетон)	60 (140)	4	4	4	4
Фосфат алюминия (водный раствор)	КТ	1	1	5	1
Фосфат аммония (водный раствор)	КТ / 60 (140)	1	5	5	1
Фосфат натрия (водный раствор)	КТ / 60 (140)	1	1	4	4
Фосфорная кислота, 20 %	50 (120) / 60 (140)	2	1	5	2
Фосфорная кислота, 45 %	50 (120) / 60 (140)	4	1	5	3
Фтор (сжиженный)	КТ	4	2	4	4
Фторбензол	КТ	4	1	4	4
Фторид алюминия (водный раствор)	КТ	1	1	5	2
Фторкремниевая кислота	60 (140)	1	1	5	4
Фумаровая кислота	КТ	1	1	4	2
Фуран	КТ	4	5	4	5
Фурфурол	КТ	4	5	4	5
Фурфурол	КТ	4	4	4	4
Х					
Хладагенты (в соответствии с DIN 8962)					
– R 11	КТ	2	1	5	4
– R 112	КТ	3	1	5	4
– R 113	КТ	1	2	5	4
– R 114	КТ	1	2	5	4
– R 114 B2	КТ	2	2	5	4
– R 115	КТ	1	2	5	5
– R 12	КТ	1	2	1	4
– R 13	КТ	1	1	5	4
– R 13 B1	КТ	1	1	5	4
– R 14	КТ	1	1	5	4
– R 21	КТ	4	4	5	4
– R 22	КТ	4	4	2	4
– R 31	КТ	4	4	5	5
– R 32	КТ	1	4	5	5
– R C 318	КТ	1	2	5	5
Хлопковое масло	КТ / 70 (160)	1	1	1	1
Хлор (влажный)	КТ	4	1	4	4
Хлор (сухой)	КТ	4	1	4	4
Хлорэцетон	КТ	4	4	4	4
Хлорбензол	КТ	4	1	4	4
Хлорбромметан	КТ	4	1	4	4
Хлорбутадиеи	КТ	4	1	4	4
Хлорид алюминия (водный раствор)	КТ	1	1	1	2
Хлорид аммония (водный раствор)	КТ / 60 (140)	1	1	5	5
Хлорид аммония (сухой) (нашатырь)	КТ	1	1	1	2
Хлорид бария (водный раствор)	КТ / 60 (140)	1	1	1	1
Хлорид железа (водный раствор)	КТ	1	1	1	2
Хлорид калия (водный раствор)	КТ / 60 (140)	1	1	1	1
Хлорид кальция (водный раствор)	60 (140)	1	1	1	1
Хлорид кобальта (водный раствор)	КТ	1	1	4	2
Хлорид магния (водный раствор)	100 (210)	1	1	5	1
Хлорид меди (водный раствор)	КТ	1	1	1	1
Хлорид мышьяка (водный раствор)	КТ	1	5	5	5
Хлорид натрия (водный раствор)	КТ / 100 (210)	1	1	5	1
Хлорид никеля	КТ	1	1	4	1
Хлорид олова (водный раствор)	КТ / 80 (175)	1	1	5	2
Хлорид ртути (водный раствор)	КТ / 60 (140)	1	1	5	5
Хлорид серы (водный раствор)	КТ	3	1	4	3
Хлорид цинка (водный раствор)	КТ	1	1	4	1
Хлористоводородная кислота (конц.)	КТ	3	1	4	3
Хлористоводородная кислота (конц.)	80 (175)	4	2	4	4
Хлористый бензил	КТ	4	1	4	4
Хлористый бензоил	КТ	4	1	4	5
Хлороформ	КТ	4	1	4	4
Хлорсульфоновая кислота	КТ	4	4	4	4
Хлортолуол	КТ	4	1	4	4
Хлоруксусная кислота	60 (140)	4	4	4	5
Хромовая кислота	60 (140)	4	1	4	3

Химическая стойкость

Среда	Температура	Воздействие среды на материал уплотнительной кромки			
		R, D, H	V	P	S
–	°C (°F)	–			
Ц					
Царская водка	КТ	4	5	4	4
Целлозольв (этилгликоль)	КТ	4	3	4	4
Целлозольвацетат (этилглицольацетат)	КТ	4	4	4	4
Цеолиты	КТ	1	1	5	5
Цианид калия (водный раствор)	КТ / 50 (120)	1	1	1	1
Цианид натрия (водный раствор)	КТ	1	1	5	1
Цианистоводородная кислота (синильная кислота)	КТ	2	1	4	3
Цианистоводородная кислота (цианистый водород)	КТ	2	1	4	3
Циклогексан	КТ	1	1	1	4
Циклогексанол	КТ	3	1	5	4
Циклогексанон	КТ	4	4	4	4
p-Цимол	КТ	4	1	4	4
Ч					
Четырёххлористый углерод	КТ / 60 (140)	3	1	4	4
Щ					
Щавелевая кислота	70 (160)	2	1	5	4
Э					
Эпихлоргидрин	КТ	4	4	4	4
Этан	КТ	1	1	1	4
Этанол (денатурированный спирт)	КТ	1	1	4	1
Этаноламин (ди- и триэтаноламин)	50 (120)	5	4	4	2
Этаноламин (моноэтаноламин)	КТ	2	4	4	2
Этилакрилат	КТ	4	4	4	2
Этилацетат	КТ	4	4	4	2
Этилбензоат	КТ	4	1	4	4
Этилбензол	КТ	4	1	4	4
Этилгликоль (Целлозольв)	КТ	4	3	4	4
Этилглицольацетат (Целлозольвацетат)	КТ	4	4	4	4
Этилен	КТ	1	1	5	5
Этиленгликоль	КТ	1	1	2	1/2
Этиленгликоль	100 (210)	1	1	3	1/2
Этилендиамин	КТ	1	4	4	1
Этиленоксид	КТ	4	4	4	4
Этилентрихлорид	КТ	4	1	4	4
Этиленхлоргидрин	КТ	4	1	4	3
Этиленхлорид	КТ	4	2	4	4
Этиловый эфир	КТ	3	4	4	4
Этилсиликат	КТ	1	1	5	5
Этилформиат	КТ	4	1	5	5
Этилхлорид	КТ	1	1	4	4
Я					
Яблочная кислота	КТ	1	1	4	2

Хранение и обращение с уплотнениями

Общая информация

Рекомендации по хранению и очистке уплотнений, приведённые в данном разделе, относятся к натуральным и синтетическим эластомерным материалам и соответствуют стандартам ISO 2230 и DIN 7716. Рекомендации по хранению, изложенные в DIN 7716, относятся к долгосрочному хранению.

Неблагоприятные условия хранения и неправильное обращение могут привести к изменению физических свойств большинства изделий из натурального или синтетического каучука. Вследствие этого долговечность изделий может уменьшиться, либо они вообще могут стать непригодными для использования из-за отвердевания, размягчения, остаточных деформаций, расслаивания, образования трещин или других повреждений.

Дефекты такого рода могут возникнуть, например, при воздействии кислорода, озона, тепла, света, влаги и растворителей, либо при хранении изделий под нагрузкой. При правильном хранении изделия из эластомеров, как правило, сохраняют свои свойства в течение нескольких лет.

Хранение

Складское помещение должно быть прохладным, сухим, умеренно вентилируемым и чистым. Хранение вне помещения без специальной упаковки недопустимо.

Температура, рекомендуемая для хранения эластомерных изделий, зависит от типа эластомера. Для хранения изделий из синтетического каучука наиболее благоприятная температура находится в пределах от 15 до 25 °C (от 60 до 80 °F).

В условиях низкой температуры эластомерные изделия могут терять эластичность. Поэтому охлаждённые изделия перед использованием следует выдержать некоторое время при температуре не менее 20 °C (70 °F). Предпочтительно прогревать изделия в упаковке, так как это позволит избежать конденсации влаги на поверхности.

В отопляемых складских помещениях изделия должны располагаться на удалении от источников тепла. Расстояние между упа-

ковкой изделия и источником тепла должно быть не менее 1 м (3 фута). В помещениях с воздушным отоплением это расстояние должно быть ещё больше. Не допускается хранение изделий в помещениях с повышенной влажностью по причине риска образования конденсата. Оптимальные условия достигаются, когда относительная влажность воздуха не превышает 65 %.

Уплотнения должны быть защищены от воздействия света, в особенности от прямых солнечных лучей и искусственного освещения с высокой долей ультрафиолетового излучения. Поэтому все окна складского помещения должны быть закрыты покрытием красного или оранжевого цвета (ни в коем случае голубого). Для искусственного освещения предпочтение отдается обычным лампам накаливания.

Уплотнения должны храниться в герметичной таре для защиты от воздействия атмосферных изменений, и в особенности от влаги.

Так как озон исключительно вреден для эластомеров, его содержание в складских помещениях должно быть минимальным. Источниками озона могут быть электродвигатели и другое оборудование, способное производить искры или другие электрические разряды. Выхлопные газы двигателей внутреннего сгорания и пары, которые в результате фотохимических процессов способны производить озон, должны удаляться с помощью вентиляции. По той же причине растворители, горюче-смазочные материалы, химикаты, кислоты, средства дезинфекции и т. д. не должны храниться в одном помещении с уплотнениями.

В процессе хранения изделия из эластомерных материалов не должны подвергаться усилиям растяжения, сжатия или другим видам нагрузки, так как это может вызвать остаточные деформации и привести к образованию трещин. По этой причине запрещается хранить уплотнения в подвешенном состоянии на крюках. Определённые металлы, особенно медь и магний, оказывают негативное воздействие на изделия из эластомеров. Таким образом, необходимо избегать контакта изделий с этими металлами. Для предотвращения такого контакта уплотнения необходимо обернуть слоями бумаги или полиэтилена.

При необходимости замены упаковки уплотнения упаковочные и обёрточные материалы не должны содержать в своём составе медь или сплавы с содержанием меди, нефтепродукты, смазочные материалы и т. д., так как это может привести к порче уплотнений. Упаковочные материалы не должны содержать в своём составе пластификаторы.

Для опудривания изделий можно использовать тальк, мел, тонкоизмельченную слюду и рисовый крахмал.

Уплотнения, изготовленные из разных материалов, не должны контактировать друг с другом. В частности это важно, когда уплотнения отличаются по цвету, так как эта мера позволит избежать выцветания.

Необходимо максимально сократить период хранения уплотнений. При долгосрочном хранении необходимо обеспечить раздельное хранение имеющихся и вновь поступивших изделий. SKF рекомендует управлять складскими запасами по принципу «расходование запасов в порядке получения».

Очистка

Очистку эластомерных изделий можно осуществлять с помощью тёплого (температура не должна превышать 30 °C (85 °F)) мыльного водного раствора с последующей сушкой при комнатной температуре.

Для очистки уплотнений категорически запрещается применять органические растворители, например, трихлорэтилен, тетрахлорид углерода и углеводороды, а также использовать острые предметы, проволочные щётки и наждачную бумагу.

Уплотнения, состоящие из эластомерных и металлических деталей, следует промывать с помощью смеси глицерина и спирта (соотношение 1:10).



Манжетные уплотнения

Общая информация	50
Конструкции корпусов уплотнений	54
Покрытие SKF Bore Tite	54
Стягивающие пружины	55
Размеры	55
Допуски	55
Конструкции уплотнительных кромок	57
Вспомогательные кромки	58
Соосность и биение	59
Соосность	59
Биение	61
Осевое перемещение	63
Допустимые частоты вращения	63
Смазывание	65
Смазывание спаренных уплотнений	65
Трение	66
Химическая и тепловая стойкость	67
Уплотнения под воздействием давления	69
Требования к валам	70
Общая информация	70
Допуски	70
Шероховатость поверхности	70
Финишная обработка поверхности	72
Твёрдость и обработка поверхности	72
Заходные фаски	72
Требования к отверстиям корпусов	74
Общая информация	74

Уплотнения, армированные металлом	74
Неармированные уплотнения	74
Допуски	76
Шероховатость поверхности	76
Монтаж общепромышленных уплотнений	77
Общая информация	77
Монтаж крупногабаритных уплотнений для тяжёлых условий эксплуатации	79
Уплотнения, армированные металлом	79
Неармированные уплотнения	80
Разъёмные уплотнения.	80
Крышки	82
Монтаж нескольких уплотнений HS	83
Монтаж нескольких уплотнений HDS	84
Уплотнения из PTFE	85
Защита сопряжённой поверхности от коррозии	87
Демонтаж	87
Замена	87
Система обозначений.	88
Метрические манжетные уплотнения.	88
Дюймовые манжетные уплотнения	88
Ассортимент	88
Общепромышленные уплотнения.	92
Уплотнения HMS5 и HMSA10.	92
2.1 Таблица изделий: Уплотнения HMS5 и HMSA10.	94
Уплотнения CRW1, CRWA1, CRWH1 и CRWHA1	104
2.2 Таблица изделий: Уплотнения CRW1, CRWA1, CRWH1 и CRWHA1	105
Уплотнения CRW5 и CRWA5.	160
2.3 Таблица изделий: Уплотнения CRW5 и CRWA5.	161
Уплотнения HDW1	164
2.4 Таблица изделий: Уплотнения HDW1.	164
Уплотнения CRS1, CRSH1, CRSA1 и CRSHA1	166
2.5 Таблица изделий: Уплотнения CRS1, CRSH1, CRSA1 и CRSHA1	167
Манжетные уплотнения из PTFE	174
Уплотнения HM и TL для подшипников, смазываемых пластичной смазкой	178
2.6 Таблица изделий: Уплотнения HM и TL	179
Уплотнения X, герметизация отверстия корпуса.	192
2.7 Таблица изделий: Уплотнения X.	193
Крупногабаритные уплотнения для тяжёлых условий эксплуатации	202
Общая информация	202
Уплотнения с металлическим корпусом	202
Уплотнения с обрезиненной поверхностью наружного диаметра.	207
Дополнительные конструктивные особенности	211
Размеры уплотнений HDS с металлическим корпусом и цельнокаучуковых уплотнений HS	215

Таблицы изделий	216
2.8 Уплотнения HDS7	216
2.9 Уплотнения HDS7K	222
2.10 Уплотнения HDL	226
2.11 Уплотнения HDS1, HDS2 и HDS3	242
2.12 Уплотнения HDS1K	258
2.13 Уплотнения HDS2K	260
2.14 Уплотнения HDSF и HDSH	262
2.15 Уплотнения HDSA и HDSB	264
2.16 Уплотнения HDSE1	270
2.17 Уплотнения HDSD и HDSE	272
2.18 Уплотнения SBF	274
2.19 Уплотнения HSF1 (разъёмные) и HSF5 (неразъёмные)	276
2.20 Уплотнения HSF2 (разъёмные) и HSF6 (неразъёмные)	290
2.21 Уплотнения HSF3 (разъёмные) и HSF7 (неразъёмные)	292
2.22 Уплотнения HSF4 (разъёмные) и HSF8 (неразъёмные)	298
2.23 Уплотнения HSF9	300
2.24 Уплотнения HS4 и HS5	302
2.25 Уплотнения HS6, HS7 и HS8	306

Манжетные уплотнения

Общая информация

Манжетные уплотнения вала устанавливаются между вращающимися и неподвижными деталями оборудования (→ рис. 1) или между двумя деталями, которые находятся в движении относительно друг друга. Данные уплотнения состоят из двух основных частей:

- Цилиндрическая наружная оболочка (корпус) из листовой стали или из эластомера, которая с натягом устанавливается в отверстие корпусной детали и обеспечивает неподвижность уплотнения.
- Уплотнительная кромка, изготовленная из эластомера или из термопластичного материала, которая статически и динамически уплотняет зазор вал-корпус. Профиль уплотнительной кромки формируется путём литья, обработки резанием или шлифовкой. Уплотнительная кромка прижимается к сопряжённой поверхности вала стягивающей пружиной с определённым радиальным усилием. Кромка уплотнения и сопряжённая поверхность вала образуют наиболее важную функциональную зону манжетного уплотнения. Эффективность уплотнения может быть увеличена с помощью применения гидродинамических конструктивных элементов в зоне контакта уплотнительной кромки.

Рис. 1

Манжетное уплотнение HMS5

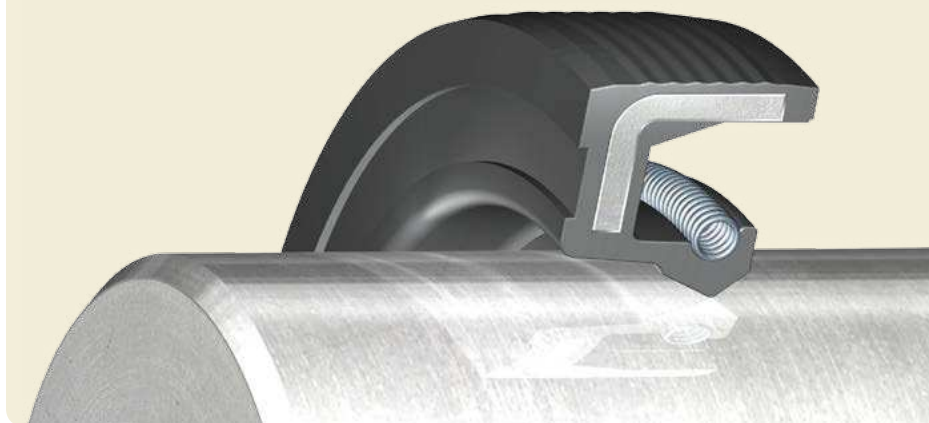

Конструкция некоторых манжетных уплотнений предусматривает наличие вспомогательной уплотнительной кромки, которая защищает основную уплотнительную кромку от воздействия пыли и прочих загрязнений. Использование смазочного материала в пространстве между основной и вспомогательной уплотнительными кромками уменьшает износ и интенсивность коррозии. Загрязнения, которые проникли через вспомогательную уплотнительную кромку, в конечном счёте вызывают повреждение сопряжённой поверхности. Увеличение температуры между уплотнительными кромками также приводит к преждевременному изнашиванию.

Манжетные уплотнения находят применение в различных типах оборудования. Принимая во внимание большую роль манжетных уплотнений в обеспечении эксплуатационной надёжности и длительного срока службы оборудования, производители уплотнений и их потребители одинаково заинтересованы в стандартизации. Это легло в основу разработки государственных и международных стандартов и директив, перечисленных в **таблице 1** на **странице 53**. Эти стандарты регламентируют присоединительные размеры, допуски, характеристики материалов, методы испытаний, терминологию, а также конструкцию наружного диаметра и компоновку уплотнительных кромок.

На **рис. 2** и **3** на **странице 52** представлена терминология, используемая в данном каталоге.

Уплотнение с металлическим корпусом, уплотнительная кромка со стягивающей пружиной

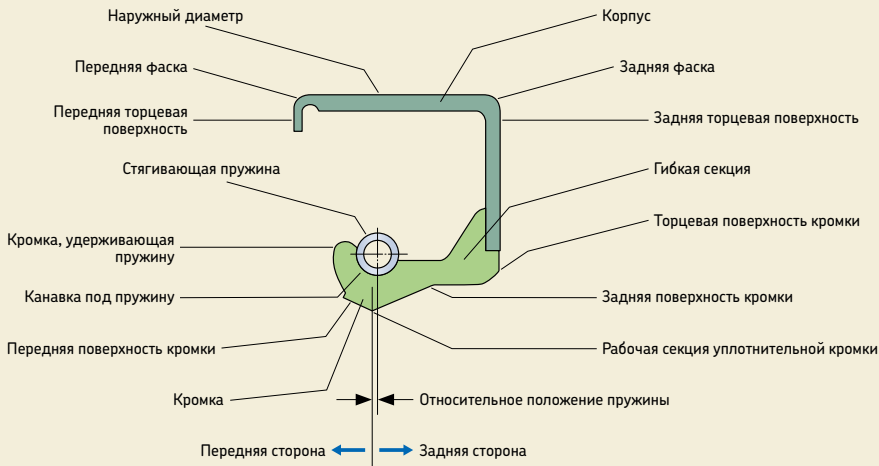

Уплотнение с обрезиненным наружным диаметром, уплотнительная кромка со стягивающей пружиной, со вспомогательной кромкой

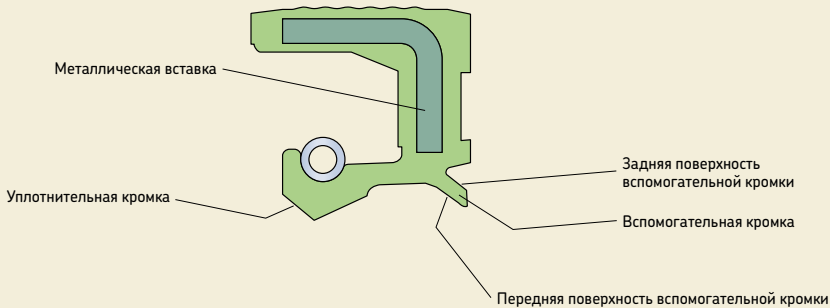

Стандарты и другие нормативные документы, относящиеся к манжетным уплотнениям

Документ ¹⁾	Название
ISO 2230	Rubber products — guidelines for storage (Резинотехнические изделия — рекомендации по хранению).
ISO 6194-1	Rotary shaft lip-type seals — Nominal dimensions and tolerances (Манжетные уплотнения — номинальные размеры и допуски).
ISO 6194-2	Rotary shaft lip-type seals — Vocabulary (Манжетные уплотнения — словарь терминов).
ISO 6194-3	Rotary shaft lip-type seals — Storage, handling and installation (Манжетные уплотнения — хранение, обращение и монтаж).
ISO 6194-4	Rotary shaft lip-type seals — Performance test procedures (Манжетные уплотнения — процедуры эксплуатационных испытаний).
ISO 6194-5	Rotary shaft lip-type seals — Identification of visual imperfections (Манжетные уплотнения — визуальная инспекция).
SAE J946	Application guide to radial lip seals (Руководство по применению манжетных уплотнений).
RMA 05-1-1	Shaft requirements for rotary shaft seals (Требования к валам для установки манжетных уплотнений).
RMA 05-4	Application guide for radial lip type shaft seals (Руководство по применению манжетных уплотнений).
RMA 05-7	Storage and handling guide for radial lip type shaft seals (Руководство по хранению и обращению с манжетными уплотнениями).
RMA 05-8	Visual variations guide for rotating shaft seals (Руководство по визуальной инспекции манжетных уплотнений).
DIN 3760	Radial-Wellendichtringe (Манжетные уплотнения).
DIN 3761	Radial-Wellendichtringe für Kraftfahrzeuge (Манжетные уплотнения для автомобильных транспортных средств), части 1–15. Этот стандарт охватывает все аспекты, включая терминологию, требования к материалам и методы испытаний.
DIN 7172	Tolerances and limit deviations for sizes above 3 150 mm up to 10 000 mm (Допуски и предельные отклонения для размеров от 3150 мм до 10 000 мм).
DIN 7716	Rubber products; requirements for storage, cleaning and maintenance (Резинотехнические изделия, требования к хранению, очистке и обслуживанию).

¹⁾ RMA = Ассоциация производителей резинотехнических изделий
 SAE = Американское общество автомобильных инженеров
 ISO = Международная организация по стандартизации
 DIN = Немецкий институт по стандартизации

Конструкции корпусов уплотнений

Стандартный ассортимент манжетных уплотнений SKF общего промышленного назначения представлен тремя вариантами исполнения корпуса (→ рис. 4а – 4с).

Уплотнения с обрезиненным наружным диаметром (→ рис. 4а) находят очень широкое применение. Они обеспечивают необходимый натяг при установке в посадочное отверстие корпуса в случаях, когда материал корпуса имеет коэффициент теплового расширения больше, чем у стали, и/или если корпус представляет собой разъемную деталь. Также использование таких уплотнений рекомендуется в случаях, когда качество поверхности посадочного отверстия не соответствует требованиям.

Уплотнения с металлическим корпусом (→ рис. 4б) являются универсальными изделиями, которые могут использоваться в большинстве областей применения. Они сравнительно просты в монтаже при условии, что отверстие корпуса изготовлено с достаточной степенью точности. В этом случае уплотнения обеспечивают плотную посадку в отверстии корпуса без каких-либо перекосов.

Манжетные уплотнения с металлическим корпусом и дополнительным усилением торцевой поверхности (→ рис. 4с) имеют преимущества в тяжёлых условиях эксплуатации. Они обладают повышенной радиальной жёсткостью и доступны для валов с диаметрами ≥ 50 мм (2 дюйма).

Помимо стандартных исполнений корпусов уплотнений, также существует конструкция с резино-металлическим наружным диаметром (→ рис. 4д), которая обычно используется в автомобилестроении.

В дополнение к общепромышленным уплотнениям, описанным выше, SKF также производит крупногабаритные уплотнения для тяжёлых условий эксплуатации, которые обладают особыми характеристиками для соответствия специфическим требованиям (→ страница 202).

Рис. 4

Конструкция наружного диаметра

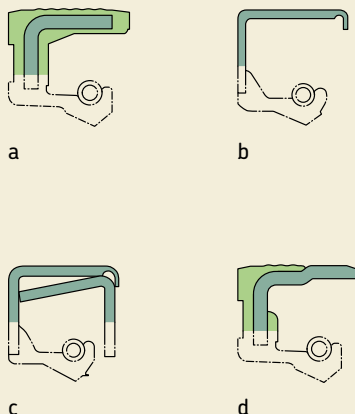

Покрытие SKF Bore Tite

В связи с тем, что обеспечение герметичности соединения металлического корпуса и отверстия корпуса является несколько проблематичным, особенно в случае использования жидкостей с низкой вязкостью, большинство уплотнений SKF с металлическим корпусом имеют покрытие SKF Bore Tite, представляющее собой акриловый герметик на водной основе. Покрытие SKF Bore Tite имеет зелёный цвет, не обладает высокой твёрдостью и служит для компенсации небольших погрешностей поверхности отверстия в корпусе. Дополнительная информация представлена на **странице 29**.

Стягивающие пружины

Манжетные уплотнения SKF оснащаются стягивающими пружинами, изготовленными из тянутой пружинной проволоки из углеродистой стали или нержавеющей стали. Пружины из углеродистой стали являются стандартным исполнением, за исключением особо оговорённых случаев.

Размеры

Манжетные уплотнения SKF изготавливаются для широкого диапазона диаметров валов, от 5 до 4600 мм (*0,2–181 дюйм*). Ассортимент также включает стандартные размеры в соответствии с ISO 6194-1 и DIN 3760 для валов с диаметрами от 6 до 500 мм (*от 0,24 до 19,7 дюйма*).

Допуски

Манжетные уплотнения SKF обычно изготавливаются с допусками наружного диаметра, указанными в **таблице 2** на **странице 56** для метрических уплотнений и в **таблице 3** на **странице 56** для дюймовых уплотнений. Допуски стандартизированы в соответствии с ISO 6194-1, DIN 3760 и RMA OS-4.

Таблица 2

Допуски на наружный диаметр для метрических уплотнений

Номинальный наружный диаметр уплотнения D		Уплотнения с наружным диаметром из стали		эластомера ¹⁾	
свыше	до	Допуск на наружный диаметр уплотнения верх.	Допуск на наружный диаметр уплотнения нижн.	Допуск на наружный диаметр уплотнения верх.	Допуск на наружный диаметр уплотнения нижн.
мм		мм		мм	
50	80	+0,20	+0,08	+0,30	+0,15
80	120	+0,23	+0,09	+0,35	+0,20
		+0,25	+0,10	+0,35	+0,20
120	180	+0,28	+0,12	+0,45	+0,25
180	300	+0,35	+0,15	+0,45	+0,25
300	500	+0,45	+0,20	+0,55	+0,30
500	630	+0,50	+0,22	—	—
630	800	+0,50	+0,24	—	—
800	1 000	+0,55	+0,25	—	—
1 000	1 250	+0,60	+0,27	—	—
1 250	1 600	+0,65	+0,30	—	—

¹⁾ Для уплотнений с ребристой поверхностью наружного диаметра требуются другие допуски. Для получения информации о размерах, не указанных в таблице, обращайтесь в техническую службу SKF.

Таблица 3

Допуски на наружный диаметр для дюймовых уплотнений

Диаметр отверстия ¹⁾ D			Уплотнения с наружным диаметром из стали		эластомера	
свыше	до	Допуск	Номинальный наружный диаметр	Допуск на наружный диаметр	Номинальный наружный диаметр	Допуск на наружный диаметр
дюймы			дюймы		дюймы	
	2,000	±0,001	+0,005	±0,002	+0,008	±0,003
2,000	3,000	±0,001	+0,0055	±0,0025	+0,01	±0,003
3,000	4,000	±0,0015	+0,0065	±0,003	+0,0105	±0,003
4,000	5,000	±0,0015	+0,0065	±0,003	+0,0105	±0,003
5,000	7,000	±0,0015	+0,007	±0,003	+0,012	±0,004
7,000	9,000	±0,002	+0,0085	±0,0035	+0,0125	±0,004
9,000	10,000	±0,002	+0,0085	±0,0035	+0,0125	±0,004

¹⁾ Для корпусов, изготовленных не из стали, может потребоваться другая величина натяга по причине разности коэффициентов теплового расширения. Для получения информации о размерах, не указанных в таблице, обращайтесь в техническую службу SKF.

Конструкции уплотнительных кромок

Форма и конструкция уплотнительной кромки выбирается на основе знаний, полученных в результате научно-исследовательской и конструкторской деятельности, а также широкого практического опыта, полученного SKF благодаря тесному сотрудничеству с потребителями. Расстояние между уплотнительной кромкой и задним торцом уплотнения, упругость гибкой секции, угол уплотнительной кромки (→ **рис. 2** на **странице 52**) и натяжение пружины сбалансированы таким образом, чтобы давление, создаваемое стягивающей пружиной, обеспечивало удовлетворительную герметичность между уплотнительной кромкой и сопряжённой поверхностью.

Уплотнительные кромки манжетных уплотнений SKF изготавливаются из нескольких материалов и могут иметь два различных варианта конструкции. Различные материалы описаны на **страницах 30 – 32**. Два варианта конструкции отличаются исполнением профиля уплотнительной кромки. «Стандартная» уплотнительная кромка (→ **рис. 5**) имеет прямой профиль, в то время как уплотнительные кромки SKF WAVE (→ **рис. 6**) имеют синусоидальную форму зоны контакта с сопряжённой поверхностью и, как следствие, особые гидродинамические характеристики.

Уплотнения SKF WAVE являются одной из самых важных разработок в отношении геометрии рабочей кромки манжетных уплотнений. Уплотнительная кромка отливается по особой форме, которая создаёт эффект относительного движения, увеличивая откачивающую способность уплотнения. Данный эффект не зависит от направления вращения вала и обеспечивает подачу смазочного материала обратно в подшипниковый узел, препятствуя проникновению загрязнений. Синусоидальная форма уплотнительной кромки значительно увеличивает ширину зоны контакта (→ **рис. 6**) с сопряжённой поверхностью и в тоже время уменьшает удельное поверхностное давление уплотнительной кромки на сопряжённую поверхность.

Стандартная уплотнительная кромка с прямым профилем



Рис. 6

Уплотнительная кромка SKF WAVE с синусоидальной рабочей частью

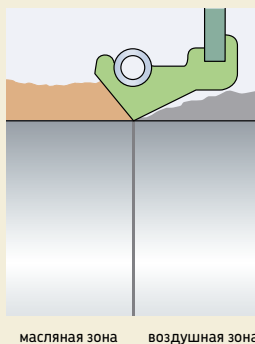
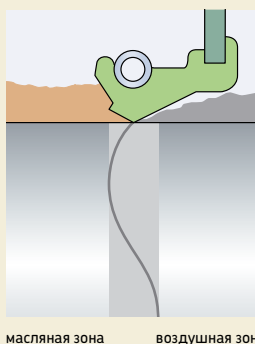

Манжетные уплотнения

Как следствие, уплотнения SKF WAVE обеспечивают снижение трения до 20 %, что приводит к снижению рабочей температуры до 30 % по сравнению с уплотнительными кромками традиционной конструкции (→ **диаграммы 1 и 2**). Уменьшенное трение и синусоидальная форма зоны контакта уплотнительных кромок препятствует образованию глубокой выработки на сопряжённой поверхности, что позволяет значительно увеличить срок службы. Уплотнения SKF WAVE рекомендуются для машин и оборудования, к которым предъявляются высокие требования к эксплуатационной надёжности и длительности срока службы.

Уплотнения SKF с традиционной уплотнительной кромкой со стягивающими пружинами отвечают общим требованиям, так как они обеспечивают эффективную работу даже при неблагоприятных условиях эксплуатации. Для увеличения эффективности работы конструкция некоторых манжетных уплотнений SKF предусматривает специальные исполнения уплотнительной кромки. Такие уплотнения имеют правосторонние винтовые риски для валов с вращением по часовой стрелке или левосторонние винтовые риски для валов с вращением против часовой стрелки, если смотреть с наружной стороны уплотнения. Степень, с которой гидродинамические свойства увеличивают эффективность уплотнения, зависит от конфигурации спиральных рисков, окружной скорости, давления и свойств герметизируемой среды. Также см. параграф «Удержание масла» на **странице 18**.

Вспомогательные кромки

Манжетные уплотнения SKF могут быть также изготовлены со вспомогательной кромкой для улучшения защиты от загрязнений (→ **рис. 3 на странице 52**). Эти вспомогательные кромки могут быть как контактными, так и бесконтактными. Конструкции уплотнений с контактными вспомогательными кромками применяются в сильнозагрязнённых рабочих средах и имеют следующий недостаток: повышенное трение и соответствующее увеличение рабочей температуры кромок. Вспомогательная кромка уплотнений HMSA10 и CRWA1/CRWHA1 является бесконтактной, это означает, что уплотнения этой конструкции могут использоваться при тех же скоростях, как однокромочные уплотнения HMS5 и CRW1/CRWH1.

Диаграмма 1

Повышение температуры в месте контакта уплотнительной кромки с сопряжённой поверхностью для стандартных кромок и кромок SKF WAVE в зависимости от частоты вращения для вала диаметром 76 мм при использовании моторного масла SAE 30

Повышение температуры, °C (°F)



Диаграмма 2

Момент трения в месте контакта уплотнительной кромки с сопряжённой поверхностью для стандартных кромок и кромок SKF WAVE в зависимости от частоты вращения для вала диаметром 76 мм при использовании моторного масла SAE 30

Момент трения [Н·м (унция-сила-дюйм)]

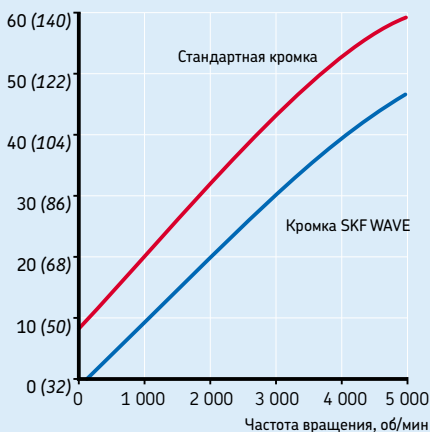
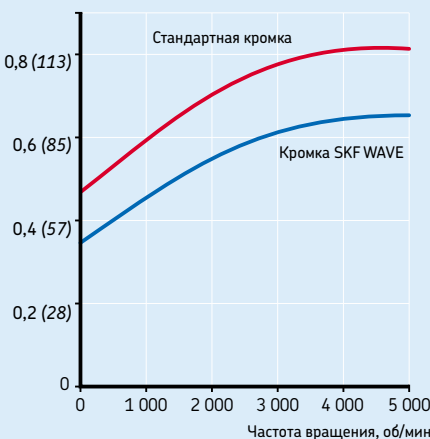

Соосность и биение

Отклонения от соосности и радиальное биение валов, наряду со многими другими параметрами, оказывают значительное влияние на работоспособность и срок службы манжетных уплотнений. Поэтому на эти отклонения устанавливают жёсткие допуски, в особенности при наличии перепада давления на разных сторонах уплотнения. Значение общей погрешности ни при каких условиях не должно превышать значения допуска соосности, умноженного на 1,3.

Соосность

Отклонение от соосности, то есть расстояние между осевыми линиями вала и отверстия корпуса, вызывает неравномерное распределение нагрузки на уплотнительной кромке (→ рис. 7). Это означает, что один из секторов уплотнительной кромки будет испытывать увеличенную нагрузку, которая в свою очередь увеличивает площадь контакта между уплотнительной кромкой и сопряжённой поверхностью, в то время как противоположный сектор будет соответственно разгружаться, что приводит к снижению эффективности уплотнения. Рекомендованные значения допустимого отклонения от соосности для уплотнений SKF можно получить из **диаграммы 3 на странице 60**.

2

Рис. 7

Соосность

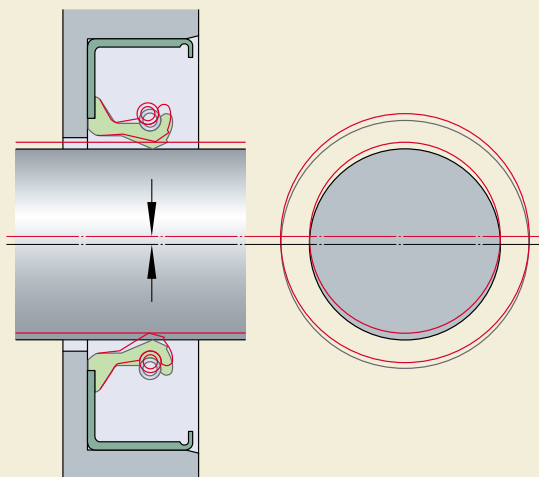

Максимальное допустимое отклонение от соосности в зависимости от диаметра вала

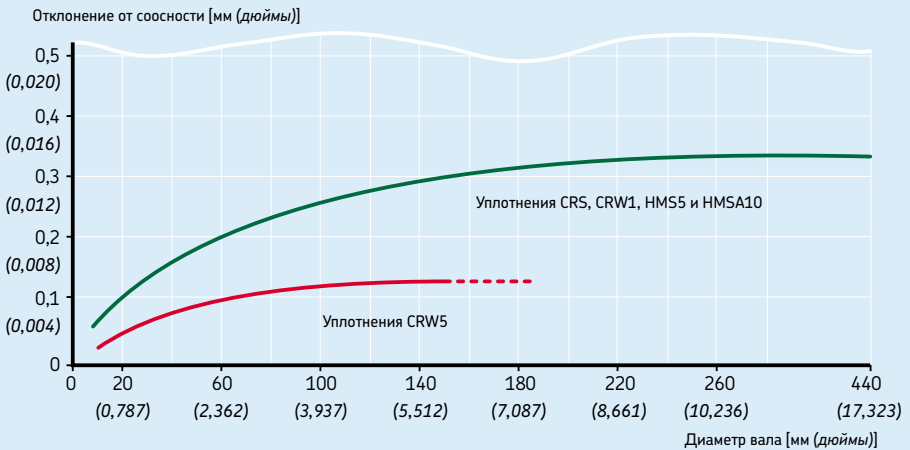
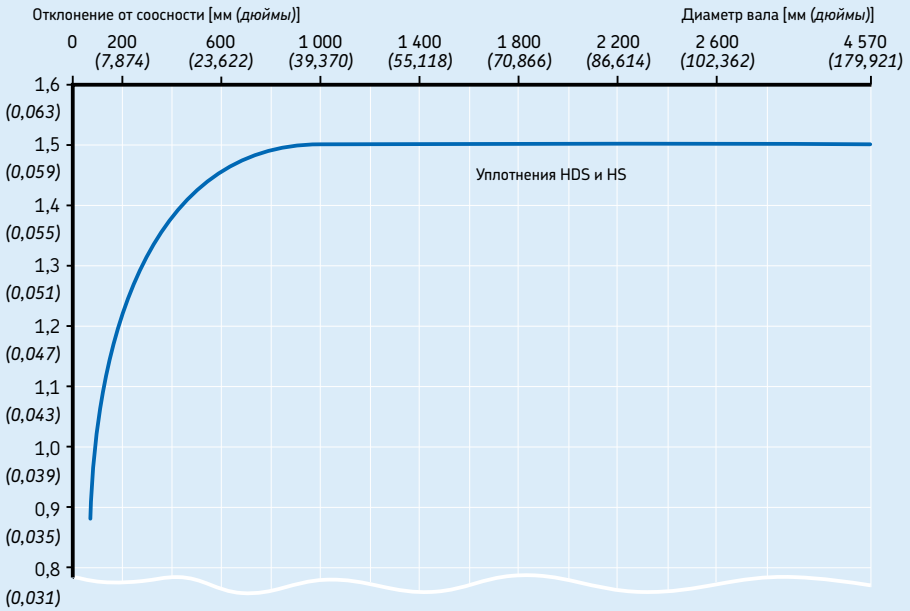

Биение

Биение вала выражает динамический эксцентриситет вала. Опасность большого биения, в особенности при высоких частотах вращения, состоит в том, что кромки манжетного уплотнения из-за собственной инерции и демпфирования становятся неспособными следовать за сопряжённой поверхностью вала (→ рис. 8). Если вследствие биения вала зазор между кромкой уплотнения и валом становится больше, чем это необходимо для формирования гидродинамического смазочного слоя, то будут иметь место утечки уплотняемой среды. Поэтому целесообразно устанавливать манжетные уплотнения как можно ближе к подшипнику, а зазор в подшипнике выбирать возможно малым. Допустимую величину биения можно получить из **диаграммы 4 на странице 62**. Для узких уплотнений эти величины обычно меньше.

Рис. 8

Радиальное биение

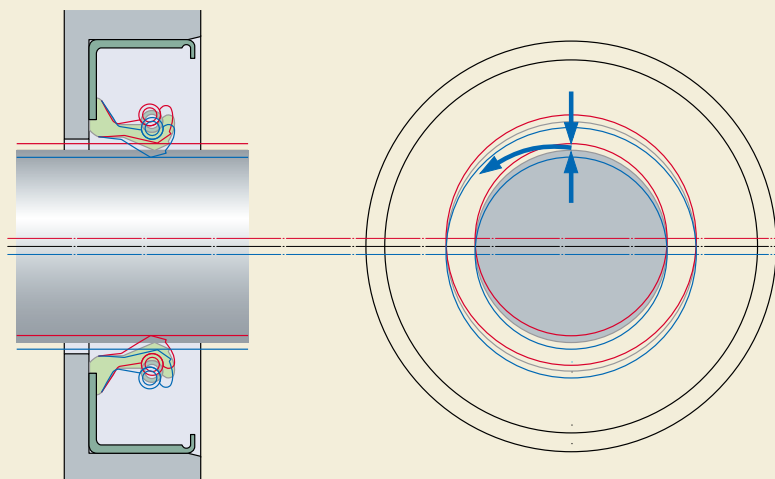

Максимальное допустимое биение в зависимости от частоты вращения вала

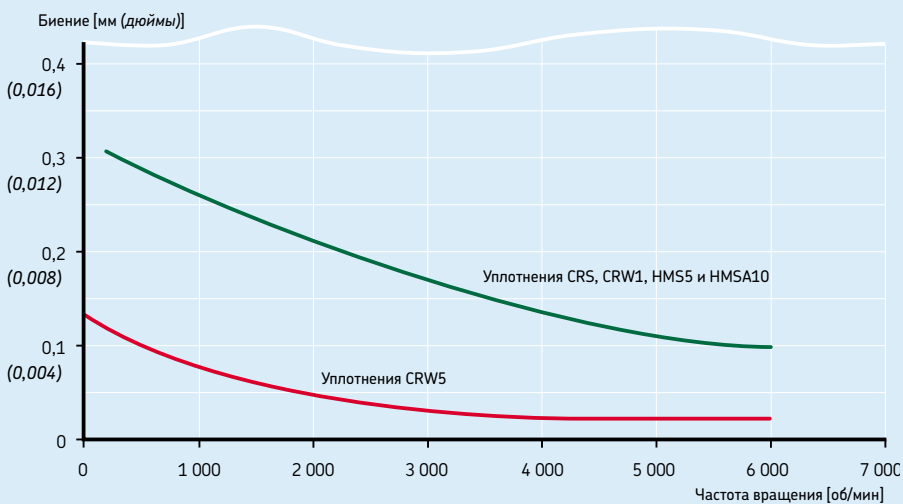
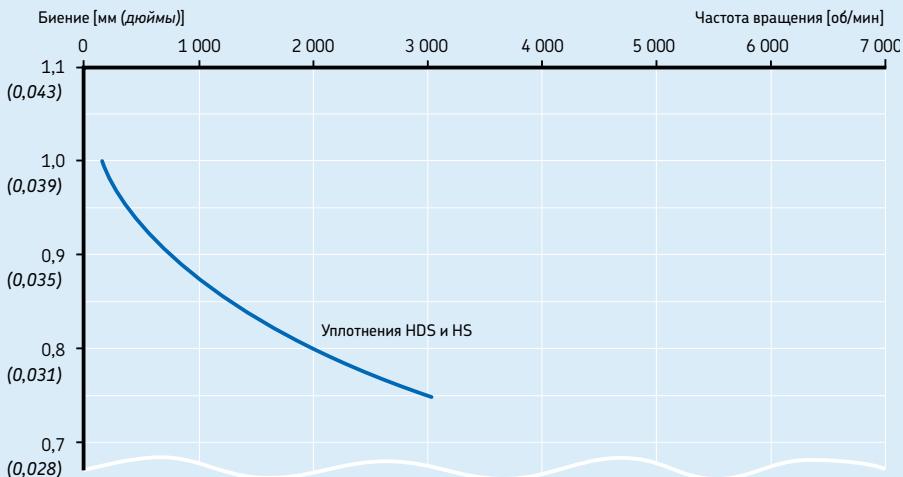

Осевое перемещение

Небольшое осевое перемещение вала относительно корпуса при вращении вала не оказывает заметного влияния на работоспособность манжетных уплотнений. При этом должны соблюдаться требования к сопряжённой поверхности вала в отношении твёрдости, точности и шероховатости.

Допустимые частоты вращения

Рекомендованные величины допустимой частоты вращения и окружной скорости для уплотнений различных конструкций приведены в таблицах подбора уплотнений (**сводная таблица 2** на страницах **198 – 201**). Если значения окружной скорости, приведённые в таблице, не удовлетворяют конкретным условиям эксплуатации уплотнения, можно использовать **диаграмму 5** из стандарта DIN 3760, приведённую на **странице 64**. Данная диаграмма позволяет определить окружные скорости или частоты вращения в зависимости от типа материала кромки уплотнения. Приведённые значения действительны для уплотнительных кромок со стягивающими пружинами при надлежащем смазывании минеральным маслом, которое предотвращает увеличение температуры, и при одинаковом давлении с обеих сторон уплотнения (перепад давления = 0).

Диаграмма 5 иллюстрирует, что валы большого диаметра допускают большую величину окружной скорости по сравнению с валами малого диаметра. Это связано с тем, что площадь поперечного сечения вала увеличивается не по линейной зависимости от диаметра вала, а по квадратичной. Таким образом, рассеивание тепла валами большого диаметра намного лучше по сравнению с валами малого диаметра.

Обычно уплотнения SKF WAVE способны работать при более высоких величинах окружной скорости, чем указано в **диаграмме 5**, благодаря гидродинамической форме кромки.

Величины, указанные в **диаграмме 5**, должны быть уменьшены в следующих условиях:

- используются манжетные уплотнения с дополнительной контактной кромкой
- недостаточное смазывание или смазывание пластичной смазкой, то есть температура под уплотнительной кромкой увеличивается вследствие плохого рассеивания тепла
- качество сопряжённой поверхности или биение вала не отвечает требованиям
- на уплотнение действует перепад давления

Допустимые скорости для уплотнительных кромок со стягивающей пружиной при нулевом перепаде давления
 Информация по допустимым частотам вращения для валов с диаметром > 200 мм приведена в таблице для подбора уплотнений на **странице 92**.

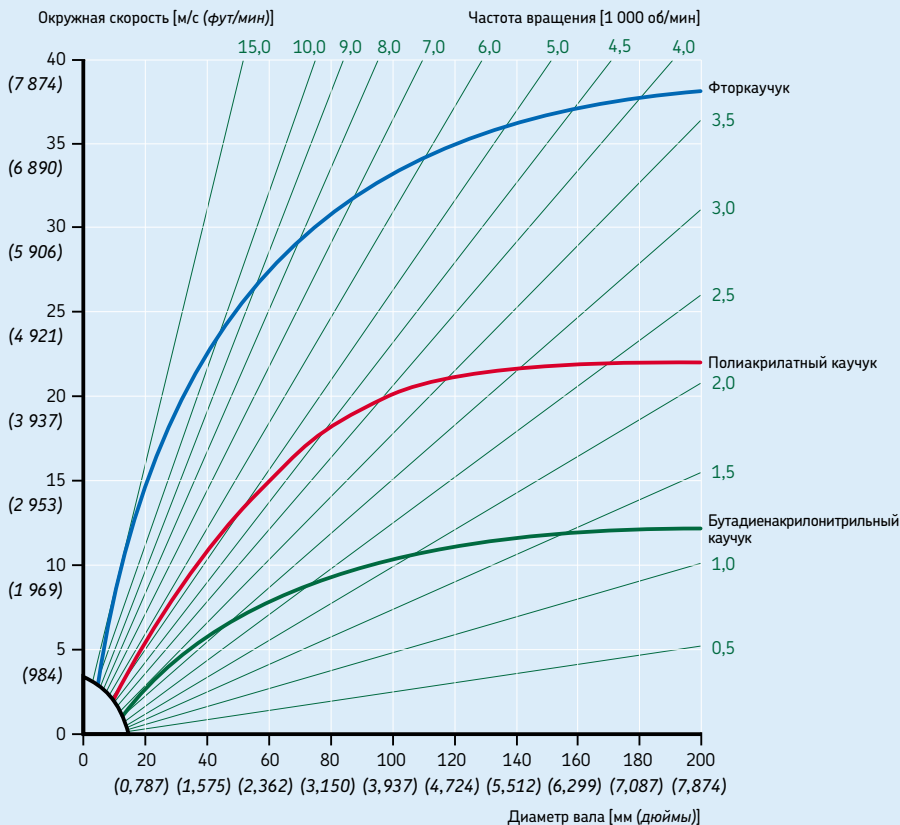

Источник: стандарт DIN 3760

Смазывание

Для эффективной работы манжетного уплотнения в течение длительного периода времени необходимо обеспечивать смазывание уплотнительной кромки. Это уменьшает трение и изнашивание уплотнительной кромки и вала. Нельзя допускать работу уплотнительных кромок, изготовленных из стандартных материалов, в «сухом» режиме. Для предотвращения сухого трения перед установкой уплотнения необходимо нанести на сопряжённую поверхность подходящий смазочный материал.

Смазочный материал не только смазывает уплотнительную кромку для уменьшения трения, но и рассеивает тепло, создаваемое работой уплотнения. Для обеспечения рассеивания тепла уплотнение с самого начала работы должно смазываться достаточным количеством смазочного материала.

Некоторые подшипники качения, такие как радиально-упорные шарикоподшипники, конические и сферические роликоподшипники, а также шестерни, благодаря их конструкции, создают насосный эффект. Это означает, что уплотнительная кромка может оказаться либо в условиях смазочного «голодания», либо на неё может подаваться чрезмерное количество смазочного материала. В обоих случаях на этапе проектирования необходимо предпринимать меры для обеспечения подачи требуемого количества смазочного материала к уплотнительной кромке, так как избыточное или недостаточное количество может отрицательно влиять на эффективность уплотнения.

Во избежание эффекта смазочного голодания в конструкции узла можно предусмотреть смазочные каналы. Если на уплотнение подаётся избыточное количество смазочного материала, между подшипником и уплотнением можно установить маслоотражающее кольцо.

В случаях, когда на уплотнительную кромку не подаётся смазочный материал, например, при парной установке двух уплотнений, пластичная или жидкая смазка для смазывания кромки должна подаваться отдельно. В некоторых случаях достаточным является начальное заложение пластичной смазки между двумя уплотнительными кромками при сборке узла.

Смазывание спаренных уплотнений

При парной установке двух манжетных уплотнений пространство между уплотнениями необходимо заполнить подходящим смазочным материалом во избежание работы уплотнительных кромок в «сухом» режиме.

Для дополнительной защиты от режима сухого трения между уплотнениями может быть установлено дистанционное кольцо. Дистанционное кольцо должно иметь смазочные отверстия или кольцевую канавку и смазочные отверстия для подачи пластичной смазки в пространство между уплотнениями с помощью пресс-маслёнки (→ рис. 9).

2

Рис. 9

Смазывание спаренных уплотнений

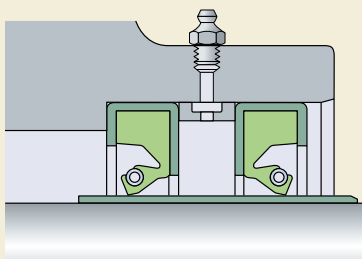

Трение

Чтобы выполнять свои функции, кромки манжетного уплотнения всегда должны прижиматься к сопряжённой поверхности вала с некоторым усилием. Трение, возникающее в результате этого радиального нагружения, является лишь составляющей суммарного контактного трения и обуславливает лишь часть потерь мощности в уплотнении. К другим влияющим факторам относятся:

- тип уплотняемой среды
- перепад давления на уплотнении
- окружная скорость
- температура окружающей среды
- смазочный материал и метод смазывания
- состояние сопряжённой поверхности вала

Диаграмма 6 даёт оценку потерь на трение для правильно установленного манжетного уплотнения со стандартной уплотнительной кромкой при надлежащем смазывании.

Период приработки уплотнительной кромки составляет несколько часов. В течение этого периода потери на трение несколько выше, чем при нормальной эксплуатации.

Уплотнения, предназначенные для эксплуатации при больших перепадах давления, обычно имеют более высокие потери, чем указано в диаграмме. С другой стороны, уплотнения SKF WAVE обычно имеют меньшие потери, чем указано в диаграмме.

Диаграмма 6

Потери мощности на трение в манжетных уплотнениях в зависимости от частоты вращения и диаметра вала

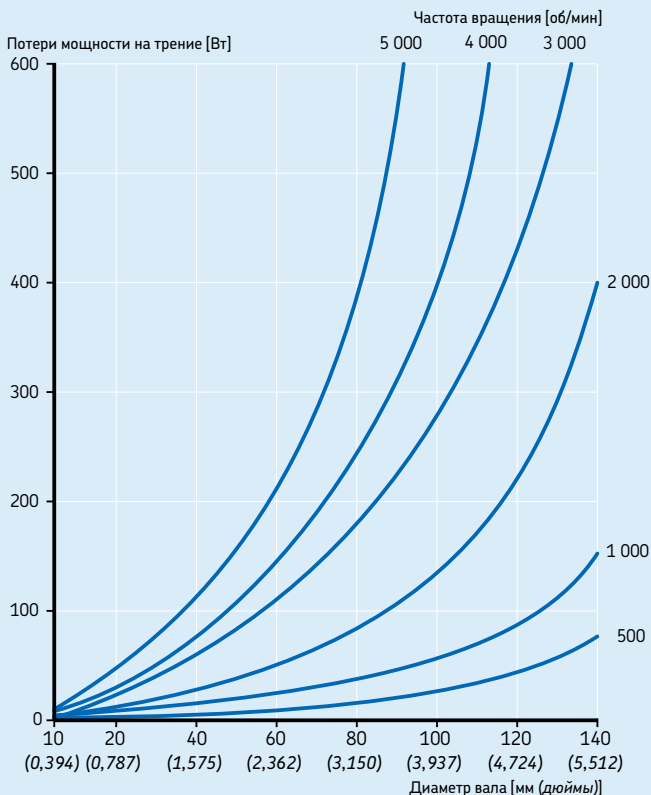

Химическая и тепловая стойкость

Самый важный фактор, влияющий на выбор подходящего эластомерного материала для манжетного уплотнения, — это его химическая стойкость к воздействию уплотняемой или рабочей среды. Рабочая температура является другим важным фактором. Высокая температура ускоряет процесс старения эластомера и увеличивает химическую агрессивность уплотняемой среды.

В основном манжетные уплотнения используются для удержания жидких и пластичных смазочных материалов, а также гидравлических жидкостей (включая негорючие жидкости). Рекомендованные диапазоны допустимой рабочей температуры приведены в **таблице 4 на странице 68** и указывают на температуры, при которых уплотнения SKF сохраняют химическую стойкость. Диапазон температуры, указанный для группы сред, означает, что материал уплотнения обеспечивает стабильную стойкость при работе в соответствующем диапазоне.

Символ □ означает, что некоторые среды данной группы совместимы с эластомером, но отдельные среды имеют негативное влияние на эластомер.

Символ ■ означает, что материал уплотнения не является стойким к воздействию сред, относящихся к данной группе.

Для получения информации о стойкости материала уплотнения к среде, не указанной в **таблице 4 на странице 68**, обратитесь к разделу «Химическая стойкость» (→ **страница 35**) или в техническую службу SKF.

Химическая и тепловая стойкость различных материалов кромок манжетных уплотнений

Уплотняемая среда	Допустимые рабочие температуры (продолжительная эксплуатация) для материалов кромок манжетных уплотнений SKF ¹⁾							
	R (NBR)		P (ACM)		S (MVQ)		V (FKM)	
	°C	°F	°C	°F	°C	°F	°C	°F
Смазочные материалы на основе минерального масла								
Моторные масла	100	210	130	270	150	300	170	340
Трансмиссионные масла	80	175	120	250	130	250	150	300
Масла для гипoidных передач	80	175	120	250	■		150	300
Жидкости для автоматических трансмиссий (масла ATF)	100	210	130	270	□		170	340
Пластичные смазки	90	195	□		□		□	
Гидравлические жидкости	90	195	120	250	□		150	300
Негорючие гидравлические жидкости								
Эмульсии масла в воде и водные растворы полимеров	70	160	■		60	140	□	
Безводные жидкости	■		■		■		150	300
Прочие среды								
Нефтяное топливо EL и L	90	195	□		■		□	
Вода	90	195	■		■		100	210
Щелочные моющие растворы	90	195	■		■		100	210
Диапазон допустимой рабочей температуры для уплотнительной кромок								
мин.:	-40	-40	-40	-40	-60	-75	-40	-40
макс.:	+100	+210	+150	+300	+160	+320	+200	+390

- Материал кромок неустойчив
- Материал кромок неустойчив для некоторых сред в данной группе

¹⁾ R = бутадиенакрилонитрильный каучук
 P = полиакрилатный каучук
 S = силиконовый каучук
 V = фторкаучук

Уплотнения под воздействием давления

Если уплотнение подвергается воздействию давления, радиальная нагрузка на уплотнительной кромке увеличивается. Это, в свою очередь, приводит к увеличению фактической площади контакта «уплотнительная кромка/вал», к возникновению дополнительного трения и увеличению температуры под уплотнительной кромкой. Таким образом, рекомендованные величины частоты вращения вала, указанные в **диаграмме 5** на **странице 64**, не применимы.

На **диаграмме 7** показан пример деформации стандартной уплотнительной кромки по мере увеличения давления, приводящей к сокращению срока службы уплотнения.

Уплотнения SKF CRW5 и CRWA5, предназначенные для работы при перепаде давления, (**→ рис. 10**) способны выдерживать перепад давления 0,34 МПа (50 фунтов/дюйм) при окружной скорости до 5 м/с (1000 футов/мин).

Если на уплотнение воздействует перепад давления, необходимо предусмотреть заплечик или стопорное кольцо со стороны низкого давления для предотвращения выпрессовки уплотнения из отверстия корпуса (**→ рис. 11**).

Рис. 10

Уплотнения для повышенного давления

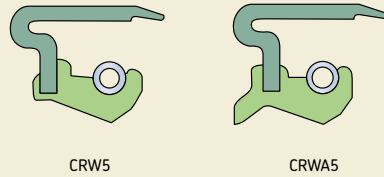

CRW5

CRWA5

Рис. 11

Уплотнение CRWA5



Диаграмма 7

Уплотнения под воздействием давления

Примеры деформации стандартной уплотнительной кромки при увеличении давления, приводящей к сокращению срока службы уплотнения.

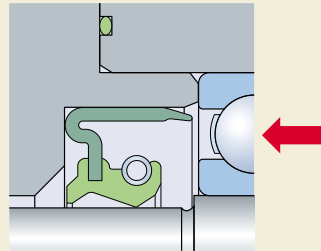
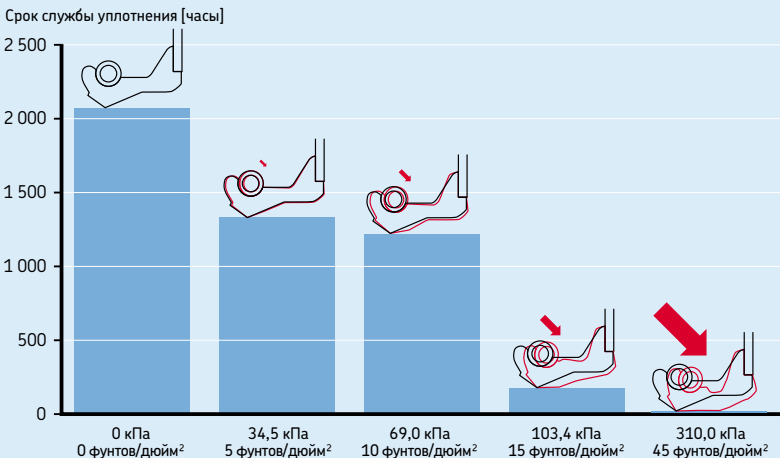

Требования к валам

Общая информация

Для обеспечения надёжной работы и максимального срока службы уплотнения сопряжённая поверхность должна соответствовать требованиям, описанным ниже. Сопряжённая поверхность вала должна отвечать требованиям на участке, соответствующем всем допустимым отклонениям и перемещениям вала (поверхность SL), и на дополнительной поверхности SL', которая может потребоваться при выполнении ремонта или проверки (→ рис. 12).

В случаях, когда невозможно выполнить обработку вала для приведения его в соответствие требованиям, рекомендуется использовать втулки SKF Speedi-Sleeve или крупногабаритные износостойкие втулки (LDSLVL). Подробная информация о втулках приведена в главе «Износостойкие втулки», начиная со страницы 327.

Допуски

Диаметр вала d_1 на сопряжённой поверхности должен быть обработан с допусками, указанными в **таблице 6** для метрических валов и в **таблице 7** для дюймовых валов.

Отклонение от круглости не должно превышать 0,005 мм (0,0002 дюйма) при максимальном количестве выступов 2 или 0,0025 мм (0,0001 дюйма) при максимальном количестве выступов 7.

Если детали, устанавливаемые с натягом, в процессе установки проходят над сопряжённой поверхностью, диаметр вала должен быть уменьшен на 0,2 мм (0,008 дюйма). При этом выбранное манжетное уплотнение будет работать без какого-либо заметного снижения эффективности.

Рис. 12

Сопряжённая поверхность для манжетных уплотнений

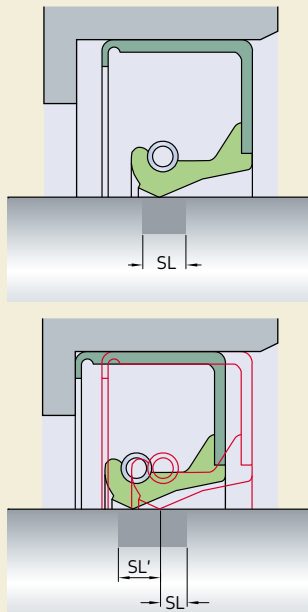

Шероховатость поверхности

Шероховатость сопряжённой поверхности для манжетных уплотнений рассчитана в соответствии с методами, описанными в ISO 4288 (DIN 4768), и должна находиться в пределах, установленных в RMA OS-1-1 (→ **таблица 5**).

Нижний предел для R_a является минимально допустимым значением. При меньших значениях этого параметра ухудшаются условия смазывания уплотнительной кромки.

Таблица 5

Рекомендуемые значения шероховатости поверхности валов

	ISO		DIN		RMA	
	мкм	мкдюймы	мкм	мкдюймы	мкм	мкдюймы
R_a	0,2–0,5	8–20	0,2–0,8	8–32	0,2–0,43	8–17
R_z	1,2–3	48–120	1–5	40–200	1,65–2,9	65–115
R_{pm}	Н/п	Н/п	Н/п	Н/п	0,5–1,5	20–50

Таблица 6

Допуски для сопряжённой поверхности метрических валов

Диаметр вала Номинальный d_1		Допуск на диаметр (ISO h11) ¹⁾ Отклонение	
свыше	до	верх.	нижн.
мм		мкм	
6	10	0	-90
10	18	0	-110
18	30	0	-130
30	50	0	-160
50	80	0	-190
80	120	0	-220
120	180	0	-250
180	250	0	-290
250	315	0	-320
315	400	0	-360
400	500	0	-400
500	630	0	-440
630	800	0	-500
800	1000	0	-560
1 000	1 250	0	-660
1 250	1 600	0	-780
1 600	2 000	0	-920
2 000	2 500	0	-1 100
2 500	3 150	0	-1 350
3 150	4 000	0	-1 650
4 000	5 000	0	-2 000

¹⁾ Для валов с диаметром от 3 150 мм и выше см. DIN 7172.

Таблица 7

Допуски для сопряжённой поверхности дюймовых валов

Диаметр вала Номинальный d_1		Допуск на диаметр (RMA 0S-4) Отклонение	
свыше	до	верх.	нижн.
дюймы		дюймы	
-	4	+0,003	-0,003
4	6	+0,004	-0,004
6	10	+0,005	-0,005
10		+0,006	-0,006

Манжетные уплотнения

Увеличение температуры, обусловленное недостаточным смазыванием, особенно при высокой окружной скорости, может вызвать потерю эластичности и растрескивание уплотнительной кромки и, в конечном счёте, преждевременный выход уплотнения из строя. При слишком большой шероховатости сопряжённой поверхности наблюдается чрезмерное изнашивание уплотнительной кромки и сокращение срока службы уплотнения. Превышение параметра R_{pm} приводит к возникновению течи через уплотнение или к чрезмерному изнашиванию уплотнительной кромки.

Финишная обработка поверхности

В зависимости от направления вращения направленность структуры сопряжённой поверхности может вызвать утечку через уплотнение. Наиболее предпочтительным методом финишной обработки для минимизации направленности структуры сопряжённой поверхности является врезное шлифование ($0 \pm 0,05^\circ$). При врезном шлифовании необходимо избегать целочисленного соотношения частоты вращения шлифовального круга с частотой вращения заготовки. Обработку шлифовальным кругом следует осуществлять до полного прекращения искрообразования, то есть до полного удаления материала на заданную глубину резания. Шлифовальный круг должен быть выправлен с помощью алмазного правильного инструмента при минимально возможной поперечной подаче или профильным правильным роликом без поперечной подачи. Негативное влияние направленности в каждом отдельном случае может быть оценено только с помощью пробного запуска при переменном направлении вращения.

Рабочая поверхность рабочей кромки не должна иметь повреждений, царапин, трещин, следов коррозии и заусенцев. Необходимо обеспечить её адекватную защиту до момента установки вала.

Твёрдость и обработка поверхности

Твёрдость сопряжённой поверхности должна быть не менее 30 HRC (58 HRC для уплотнений с кромками из PTFE). Если существует вероятность повреждения сопряжённой по-

верхности в процессе транспортировки или установки детали, этот параметр должен быть увеличен до 45 HRC (62 HRC для уплотнений с кромками из PTFE). В условиях низкой частоты вращения, хорошего смазывания и отсутствия загрязняющих веществ сопряжённая поверхность может иметь меньшую твёрдость. Также возможно использование валов с азотированной, фосфатированной поверхностью или с гальваническим покрытием, но такую возможность необходимо проверять в каждом конкретном случае.

Заходные фаски

Для того, чтобы манжетное уплотнение устанавливалось на валу без повреждений кромки, заплечики и торцы валов должны иметь фаски или галтели (**→ таблица 8**).

При направлении установки Z должны быть соблюдены параметры ($d_1 - d_2$), приведённые в **таблице 8**. При направлении установки Y торец вала должен иметь галтель (r) или фаску ($d_1 - d_2$).

Если уплотнения должны быть установлены на валу, не имеющем ни фаски, ни галтели, то следует применять специальные монтажные втулки. См. раздел **«Монтаж крупногабаритных уплотнений для тяжёлых условий эксплуатации»** на **странице 79**.

Заходные фаски и радиусы скругления

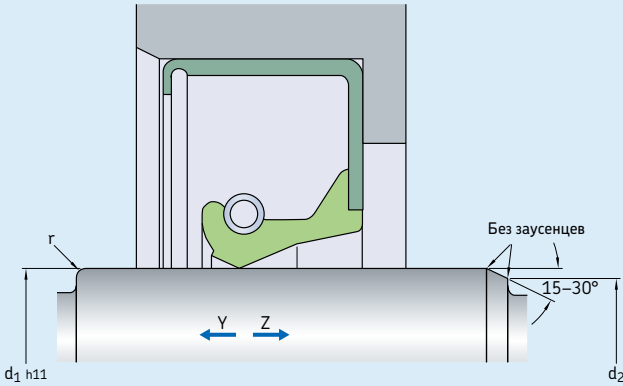

Диаметр вала Номинальный		Разность диаметров ¹⁾		Радиус скругления		Уплотнение со вспомогательной кромки		Уплотнение со вспомогательной кромкой	
d_1 свыше	до	свыше	до	$d_1 - d_2$ мин.	г	г	г	г	г
мм	дюймы	мм	дюймы	мм	дюймы	мм	дюймы	мм	дюймы
–	10	–	0,394	1,5	0,059	0,6	0,024	1	0,039
10	20	0,394	0,787	2	0,079	0,6	0,024	1	0,039
20	30	0,787	1,181	2,5	0,098	0,6	0,024	1	0,039
30	40	1,181	1,575	3	0,118	0,6	0,024	1	0,039
40	50	1,575	1,968	3,5	0,138	0,6	0,024	1	0,039
50	70	1,968	2,756	4	0,157	0,6	0,024	1	0,039
70	95	2,756	3,740	4,5	0,177	0,6	0,024	1	0,039
95	130	3,740	5,118	5,5	0,216	1	0,039	2	0,079
130	240	5,118	9,449	7	0,276	1	0,039	2	0,079
240	500	9,449	19,685	11	0,433	2	0,079	3	0,118
500	–	19,685	–	13	0,512	5	0,197	5	0,197

¹⁾ Если переход на вершину меньше указанного размера фаски, участок сопряжения должен быть не меньше разности диаметров $d_1 - d_2$.

Требования к отверстиям корпусов

Общая информация

Для снижения риска повреждения уплотнения в процессе монтажа отверстие корпуса должно иметь заходную фаску от 15 до 30°. Фаска не должна иметь заусенцев, а радиус перехода r между посадочным местом уплотнения и заплечиком должен соответствовать рекомендациям в **таблице 9**.

Для облегчения демонтажа уплотнения на стадии проектирования можно предусмотреть отверстия А в заплечике корпуса.

Уплотнения, армированные металлом

Глубина метрического отверстия корпуса В для уплотнений с металлическим корпусом или для уплотнений с металлическими вставками должна быть не менее чем на 0,3 мм (0,012 дюйма) больше номинальной ширины уплотнения b (→ **рис. 13**). Соответствующие значения В для дюймовых отверстий корпуса — 0,016 дюйма (0,4 мм).

Неармированные уплотнения

Наружный диаметр неармированных уплотнений больше диаметра отверстия в корпусе для обеспечения надлежащего сжатия и надёжной посадки. Фактическая ширина уплотнения больше глубины отверстия корпуса В примерно на 0,4 – 0,8 мм (0,016 – 0,032 дюйма). Для цельнокаучуковых уплотнений HS допуск глубины отверстия должен составлять $\pm 0,13$ мм (0,005 дюйма) и $\pm 0,10$ мм (0,004 дюйма) для цельнокаучуковых уплотнений HSS и для уплотнений HSF, усиленных синтетическим волокном. Для надёжной фиксации цельнокаучуковых уплотнений требуется применение крышки (→ **страница 82**).

Рис. 13

Требования к отверстиям корпусов

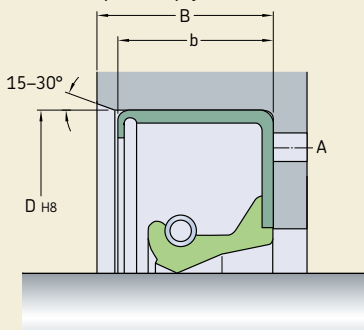

Допуски на отверстие корпуса

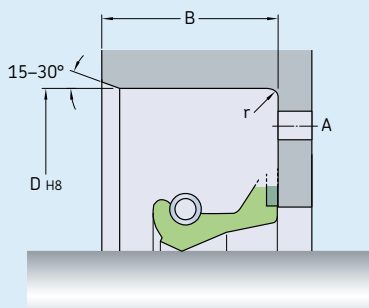

Отверстие корпуса для метрических уплотнений (ISO)

Номинальный диаметр D		Допуск на отверстие корпуса (допуск H8 по ISO)		Радиус галтели r макс.
свыше	до	верх.	нижн.	
мм		мкм		мм
–	3	+14	0	0,3
3	6	+18	0	0,3
6	10	+22	0	0,3
10	18	+27	0	0,3
18	30	+33	0	0,3
30	50	+39	0	0,3
50	80	+46	0	0,4
80	120	+54	0	0,8
120	180	+63	0	0,8
180	250	+72	0	0,8
250	315	+81	0	0,8
315	400	+89	0	0,8
400	500	+97	0	0,8
500	630	+110	0	0,8
630	800	+125	0	0,8
800	1 000	+140	0	0,8
1 000	1 250	+165	0	0,8
1 250	1 600	+195	0	0,8
1 600	2 000	+230	0	0,8
2 000	2 500	+280	0	0,8
2 500	3 150	+330	0	0,8
3 150 ¹⁾	4 000	+410	0	0,8
4 000 ¹⁾	5 000	+500	0	0,8

Отверстие корпуса для дюймовых уплотнений (RMA)

Номинальный диаметр D		Допуск на отверстие корпуса		Радиус галтели r макс.
свыше	до	верх.	нижн.	
дюймы		дюймы		дюймы
–	3,000	+0,001	–0,001	0,031
3,000	7,000	+0,0015	–0,0015	0,031
7,000	10,000	+0,002	–0,002	0,031
10,000 ²⁾	12,000	+0,002	–0,002	0,031
12,000 ²⁾	20,000	+0,003	–0,003	0,031
20,000 ²⁾	40,000	+0,004	–0,004	0,031
40,000 ²⁾	60,000	+0,006	–0,006	0,031

¹⁾ Рекомендации SKF относительно отверстий корпуса не описаны в стандарте ISO 286-2

²⁾ Рекомендации SKF относительно отверстий корпуса не описаны в стандарте RMA 05-4

Манжетные уплотнения

Допуски

Диаметр отверстия корпуса D должен быть обработан с допуском H8 (→ **таблица 9** на **странице 75**). В зависимости от условий эксплуатации допуск отклонения от круглости должен быть меньше на 1 – 2 квалитета по сравнению с H8.

Шероховатость поверхности

Шероховатость поверхности (в соответствии с ISO 4288 или DIN 4768) отверстия корпуса должна находиться в пределах, указанных в **таблице 10**.

Таблица 10

Рекомендуемые значения шероховатости поверхности отверстий корпусов

	ISO ¹⁾		DIN		RMA ²⁾³⁾	
	мкм	мкдюймы	мкм	мкдюймы	мкм	мкдюймы
R _a	1,6–3,2	64–128	1,6–3,2	64–128	1–2,5	40–100
R _z	6,3–12,5	252–500	10–20	400–800	Н/п	Н/п
R _{max}	Н/п	Н/п	25	1 000	Н/п	Н/п

¹⁾ ISO — Параметры шероховатости отверстия корпуса могут быть меньше при использовании уплотнений с металлическим корпусом. В этом случае они должны быть предметом соглашения между изготовителем и пользователем.

²⁾ RMA — Если шероховатость поверхности отверстия больше R_a 2,5 мкм (100 мкдюймов), то необходимо использовать герметик.

³⁾ RMA — Отверстия, расточенные на токарном станке, при наличии смазочной головки с давлением до 0,20 бар (3,0 фунта/дюйм). Если обеспечивается требуемая шероховатость, и нет следов извлечения инструмента или дефектов отверстия, утечки по наружному диаметру должны отсутствовать.

Монтаж общепромышленных уплотнений

Общая информация

Для обеспечения эффективной работы манжетные уплотнения должны быть установлены надлежащим образом. Для выполнения монтажа рекомендуется привлечение опытного специалиста по установке с надлежащим инструментом. Следует обеспечить чистоту места выполнения работ. Сопряжённая поверхность вала и отверстие корпуса должны соответствовать требованиям, определённым в главах «Требования к валам» и «Требования к отверстиям корпусов» на **страницах 70 – 76**.

Для облегчения монтажа уплотнения и начального смазывания рекомендуется перед монтажом нанести смазочный материал на поверхность вала и уплотнение. В то время, как наружный диаметр уплотнений с металлическим корпусом можно слегка смазать для облегчения монтажа, наружный диаметр обрезиненных уплотнений должен быть всегда смазан.

Уплотнения со вспомогательной контактной кромкой также могут быть заполнены смазкой между уплотнительной и вспомогательной кромками для уменьшения трения. Это не относится к уплотнениям из силиконового каучука и к уплотнениям с гидродинамическими свойствами, за исключением уплотнений SKF WAVE.

SKF также рекомендует для установки уплотнения в отверстие корпуса использовать гидравлический пресс с подходящими оправками. Давление пресса должно прикладываться как можно ближе к наружному диаметру уплотнения.

Уплотнения, устанавливаемые заподлицо со стенкой отверстия корпуса, должны быть установлены перпендикулярно оси отверстия корпуса. Наружный диаметр оправки должен быть больше диаметра отверстия корпуса (→ **рис. 14**).

При запрессовке уплотнений к заплечику или к стопорному кольцу удобно использовать оправки, показанные на **рис. 15** и **16**. Размеры, необходимые для изготовления кольца, можно получить по запросу.

Рис. 14

Рекомендуемый способ установки



Рис. 15

Альтернативный способ установки

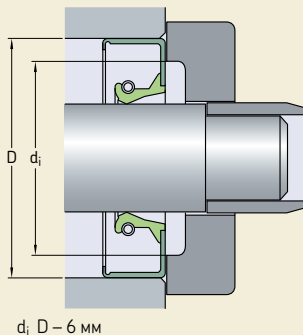

Рис. 16

Альтернативный способ установки

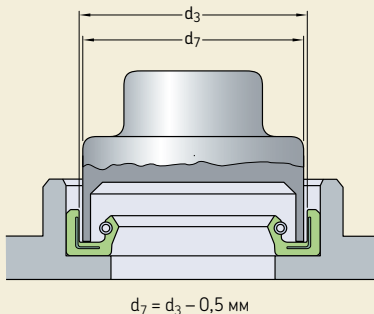

Рис. 17

Монтажная втулка

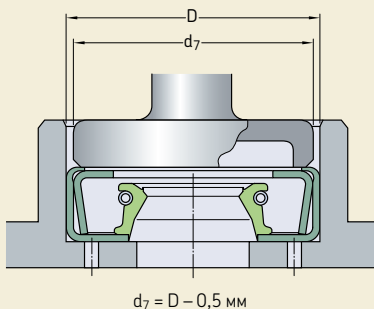
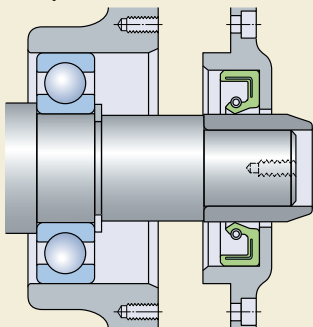

При монтаже уплотнений на ступенчатые валы с заплечиками, не имеющими рекомендованных фасок или галтелей, необходимо использовать монтажную втулку, показанную на **рис. 17**. Если уплотнительная кромка проходит над канавками, резьбой или зубьями, для предотвращения повреждения кромки необходимо использовать тонкостенные монтажные втулки, как показано на **рис. 18**.

Наружная поверхность втулки должна быть покрыта тем же смазочным материалом, который используется для смазывания уплотнения и сопряжённой поверхности.

Манжетные уплотнения, изготовленные из силиконового каучука, всегда должны устанавливаться с помощью монтажной втулки.

Оправки для установки уплотнения на определённом расстоянии в цилиндрическом отверстии корпуса показаны на **рис. 19** и **20**. Инструкции по проектированию оправок можно получить по запросу.

Рис. 18

Тонкостенная монтажная втулка



Рис. 19

Монтаж в цилиндрическое отверстие

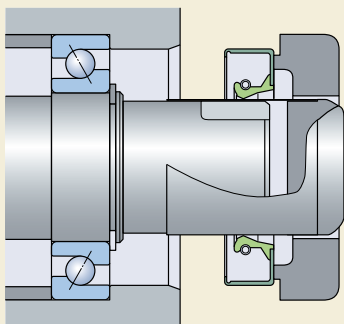
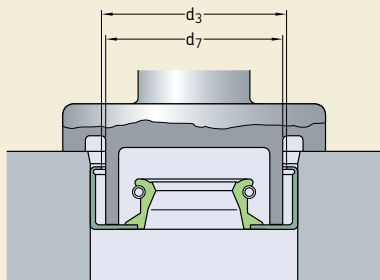

$$d_7 = d_3 - 0,5 \text{ мм}$$

Рис. 20

Монтаж в цилиндрическое отверстие

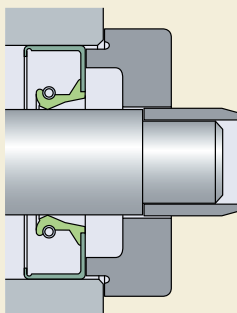

Монтаж крупногабаритных уплотнений для тяжёлых условий эксплуатации

Уплотнения, армированные металлом

При монтаже уплотнений, армированных металлом, первым шагом является проверка вала и отверстия корпуса на соответствие предписанным требованиям. Следующий шаг — нанесение небольшого количества смазочного материала на уплотнение и поверхность отверстия корпуса. Желательно использовать тот же смазочный материал, который будет применяться при дальнейшей эксплуатации оборудования. Для уплотнений большого диаметра использование специального монтажного инструмента может быть нецелесообразным. В этих случаях недопустимо нанесение ударов непосредственно по уплотнению или по корпусу уплотнения. Необходимо использовать деревянный блок, размер которого соответствует наружному диаметру уплотнения. При использовании этого метода важно наносить удары молотком равномерно и последовательно по всей окружности уплотнения для предотвращения перекоса и деформации уплотнения. SKF также рекомендует использовать безынерционный молоток для полной передачи энергии с меньшим ударным воздействием (→ рис. 21).

Рис. 21

Использование безынерционного молотка

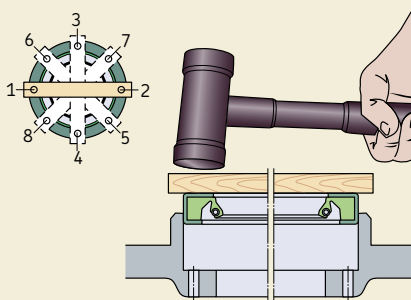

В некоторых случаях два уплотнения устанавливаются парно или одно уплотнение устанавливается в относительно глубокое посадочное место. В этих случаях уплотнение сначала следует установить заподлицо с корпусом при помощи описанного выше метода. Затем, используя укороченный деревянный брусок, переместить уплотнение глубже в отверстие корпуса, нанося удары в указанной последовательности (→ рис. 22).

Рис. 22

Монтаж в глубокое отверстие

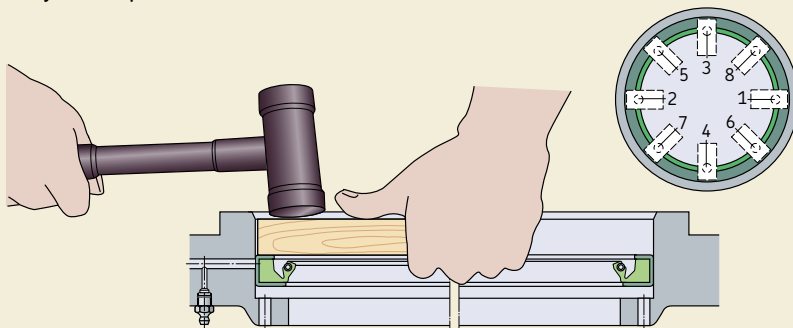

Неармированные уплотнения

Сопряжённая поверхность вала и отверстие корпуса должны быть чистыми и соответствовать требованиям, определённым в главах «Требования к валам» и «Требования к отверстиям корпусов» на **страницах 70 – 76**. Особое внимание необходимо уделить отсутствию зазубрин и заусенцев на валу. Необходимо убедиться, что пружина надёжно зафиксирована в кромке по всей окружности.

Уплотнения HS устанавливаются различными способами в зависимости от их основного назначения: удержание смазочного материала или защита от загрязнений (→ **рис. 23**).

Разъёмные уплотнения

Там где применимо, вставьте пружину в канавку с системой фиксации SKF Springlock, при этом расположите соединение пружины таким образом, чтобы оно было смещено относительно стыка (→ **A** на **рис. 24**). Это стандартная процедура для всех уплотнений HS8. Установить уплотнение на валу, сориентировав расположение стыка.

Нанести небольшое количество смазочного материала на уплотнение и поверхность отверстия корпуса. Желательно использо-

вать тот же смазочный материал, который будет применяться при дальнейшей эксплуатации оборудования (**B**).

Соединить концы стягивающей пружины (**C**).

При использовании резьбового соединения провернуть пружину в обратном направлении на несколько оборотов, чтобы концы совпали и их можно было ввернуть друг в друга. При использовании соединения типа «крюк-петля» свести концы пружины и вставить крючок в петлю. Не допускать чрезмерного растяжения пружины в процессе её установки, так как это может снизить эффективность уплотнения. При использовании штекерного соединения подтянуть концы пружины друг к другу и вставить штекер в пружину.

Установить стык уплотнения в положение на 12 часов на валу и вставить оба конца соединения в отверстие корпуса (**D**). Если установить только один конец внутрь отверстия и продолжить установку уплотнения по окружности вала, это приведёт к растягиванию уплотнения, в результате чего установка будет затруднена или невозможна.

Продолжить установку в положениях на 3 и 9 часов, вставить остальную часть уплотнения на место (**E**) и закончить установку одновременно в положениях на 6 и 12 часов. Для валов с диаметром ≥ 1200 мм

(47 дюймов) рекомендуется фиксировать уплотнение в положениях на 12, 3, 6 и 9 часов перед установкой оставшихся участков уплотнения.

Используйте небольшой деревянный брусок для установки уплотнения в отверстие корпуса до его соприкосновения с плечиком корпуса (**E**).

Проверить правильность установки уплотнения, особенно в месте стыка.

Установить крышку (см. параграф «Крышки» на **странице 82**) на фланец корпуса. Равномерно затянуть болты таким образом, чтобы торцевая поверхность крышки плотно примыкала к фланцу корпуса (**F** и **G**).

Рис. 23

Способы монтажа уплотнений HS

Уплотнение HS установлено для удержания смазочного материала

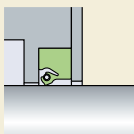

Уплотнение HS установлено для защиты от загрязняющих материалов

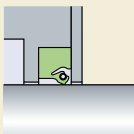

Парная установка уплотнений HS для максимального эффективного удержания смазочного материала

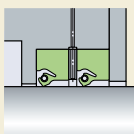

Монтаж разъёмного уплотнения

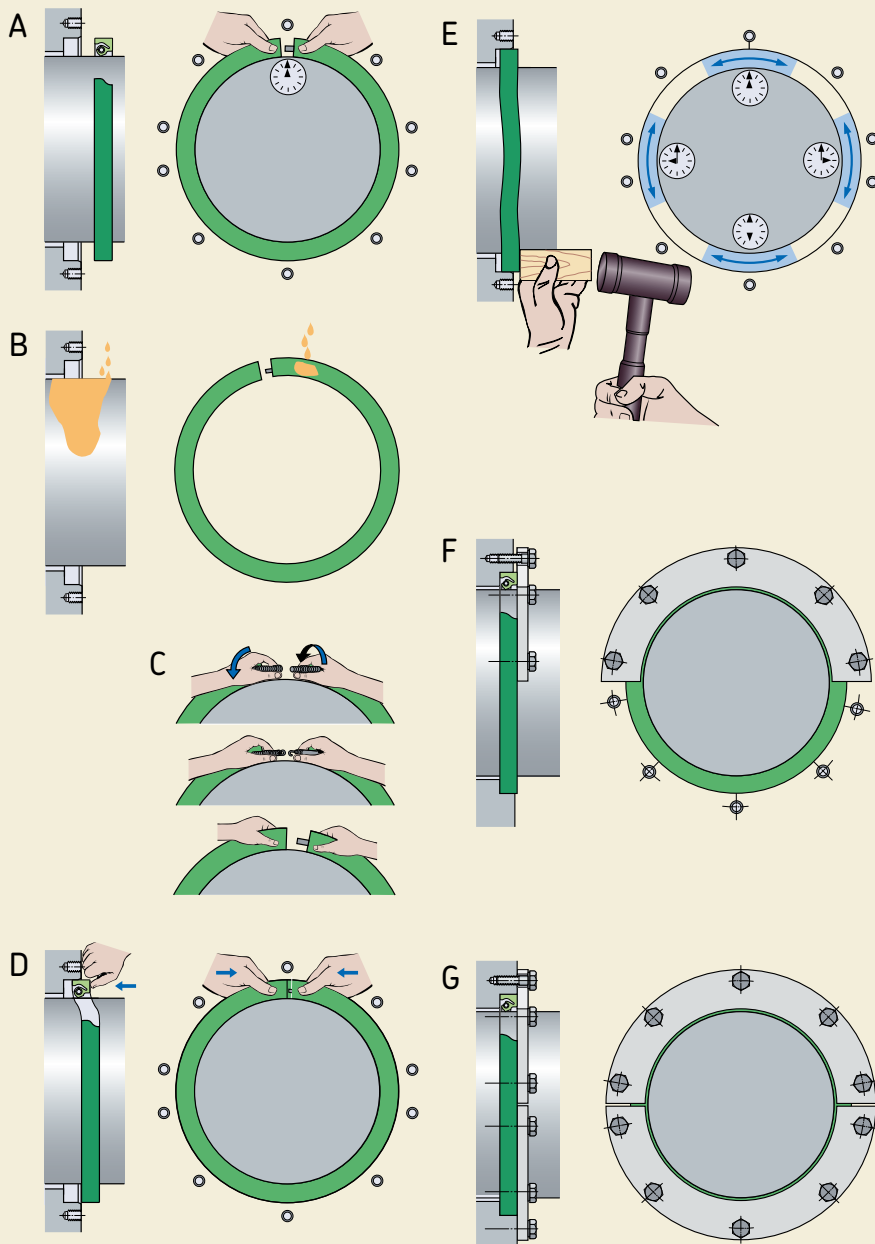

Крышки

Наружный диаметр неармированных уплотнений (как разъёмных, так и неразъёмных) больше диаметра отверстия в корпусе для обеспечения надлежащего сжатия и надёжной посадки. Крышка (→ рис. 25) обеспечивает осевое сжатие уплотнения и его фиксацию в отверстии корпуса для обеспечения максимальной эффективности уплотнения. Для обеспечения необходимой посадки крышка должна иметь надлежащие размеры. Толщина крышки должна быть достаточной для предотвращения её деформации. Обычно толщина 6,35 – 12,7 мм (0,25 – 0,50 дюйма) является достаточной.

Крышка должна крепиться болтами, расположенными друг от друга на расстоянии не более 150 мм (6 дюймов). Окружность центров болтов должна быть расположена как можно ближе к отверстию корпуса. Крышка должна быть плоской и равномерно прилегать к корпусу. Крышка с разъёмом на 180° облегчает процедуру замены уплотнения, особенно в ограниченном пространстве.

Для удержания смазочного материала и для защиты уплотнения от внешних повреждений SKF рекомендует подбирать размер внутреннего диаметра крышки таким образом, что бы он был больше на 6 – 8 мм

(0,25 – 0,30 дюйма) диаметра вала для компенсации перекоса и биения вала (→ рис. 25).

Рис. 25

Рекомендации в отношении крышки уплотнения

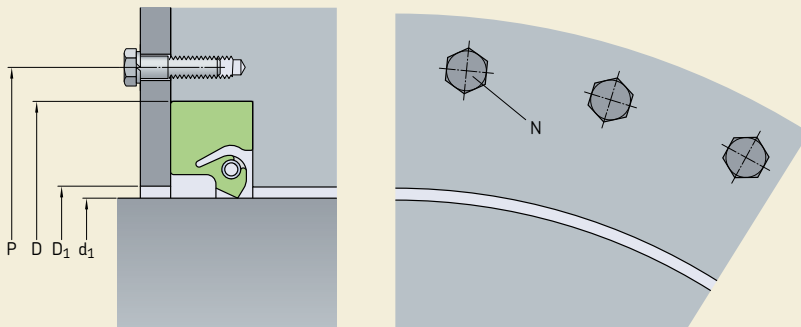

Внутренний диаметр крышки:
Диаметр окружности центров отверстий под винты:
Количество крепёжных винтов:

$$D_1 = d_1 + 6 \dots 8 \text{ [мм]}$$

$$P = 1,1 D \text{ [мм]}$$

$$N = 0,02 P$$

Монтаж нескольких уплотнений HS

При монтаже двух разъемных цельнокаучуковых уплотнений HS в одну полость, расположение стыков должно быть разнесено на 30–60° для исключения вероятности утечки через стыки. Стыки должны располагаться в верхнем секторе посадочного отверстия. Необходимо заложить пластичную смазку в полость между уплотнениями для смазывания кромки внешнего уплотнения.

При монтаже двух уплотнений HS (как разъемных, так и неразъемных) в одно отверстие корпуса между уплотнениями необходимо установить дистанционное кольцо (→ рис. 27). Размеры кольца определяются по диаметру вала и по диаметру отверстия корпуса, d_1 и D , соответственно:

внутренний диаметр кольца
 = d_1 от +6 до +10 мм (0,25 – 0,4 дюйма)

наружный диаметр кольца
 = D от –0,5 до –1,5 мм (от –0,02 до –0,06 дюйма)

Ширина кольца определяется в зависимости от условий применения. Тем не менее, необходимо обеспечить достаточно пространства для смазочных отверстий, расположенных по окружности, или для смазочных канавок на одной из торцевых поверхностей (→ рис. 28). Эти конструктивные элементы должны обеспечивать подачу пластичной смазки из корпуса к уплотнительным кромкам через просверленный канал или пресс-маслёнку (→ рис. 29 на странице 84). При определении ширины дистанционного кольца необходимо учитывать осевое сжатие уплотнений.

Рис. 26

Крышка



Рис. 27

Дистанционное кольцо

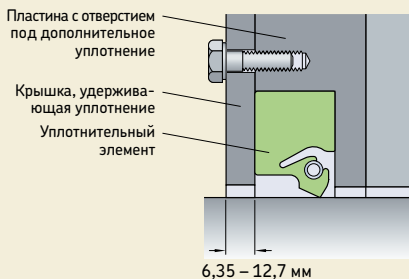

Рис. 28

Дистанционное кольцо с каналами для смазывания

Разделительный элемент между двумя уплотнениями должен представлять собой кольцо с прорезями, обеспечивающими распределение смазочного материала.

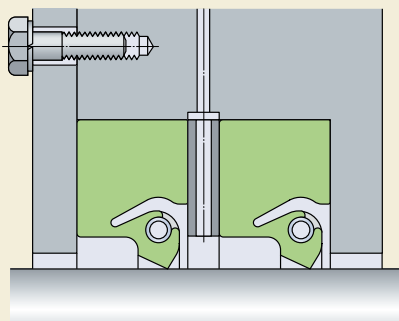
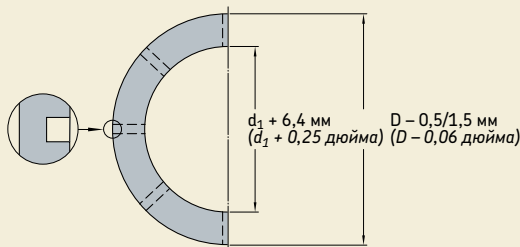

Монтаж нескольких уплотнений HDS

При монтаже двух манжетных уплотнений с металлическим корпусом в одно отверстие корпуса, направленных в одну сторону или в противоположные стороны, необходимо принять меры для предотвращения «сухого» режима работы всех уплотнительных кромок. Для снижения риска возникновения «сухого» режима работы пространство между уплотнениями должно быть заполнено подходящей пластичной смазкой.

Во избежание «сухого» режима работы SKF рекомендует применение дистанционных шайб или дистанционного кольца между двумя уплотнениями. Это дистанционное кольцо должно иметь смазочные отверстия для подачи пластичной смазки в пространство между уплотнительными кромками через пресс-маслёнку (→ рис. 29). Установка дистанционного кольца не требуется, если используемые уплотнения имеют дистанционные шайбы на внешнем торце металлического корпуса (→ рис. 30). Уплотнения SKF HDSD и HDSE могут поставляться с отверстиями, просверленными в металлическом корпусе, которые должны совмещаться с соответствующими каналами в корпусе.

Рис. 29

Дистанционное кольцо и пресс-маслёнка



Рис. 30

Дистанционные шайбы

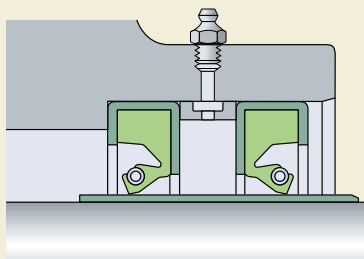
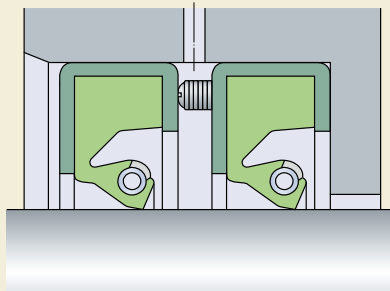

Уплотнения из PTFE

В большинстве случаев уплотнения из PTFE малого диаметра поставляются на трубке, которая сохраняет номинальный внутренний диаметр уплотнения (меньший, чем диаметр вала) во время хранения. Таким образом, уплотнения не должны сниматься с упаковочной трубки до момента непосредственной установки. Также, если необходимо выполнить проверку состояния уплотнений, компания SKF рекомендует оставить упаковочную трубку на месте. Внутренний диаметр уплотнения невозможно точно измерить после его изготовления, так как кромка из PTFE со временем выпрямляется.

Материал PTFE, используемый для манжетных уплотнений, как правило, является более агрессивным и абразивным по отношению к поверхности вала, чем стандартные эластомеры. Таким образом, при применении уплотнительных кромок из PTFE твёрдость поверхности вала должна составлять от 58 до 62 HRC. Альтернативой поверхности вала с высокой твёрдостью является использование износостойких втулок SKF, которые изготовлены по тем же высоким стандартам, как и внутренние кольца игольчатых подшипников SKF, что обеспечивает превосходное качество поверхности.

В случаях, когда уплотнения из PTFE устанавливаются для удержания смазочного материала или будут полностью омываться жидкостью, уплотнения должны устанавливаться без использования смазочного материала. В случаях, когда уплотнения работают в «сухом» режиме или при ограниченном поступлении смазочного материала, уплотнительная кромка должна быть предварительно смазана пластичной смазкой, подходящей для данных температурных условий.

ВНИМАНИЕ: При температурах выше 300 °C (570 °F) все материалы PTFE выделяют токсичные испарения. Дополнительная информация представлена на **странице 32**.

Процедура монтажа

Уплотнительные кромки из PTFE не обладают такой же эластичностью, как кромки из эластомеров, что обуславливает их более высокую хрупкость и склонность к повреждениям. Таким образом, в процессе монтажа необходимо предпринять особые меры для предотвращения повреждения уплотнения и обеспечения его надлежащего функционирования. Конструктивные особенности вала, например, шпоночные пазы, сопряжения, а также просверленные отверстия, каналы и острые вершины ступеней вала представляют потенциальную опасность повреждения кромки из PTFE. При возможности, подобные препятствия необходимо закрыть с помощью тонкостенных монтажных приспособлений, изготовленных из пластика или металла.

Ориентация кромки из PTFE в процессе монтажа будет определять способ монтажа. Процесс монтажа затрудняется, когда кромка из PTFE направлена к оси вала (→ **рис. 31, а и с**). Такой способ монтажа усложняется ещё больше при труднодоступных конструктивных элементах или при ограниченной видимости места установки. В некоторых случаях, когда невозможно использовать монтажный инструмент, та-

кой способ монтажа не будет осуществим. В любом случае, когда при монтаже кромка из PTFE направлена к оси вала, SKF рекомендует использовать монтажный конус или «пулю». Компания SKF может изготовить монтажные конусы по представленным чертежам вала и уплотнительного узла. Альтернативой монтажным конусам могут стать увеличенные по длине заходные фаски на валу. Однако конструктивные элементы вала, которые могут повредить уплотнение (шпоночные пазы и т. д.) должны быть закрыты защитной лентой.

Если в процессе монтажа кромка из PTFE направлена от оси вала, вал должен иметь гладкую фаску без заусенцев, соответствующую требованиям. Необходимо убедиться, что конструктивные элементы вала, описанные выше, не повредят кромку уплотнения (→ **рис. 31, b и d**).

Некоторые уплотнения имеют две кромки из PTFE, направленные в противоположные стороны. В этом случае монтаж уплотнения всегда будет выполняться против направления одной из кромок. Таким образом, рекомендуется использование монтажного конуса.

Рис. 31

Уплотнения с уплотнительной кромкой из PTFE

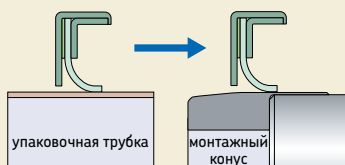

а) Монтаж против направления кромки из PTFE

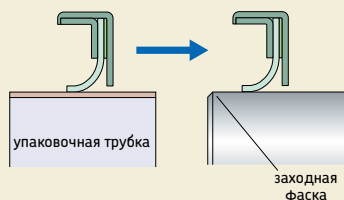

б) Монтаж по направлению кромки из PTFE

Уплотнения с эластомерной уплотнительной кромкой и вспомогательной кромкой из PTFE

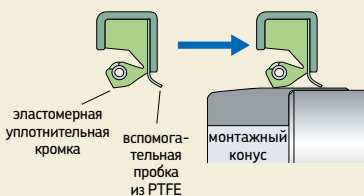

с) Монтаж против направления кромки из PTFE

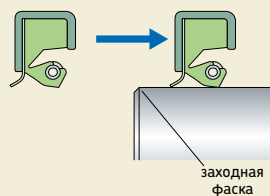

д) Монтаж по направлению кромки из PTFE

Защита сопряжённой поверхности от коррозии

В процессе эксплуатации машины сопряжённая поверхность уплотнения должна быть защищена от коррозии. Необходимо использовать ингибитор коррозии со сроком действия до одного года в независимости от того, контактирует ли вал с окружающей средой или нет.

Защитное покрытие должно растворяться в удерживаемой среде и не должно вызывать какое-либо химическое разделение, так как это может снизить эффективность работы уплотнения.

При транспортировке или хранении машины в неблагоприятных условиях окружающей среды, или в случае простоя в течение длительного периода времени, необходимо использовать специальные ингибиторы коррозии. Эти ингибиторы коррозии должны создавать прочную, эластичную восковую плёнку, которую можно удалить с помощью нейтральных растворителей.

Демонтаж

Манжетные уплотнения обычно не следует использовать повторно, поэтому при их демонтаже проблем, как правило, не возникает. Однако, прежде чем начать демонтаж старого уплотнения, целесообразно запомнить положение, в котором оно смонтировано, чтобы новое уплотнение было установлено в том же положении. Небольшие уплотнения обычно

демонтируются с помощью отвёртки, при этом необходимо принять все меры, чтобы не повредить поверхность вала. Демонтаж крупногабаритных манжетных уплотнений, установленных до упора в заплечик посадочного отверстия А, выполняется проще, если в заплечике предусмотрены отверстия для доступа инструмента, см **таблицу 9, страница 75**.

Замена

Кромка нового уплотнения не должна попадать в след износа на валу от старого уплотнения. Для достижения этого существуют несколько способов:

- Монтаж втулок SKF Speedi-Sleeve, **страница 327**
- Ремонт сопряжённой поверхности (возможно потребуются демонтаж вала).
- Установка дистанционного кольца в отверстия корпуса между заплечиком корпуса и уплотнением (→ **рис. 32**).
- Запрессовка нового уплотнения на другую глубину цилиндрического отверстия корпуса, ближе к уплотняемой среде.

При подборе новых уплотнений необходимо следить за тем, чтобы конструктивное исполнение и материал нового уплотнения соответствовали заменяемому. В случае сомнения необходимо выбрать уплотнение, которое удовлетворяет требованиям области

Рис. 32

Дистанционное кольцо



Таблица 11

Взаимозаменяемость материалов уплотнительной кромки

Исходный материал	Материал для замены
Войлок	Бутадиенакрилонитрильный каучук Полиакрилатный каучук Фторкаучук
Кожа	Бутадиенакрилонитрильный каучук Фторкаучук
Бутадиенакрилонитрильный каучук	Полиакрилатный каучук Фторкаучук Силоксановый каучук
Полиакрилатный каучук	Фторкаучук Силоксановый каучук
Силоксановый каучук	Фторкаучук

Манжетные уплотнения

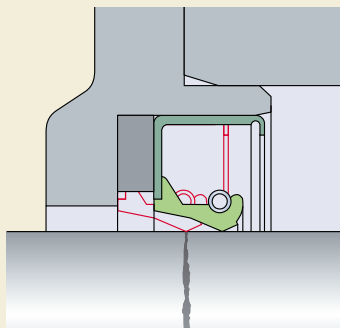
применения, а также убедиться, что материалы уплотнения совместимы с используемым смазочным материалом.

Манжетные уплотнения из материалов, отличных от материала заменяемого уплотнения, можно использовать лишь в исключительных случаях. В таких случаях необходимо следовать рекомендациям, приведённым в **таблице 11**. Материалы приведены в порядке схожести характеристик заменяемого материала.

Если уплотнение требуемой конструкции не доступно с шириной, равной ширине заменяемого уплотнения, можно использовать уплотнение с несколько меньшей шириной или, если позволяет глубина отверстия корпуса, с несколько большей шириной.

Система обозначений

Метрические манжетные уплотнения

Обозначения всех метрических манжетных уплотнений SKF включают: диаметр вала, диаметр отверстия корпуса, номинальная ширина уплотнения (глубина отверстия для уплотнений HSF, HS и HSS) в миллиметрах, тип конструкции и код материала уплотнительной кромки (**→ таблица 12**).

Дюймовые манжетные уплотнения

Дюймовые манжетные уплотнения SKF идентифицируются артикульным номером, который состоит из четырех-семи цифр. Артикульный номер позволяет определить размер уплотнения.

Четырёхразрядные номера для манжетных уплотнений:

валы с диаметром: $d_1 \leq 1$ дюйм,
например,
3680 $d_1 = 0,375$ дюйма

Пятиразрядные номера для манжетных уплотнений:

валы с диаметром: $d_1 \leq 10$ дюймов,
например,
41287 $d_1 = 4,125$ дюйма
97545 $d_1 = 9,750$ дюйма

Шести- и семиразрядные номера для манжетных уплотнений:

валы с диаметром: $d_1 \geq 10$ дюймов,
например,
120061 $d_1 = 12$ дюймов
1375242 $d_1 = 13,75$ дюйма

Ассортимент

Ассортимент манжетных уплотнений SKF включает около 200 вариантов конструкции и исполнений практически для всех отраслей промышленности. Манжетные уплотнения, описанные в настоящем каталоге, относятся к стандартному ассортименту, и большинство из них доступны как с метрическими, так и с дюймовыми размерами. В данный ассортимент постоянно добавляются уплотнения новых конструкций и размеров. Для получения более подробной информации обращайтесь в техническую службу SKF.

Система обозначения метрических манжетных уплотнений

	<u>55 x 72 x 8</u>	<u>HMSA10</u>	<u>RG</u>	<u>1</u>
Размеры 55 72 8	Диаметр вала Диаметр отверстия корпуса Номинальная ширина уплотнения (глубина отверстия для уплотнений HSF и HS)			
Конструкция HMSA10				
Материал кромки RG	Бутадиенакрилонитрильный каучук, разработанный SKF, используется в уплотнениях HMS5 и HMSA10			
Исполнение 1, 2 ...	Уплотнения одинакового размера и одинаковой конструкции, отличающиеся исполнением, обозначаются номером, например, R1			

Манжетные уплотнения

Общепромышленные уплотнения, основные варианты конструкции

RG, R Бутадиенакрилонитрильный каучук
 V Фторкаучук
 T Политетрафторэтилен (PTFE)























Конструкции уплотнений

Конструкция

Наружный диаметр
 Конструкция Код
 материала

Уплотнитель-
 ная кромка Код
 Конструкция материала

Вспомогательная кромка
 A = Контактная
 B = Бесконтактная

Конструкция			Наружный диаметр	Уплотнитель-ная кромка	Вспомогательная кромка		
Конструкция			Конструкция	Конструкция	Конструкция		
Код			Код	Код	Код		
материала			материала	материала	материала		
			Обрезиненный	RG, V	Прямая	RG V	B (HMSA10)
HMS5	HMSA10						
			Металлический	Неприменимо	SKF WAVE	R V	Неприменимо
CRW1	CRWH1						
			Металлический	Неприменимо	SKF WAVE	R V	B
CRWA1	CRWHA1						
			Металлический	Неприменимо	SKF WAVE	R V	A (CRWA5)
CRW5	CRWA5						
			Металлический	Неприменимо	Прямая	R V	Неприменимо
CRS1	CRSH1						
			Металлический	Неприменимо	Прямая	R V	A
CRSA1	CRSHA1						
			Металлический	Неприменимо	Прямая	R V	Неприменимо
HM14							
			Обрезиненный	R	Специальная	R	Неприменимо
X15							
			Металлический	Неприменимо	Специальная	T	Неприменимо
SL	SLX	SLS					
			Металлический	Неприменимо	Специальная	T	A (SLA, DLA)
SLA	DL	DLA					
			Фторопласт/ (каучук)	T (+ R, V)	Специальная	T	Неприменимо
YSLE	YNSLE	YSL					

* Материал PTFE способен выдерживать температуры, давление и окружные скорости, превышающие значения, предписанные для уплотнительных кромок из каучука.

Диапазон рабочих температур				Перегиб вала по отношению к корпусу (STBM) TIR		Динамическое биение (DRO) TIR		Перепад давления		Макс. окружная скорость вала	
от	до	от	до								
°C	°F	°C	°F	мм	дюймы	мм	дюймы	МПа	фунты/дюйм ²	м/с	футы/мин
-40	100	-40	210	0,38	0,015	0,51	0,020	0,05	7	14	2 755
-40	200	-40	390								
-40	100	-40	210	0,38	0,015	0,51	0,020	0,07	10	18	3 600
-40	200	-40	390								
-40	100	-40	210	0,38	0,015	0,51	0,020	0,07	10	18	3 600
-40	200	-40	390								
-40	100	-40	210	0,13	0,005	0,13	0,005	0,35	50	10	2 000
-40	200	-40	390								
-40	100	-40	210	0,38	0,015	0,51	0,020	0,07	10	18	3 600
-40	200	-40	390								
-40	100	-40	210	0,38	0,015	0,51	0,020	0,07	10	18	3 600
-40	200	-40	390								
-40	100	-40	210	0,13	0,005	0,08	0,003	0,07	10	10	2 000
-40	200	-40	390								
-40	100	-40	210	0,38	0,015	0,25	0,010	0,02	3	2,54	500
-40	200	-40	390								
-70	250	-95	480	*	*	*	*	*	*	*	*
-70	250	-95	480	*	*	*	*	*	*	*	*
-70	250	-95	480	*	*	*	*	*	*	*	*

Общепромышленные уплотнения

Уплотнения HMS5 и HMSA10

Основные характеристики

Манжетные уплотнения SKF HMS5 и HMSA10 с обрешиненным наружным диаметром разработаны в соответствии с ISO 6194-1 и DIN 3760 для эксплуатации в широком диапазоне промышленного оборудования. Доступный диапазон размеров уплотнений HMS5 и HMSA10 полностью охватывает размеры по ISO 6194-1 и DIN 3760 для валов с диаметром до 250 мм (9,842 дюйма), а также наиболее распространённые размеры. Ассортимент постоянно пополняется уплотнениями новых размеров. Основные характеристики включают:

- оптимизированный материал уплотнительной кромки
- стягивающая пружина в уплотнительной кромке
- сбалансированная конструкция уплотнительной кромки
- ребристая поверхность наружного диаметра
- дополнительная пылезащитная кромка (только для HMSA10)

Конструкция

Обрешиненная поверхность наружного диаметра обеспечивает надёжное уплотнение даже в случае высокой шероховатости поверхности посадочного отверстия или применения разъёмных корпусов. Ребристая поверхность наружного диаметра уплотнения обеспечивает улучшенную герметичность и надёжную фиксацию уплотнения в отверстии. Она также предотвращает упругое выталкивание уплотнения в процессе его монтажа.

Уплотнительная кромка со стягивающей пружиной обеспечивает необходимое контактное давление при динамическом биении вала и высокую эффективность уплотнения даже при сильном износе уплотнительной кромки.

Оптимальный баланс уплотнительной кромки и гибкого участка позволяют компенсировать большое динамическое биение и перекося вала по отношению к отверстию корпуса.

Вспомогательная кромка на уплотнениях HMSA10 является бесконтактной. Это означает,

HMS5



HMSA10



что уплотнения могут использоваться при тех же окружных скоростях, как и уплотнения HMS5.

Материал

Специальный компаунд на основе бутадиен-акрилонитрильного каучука, используемый в уплотнениях HMS5 и HMSA10, указывается в обозначении суффиксом RG. Этот материал является результатом обширного опыта и новейших исследований компании SKF. Преимущества данного материала:

- высокая стойкость к старению
- отличная совместимость с синтетическими маслами
- микроструктура, обеспечивающая высокую откачивающую способность
- высокая износостойкость

Откачивающая способность может быть определена как время, которое необходимо для возврата определённого количества масла из воздушной зоны в масляную зону. Микроструктура бутадиенакрилонитрильного каучука SKF RG обеспечивает высокую откачивающую способность (→ **таблица 13**). На **диаграмме 8** приведены результаты ресурсных испытаний, которые показывают увеличение срока службы уплотнений, изготовленных из оптимизированного бутадиен-акрилонитрильного каучука.

Полный ассортимент уплотнений HMS5 и HMSA10 также доступен в исполнении из фторкаучука со стягивающей пружиной из нержавеющей стали. Изделия из этого материала имеют в обозначении суффикс V и предназначены для использования в тех случаях, когда рабочие температуры превышают предельно допустимые значения, рекомендованные для бутадиенакрилонитрильного каучука.

Области применения и условия эксплуатации

Уплотнения HMS5 и HMSA10 предназначены для оборудования, смазываемого маслом или пластичной смазкой, и диапазона рабочих температур от -40 до $+100$ °C (от -40 до $+210$ °F). Кратковременно допускаются температуры до 120 °C (250 °F). Данные уплотнения также подходят для удержания смазочных материалов с различными значениями вязкости.

Окружная скорость: до 14 м/с
(2755 футов/мин)
Рабочее давление: не более $0,05$ МПа
(7 фунтов/дюйм²)

Данные значения являются предельно допустимыми. Не достигается одновременное достижение этих значений. Следует обратить особое внимание на то, как эти факторы влияют друг на друга. Дополнительная информация представлена на **странице 69**.

Таблица 13

Скорость Частота вращения	Окружная скорость	Время откачки	
		Стандартный NBR	Материал SKF RG
об/мин	м/с	с	
1 000	3,1	–	117
1 500	4,7	280	69
2 000	6,3	186	50
2 500	7,9	130	40
3 000	9,4	102	31
3 500	11,0	82	25
4 000	12,6	68	21
4 500	14,1	57	18

Диаметр вала 60 мм, моторное масло SAE 30

Диаграмма 8

Средний срок службы уплотнения
(в процентах от базовой величины, изделие А)

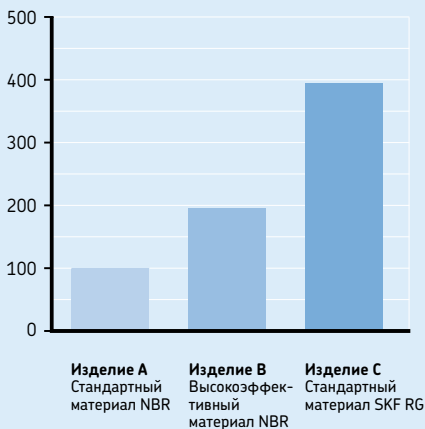

Манжетные уплотнения HMS5 и HMSA10

d_1 6 – 22 мм

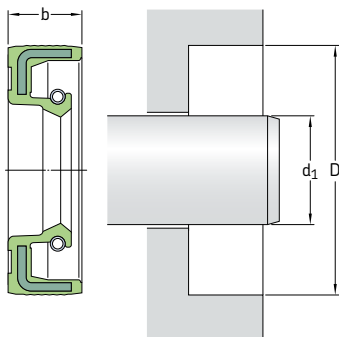

1) Обозначение сопровождается кодами конструкции материала, указывающими на один из четырёх вариантов для каждого размера:

HMS5 RG без вспомогательной кромки, бутадиенакрилонитрильный каучук
HMS5 V без вспомогательной кромки, фторкаучук
HMSA10 RG со вспомогательной кромкой, бутадиенакрилонитрильный каучук
HMSA10 V со вспомогательной кромкой, фторкаучук
 Пример: **CR 6x16x5 HMSA10 RG**

2) Исполнение отличается от базового и указывается номером, см. также стр. 89.

На страницах 74 – 76 приведены требования к отверстию корпуса.

Размеры		Номинальная ширина уплотнения b	Обозначение ¹⁾	ISO/DIN
Вал d_1	Отверстие D			
мм			–	–
6	16	5	6x16x5	
	16	7	6x16x7	•
	22	7	6x22x7	•
7	16	7	7x16x7²⁾	
	22	7	7x22x7	•
8	18	5	8x18x5	
	18	7	8x18x7	
	22	7	8x22x7	•
9	24	7	8x24x7	•
	22	7	9x22x7	•
10	22	7	9x22x7	•
	19	7	10x19x7²⁾	
	20	6	10x20x6	
	20	7	10x20x7	
	22	7	10x22x7	•
	24	7	10x24x7	
	25	7	10x25x7	•
	26	7	10x26x7	•
12	30	7	10x30x7	
	19	5	12x19x5²⁾	
	22	5	12x22x5	
	22	6	12x22x6	
	22	7	12x22x7	•
	24	7	12x24x7	•
	25	7	12x25x7	•

Размеры		Номинальная ширина уплотнения b	Обозначение ¹⁾	ISO/DIN
Вал d_1	Отверстие D			
мм			–	–
12 прод.	28	7	12x28x7	
	30	7	12x30x7	•
	32	7	12x32x7	
	37	7	12x37x7	
13	26	7	13x26x7	
	24	7	14x24x7	•
14	25	5	14x25x5	
	28	7	14x28x7	
	30	7	14x30x7	•
15	24	7	15x24x7²⁾	
	25	5	15x25x5	
	25	6	15x25x6	
	26	7	15x26x7	•
	30	7	15x30x7	•
	32	7	15x32x7	
	35	7	15x35x7	•
16	40	7	15x40x7	
	40	10	15x40x10	
	24	7	16x24x7²⁾	
	28	7	16x28x7	
	30	7	16x30x7	•
32	7	16x32x7		

Размеры		Отвер- стие	Номиналь- ная ширина уплотнения b	Обозначение ¹⁾	ISO/DIN
Вал	d ₁				
	мм			–	–
16 прод.	35	7	16×35×7	•	
	17	28	17×28×7		
	29	5	17×29×5		
	30	7	17×30×7		
	32	7	17×32×7		
	35	7	17×35×7		
	37	7	17×37×7		
	40	7	17×40×7		
	40	10	17×40×10		
	47	7	17×47×7		
	47	10	17×47×10		
18	28	7	18×28×7		
	30	6	18×30×6		
	30	7	18×30×7	•	
	32	7	18×32×7		
	35	7	18×35×7	•	
	40	7	18×40×7		
19	30	7	19×30×7		
	30	8	19×30×8		
	32	7	19×32×7		
	42	6	19×42×6		
20	30	5	20×30×5		
	30	7	20×30×7	•	
	32	6	20×32×6		
	32	7	20×32×7		
	34	7	20×34×7		
	35	6	20×35×6		
	35	7	20×35×7	•	
	35	8	20×35×8		
	35	10	20×35×10		
	36	7	20×36×7		
	38	7	20×38×7		
	40	7	20×40×7	•	
	40	10	20×40×10		
42	7	20×42×7			
42	10	20×42×10			
45	7	20×45×7			
47	7	20×47×7			
47	10	20×47×10			
52	7	20×52×7			
52	10	20×52×10			

Размеры		Отвер- стие	Номиналь- ная ширина уплотнения b	Обозначение ¹⁾	ISO/DIN		
Вал	d ₁						
	мм			–	–		
21	35	7	21×35×7				
	40	7	21×40×7				
22	32	7	22×32×7				
	35	7	22×35×7	•			
	36	7	22×36×7				
	38	8	22×38×8				
	40	7	22×40×7	•			
	40	10	22×40×10				
	42	10	22×42×10				
	45	7	22×45×7				
	47	7	22×47×7	•			
	23	40	10	23×40×10			
		24	35	7	24×35×7		
			37	7	24×37×7		
			40	7	24×40×7		
42			8	24×42×8			
47	7	24×47×7					
25	50	10	24×50×10				
	35	6	25×35×6				
	35	7	25×35×7	•			
	37	5	25×37×5				
	37	6	25×37×6				
	37	7	25×37×7				
	38	7	25×38×7				
	40	5	25×40×5				
	40	7	25×40×7	•			
	40	8	25×40×8				
40	10	25×40×10					
25	42	6	25×42×6				
	42	7	25×42×7				
	42	10	25×42×10				
	45	7	25×45×7				
	45	8	25×45×8				
	45	10	25×45×10				
	46	7	25×46×7				
	47	7	25×47×7	•			
	47	10	25×47×10				
	50	10	25×50×10				
52	7	25×52×7	•				
52	8	25×52×8					
52	10	25×52×10					

Манжетные уплотнения HMS5 и HMSA10

d_1 25 – 40 мм

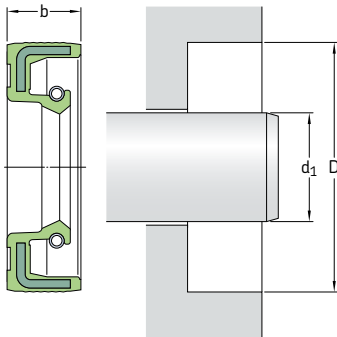

1) Обозначение сопровождается кодами конструкции и материала, указывающими на один из четырёх вариантов для каждого размера:

HMS5 RG без вспомогательной кромки, бутадиенакрилонитрильный каучук
HMS5 V без вспомогательной кромки, фторкаучук
HMSA10 RG со вспомогательной кромкой, бутадиенакрилонитрильный каучук
HMSA10 V со вспомогательной кромкой, фторкаучук
 Пример: 6×16×5 HMSA10 RG

На страницах 74 – 76 приведены требования к отверстию корпуса.

Размеры	Обозначение ¹⁾		ISO/DIN
Вал	Отвер- стие	Номиналь- ная ширина уплотнения	
d_1	D	b	
мм			
25	62	7	25×62×7
	62 прод.	8	25×62×8
		10	25×62×10
	72	7	25×72×7
26	37	7	26×37×7
	38	5	26×38×5
		7	26×38×7
	42	7	26×42×7
	47	7	26×47×7
27	37	7	27×37×7
	42	10	27×42×10
		7	27×43×7
	47	7	27×47×7
	47	10	27×47×10
	28	38	7
38		8	28×38×8
40		7	28×40×7
		8	28×40×8
42		7	28×42×7
		8	28×42×8
44		6	28×44×6
		8	28×45×8
47		7	28×47×7
47		10	28×47×10
52	7	28×52×7	
52	10	28×52×10	

Размеры	Обозначение ¹⁾		ISO/DIN	
Вал	Отвер- стие	Номиналь- ная ширина уплотнения		
d_1	D	b		
мм				
30	40	7	30×40×7	
	42	6	30×42×6	
		7	30×42×7	
		8	30×42×8	
	44	7	30×44×7	
	45	7	30×45×7	
		8	30×45×8	
	46	7	30×46×7	
	47	6	30×47×6	
		7	30×47×7	
47	8	30×47×8		
	10	30×47×10		
30	48	8	30×48×8	
	50	5	30×50×5	
		7	30×50×7	
	50	8	30×50×8	
	50	10	30×50×10	
30	52	7	30×52×7	
	52	8	30×52×8	
	52	10	30×52×10	
	55	7	30×55×7	
	55	10	30×55×10	
	62	7	30×62×7	
		10	30×62×10	
	72	10	30×72×10	
	32	42	7	32×42×7
		43	7	32×43×7
44		7	32×44×7	

Размеры			Обозначение ¹⁾	ISO/DIN
Бал	Отвер- стие	Номиналь- ная ширина уплотнения		
d ₁	D	b		
мм			–	–
32 прод.	45	7	32×45×7	•
	45	8	32×45×8	•
	47	6	32×47×6	
	47	7	32×47×7	•
	47	8	32×47×8	•
	47	10	32×47×10	
	48	8	32×48×8	
	50	8	32×50×8	
	50	10	32×50×10	
	52	7	32×52×7	•
	52	8	32×52×8	•
	55	10	32×55×10	
	62	10	32×62×10	
	72	7	32×72×7	
80	7	32×80×7		
33	45	7	33×45×7	
	50	6	33×50×6	
34	44	8	34×44×8	
	48	8	34×48×8	
	52	8	34×52×8	
35	62	10	34×62×10	
	45	7	35×45×7	
	47	6	35×47×6	
	47	7	35×47×7	•
	47	8	35×47×8	•
	48	8	35×48×8	
	49	6	35×49×6	
	50	7	35×50×7	•
	50	8	35×50×8	•
	50	10	35×50×10	
	52	7	35×52×7	•
	52	8	35×52×8	•
	52	10	35×52×10	
	55	7	35×55×7	•
55	8	35×55×8	•	
55	10	35×55×10		
56	10	35×56×10		
58	10	35×58×10		
60	10	35×60×10		
62	7	35×62×7		
62	8	35×62×8		
62	10	35×62×10		

Размеры			Обозначение ¹⁾	ISO/DIN
Бал	Отвер- стие	Номиналь- ная ширина уплотнения		
d ₁	D	b		
мм			–	–
35 прод.	72	7	35×72×7	
	72	10	35×72×10	
	72	12	35×72×12	
36	80	12	35×80×12	
	47	7	36×47×7	
	50	7	36×50×7	
	52	7	36×52×7	
	58	10	36×58×10	
	62	7	36×62×7	
37	50	6	37×50×6	
	50	7	38×50×7	
38	52	7	38×52×7	
	52	8	38×52×8	
	54	10	38×54×10	
	55	7	38×55×7	•
	55	8	38×55×8	•
	55	10	38×55×10	
	58	8	38×58×8	•
	58	10	38×58×10	
	60	10	38×60×10	
	62	7	38×62×7	•
38,5	62	8	38×62×8	•
	62	10	38×62×10	
	72	10	38×72×10	
	80	8	38×80×8	
	58	7	38.5×58×7	
	50	8	40×50×8	
	52	6	40×52×6	
	52	7	40×52×7	•
	52	8	40×52×8	•
	55	7	40×55×7	•
	55	8	40×55×8	•
	56	8	40×56×8	
	58	7	40×58×7	
	58	8	40×58×8	
58	10	40×58×10		
60	8	40×60×8		
60	10	40×60×10		
62	6	40×62×6		
62	7	40×62×7		
62	8	40×62×8	•	
62	10	40×62×10	•	
65	10	40×65×10		
65	12	40×65×12		

Манжетные уплотнения HMS5 и HMSA10

d_1 40 – 65 мм

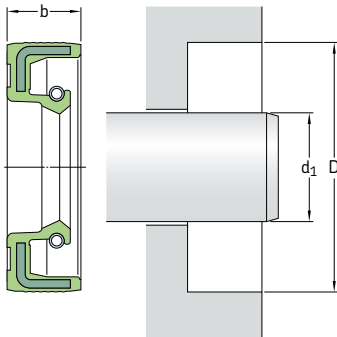

1) Обозначение сопровождается кодами конструкции и материала, указывающими на один из четырёх вариантов для каждого размера:

HMS5 RG без вспомогательной кромки, бутадиенакрилонитрильный каучук
HMS5 V без вспомогательной кромки, фторкаучук
HMSA10 RG со вспомогательной кромкой, бутадиенакрилонитрильный каучук
HMSA10 V со вспомогательной кромкой, фторкаучук
 Пример: **6×16×5 HMSA10 RG**

2) Исполнение отличается от базового и указывается номером, см. также стр. 89.

На страницах 74 – 76 приведены требования к отверстию корпуса.

Размеры		Номинальная ширина уплотнения b	Обозначение ¹⁾	ISO/DIN	
Вал d_1	Отверстие D				
мм			–	–	
40 прод.	68	8	40×68×8		
	68	10	40×68×10		
	70	8	40×70×8		
	72	7	40×72×7		
	72	10	40×72×10		
	80	8	40×80×8		
	80	10	40×80×10		
	80	12	40×80×12		
	90	10	40×90×10		
	90	12	40×90×12		
	41	56	7	41×56×7	
	42	53	7	42×53×7	
55		7	42×55×7	•	
55		8	42×55×8		
56		7	42×56×7		
60		7	42×60×7		
62		7	42×62×7		
62		8	42×62×8	•	
62		10	42×62×10		
65		10	42×65×10		
65		12	42×65×12		
42	66	10	42×66×10		
	67	10	42×67×10		
	72	8	42×72×8		
	72	10	42×72×10		
	43	62	8	43×62×8	

Размеры		Номинальная ширина уплотнения b	Обозначение ¹⁾	ISO/DIN
Вал d_1	Отверстие D			
мм			–	–
44	60	10	44×60×10	
	62	10	44×62×10	
	65	10	44×65×10	
45	55	7	45×55×7	
	58	7	45×58×7	
	60	7	45×60×7	
	60	8	45×60×8	•
	60	10	45×60×10	
	62	7	45×62×7	
	62	8	45×62×8	•
	62	10	45×62×10	
	65	8	45×65×8	•
	65	10	45×65×10	
	68	7	45×68×7	
	68	10	45×68×10	
	68	12	45×68×12	
	72	8	45×72×8	
	72	10	45×72×10	
75	8	45×75×8		
75	10	45×75×10		
80	10	45×80×10		
85	10	45×85×10		
100	10	45×100×10		
46	59	12	46×59×12	
	65	10	46×65×10	

Размеры			Обозначение ¹⁾	ISO/DIN
Вал	Отвер- стие	Номиналь- ная ширина уплотнения		
d ₁	D	b		
мм			–	–
47	65	10	47×65×10	
	70	10	47×70×10	
	90	10	47×90×10	
48	62	8	48×62×8	•
	65	10	48×65×10	
	68	10	48×68×10	
	70	10	48×70×10	
	72	7	48×72×7	
	72	8	48×72×8	
	72	10	48×72×10	
50	62	7	50×62×7	
	64	6	50×64×6	
	65	8	50×65×8	•
	65	10	50×65×10	
	68	7	50×68×7	
	68	8	50×68×8	•
	68	10	50×68×10	
	70	10	50×70×10	
	72	8	50×72×8	•
	72	10	50×72×10	
	72	12	50×72×12	
	75	10	50×75×10	
	80	8	50×80×8	
	80	10	50×80×10	
	85	10	50×85×10	
90	10	50×90×10		
100	10	50×100×10		
52	63	8	52×63×8	
	65	8	52×65×8	
	68	8	52×68×8	
	72	8	52×72×8	
	72	10	52×72×10	
	80	10	52×80×10	
	85	10	52×85×10	
	100	10	52×100×10	
55	68	8	55×68×8	
	70	8	55×70×8	•
	70	10	55×70×10	
	72	8	55×72×8	•
	72	10	55×72×10	

Размеры			Обозначение ¹⁾	ISO/DIN
Вал	Отвер- стие	Номиналь- ная ширина уплотнения		
d ₁	D	b		
мм			–	–
55	75	8	55×75×8	
	75	10	55×75×10	
56	78	10	55×78×10	
	78	12	55×78×12	
	80	8	55×80×8	•
	80	10	55×80×10	
	85	8	55×85×8	
	85	10	55×85×10	
	90	8	55×90×8	
	90	10	55×90×10	
	100	10	55×100×10	
	100	12	55×100×12	
57	67	7	57×67×7	
	72	8	57×72×8	
58	72	8	58×72×8	
	80	8	58×80×8	
60	80	10	58×80×10	
	80	12	58×80×12	
	72	8	60×72×8	
	75	8	60×75×8	•
	80	7	60×80×7	
	80	8	60×80×8	•
	80	10	60×80×10	
	82	12	60×82×12	
	85	8	60×85×8	•
	85	10	60×85×10	
62	90	8	60×90×8	
	90	10	60×90×10	
	95	10	60×95×10	
	100	10	60×100×10	
63	110	8	60×110×8	
	110	8	60×110×10	
	80	10	62×80×10	
	85	10	62×85×10	
64	90	10	62×90×10	
	85	10	62×85×10	
	85	10	63×85×10	
65	90	10	63×90×10	
	80	8	64×80×8	
66	80	8	65×80×8	
	85	8	65×85×8	
	85	10	65×85×10	•
	85	12	65×85×12	

Манжетные уплотнения HMS5 и HMSA10

d_1 65 – 190 мм

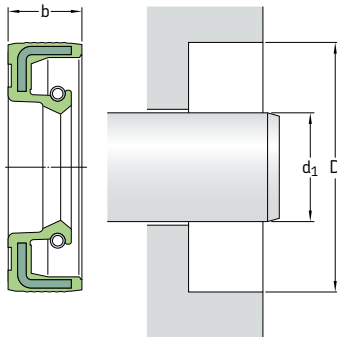

1) Обозначение сопровождается кодами конструкции и материала, указывающими на один из четырёх вариантов для каждого размера:

HMS5 RG без вспомогательной кромки, бутадиенакрилонитрильный каучук
HMS5 V без вспомогательной кромки, фторкаучук
HMSA10 RG со вспомогательной кромкой, бутадиенакрилонитрильный каучук
HMSA10 V со вспомогательной кромкой, фторкаучук
 Пример: **6×16×5 HMSA10 RG**

2) Исполнение отличается от базового и указывается номером, см. также стр. 89.

На страницах 74 – 76 приведены требования к отверстию корпуса.

Размеры		Номинальная ширина уплотнения b	Обозначение ¹⁾	ISO/DIN
Вал	Отверстие			
d_1	D			
мм				
65 прод.	88	12	65×88×12	
	90	10	65×90×10	•
	95	10	65×95×10	
	97	7	65×97×7	
	100	10	65×100×10	
	110	10	65×110×10	
	120	12	65×120×12	
	140	12	65×140×12	
68	90	10	68×90×10	
70	85	8	70×85×8	
	90	7	70×90×7²⁾	
	90	10	70×90×10	•
	90	12	70×90×12	
	92	12	70×92×12	
	95	10	70×95×10	•
	100	10	70×100×10	
	110	10	70×110×10	
	110	12	70×110×12	
	72	90	10	72×90×10
95		10	72×95×10	
95		12	72×95×12	
100		10	72×100×10	
140		12	72×140×12	

Размеры		Номинальная ширина уплотнения b	Обозначение ¹⁾	ISO/DIN
Вал	Отверстие			
d_1	D			
мм				
75	90	10	75×90×10	
	95	10	75×95×10	•
	95	12	75×95×12	
	100	10	75×100×10	•
	100	12	75×100×12	
	105	10	75×105×10	
	110	12	75×110×12	
	120	12	75×120×12	
	130	12	75×130×12	
	78	100	10	78×100×10
80	95	10	80×95×10	
	100	10	80×100×10	•
	100	12	80×100×12	
	105	10	80×105×10	
	110	10	80×110×10	•
	110	12	80×110×12	
	115	12	80×115×12	
	125	12	80×125×12	
	170	13	80×170×13	
	82	120	12	82×120×12
160		15	82×160×15	
100		9	85×100×9	
85	100	10	85×100×10	
	105	12	85×105×12	

Размеры		Номиналь- ная ширина уплотнения b	Обозначение ¹⁾	ISO/DIN	
Вал	Отвер- стие				
d ₁	D				
мм			–	–	
85 прод.	110	12	85×110×12	•	
	115	12	85×115×12		
	120	12	85×120×12	•	
	130	12	85×130×12		
	140	12	85×140×12		
	150	12	85×150×12		
90	110	10	90×110×10		
	110	12	90×110×12	•	
	115	12	90×115×12		
95	120	12	90×120×12	•	
	110	12	95×110×12		
95	115	12	95×115×12		
	120	12	95×120×12	•	
	125	12	95×125×12	•	
	140	12	95×140×12		
	145	12	95×145×12		
	170	13	95×170×13		
	100	120	10	100×120×10	
		120	12	100×120×12	•
125		12	100×125×12	•	
130		12	100×130×12	•	
140		12	100×140×12		
145		12	100×145×12		
150		12	100×150×12		
105		130	12	105×130×12	•
	135	12	105×135×12		
	140	12	105×140×12		
108	140	15	108×140×15	•	
	170	15	108×170×15		
110	130	12	110×130×12	•	
	130	13	110×130×13		
	140	12	110×140×12	•	
115	150	12	110×150×12		
	140	12	115×140×12	•	
	145	12	115×145×12		
	150	12	115×150×12		

Размеры		Номиналь- ная ширина уплотнения b	Обозначение ¹⁾	ISO/DIN
Вал	Отвер- стие			
d ₁	D			
мм			–	–
118	150	12	118×150×12	
	140	12	120×140×12	
120	140	13	120×140×13	
	150	12	120×150×12	
	160	12	120×160×12	
	180	15	120×180×15	
	150	12	125×150×12	•
125	160	15	125×160×15	
	200	15	125×200×15	
130	160	12	130×160×12	•
	160	15	130×160×15	
135	170	12	130×170×12	
	180	12	130×180×12	
	190	12	130×190×12	
140	170	12	135×170×12	•
	160	12	140×160×12	
145	170	12	140×170×12	•
	170	15	140×170×15	
	180	12	140×180×12	
148	175	15	145×175×15	•
	180	12	145×180×12	
150	170	15	148×170×15	
	170	12	150×170×12	
155	180	12	150×180×12	•
	180	15	150×180×15	
160	200	12	150×200×12	
	180	15	155×180×15	
165	185	15	160×185×15	
	190	15	160×190×15	•
170	190	15	165×190×15	
	200	15	170×200×15	•
175	200	15	175×200×15	
	200	15	180×200×15	
180	210	15	180×210×15	•
	220	15	190×220×15	•
	225	15	190×225×15	

Манжетные уплотнения HMS5 и HMSA10

d_1 200—250 мм

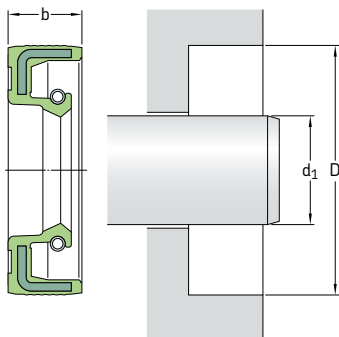

1) Обозначение сопровождается кодами конструкции и материала, указывающими на один из четырёх вариантов для каждого размера:

HMS5 RG без вспомогательной кромки,

бутадиенакрилонитрильный каучук

HMS5 V без вспомогательной кромки, фторкаучук

HMSA10 RG со вспомогательной кромкой,

бутадиенакрилонитрильный каучук

HMSA10 V со вспомогательной кромкой, фторкаучук

Пример: **6×16×5 HMSA10 RG**

2) Исполнение отличается от базового и указывается номером, см. также стр. 89.

На страницах 74 – 76 приведены требования к отверстию корпуса.

Размеры		Номинальная ширина уплотнения b	Обозначение ¹⁾	ISO/DIN
Вал	Отверстие			
d_1	D			
мм			–	–
200	230	15	200×230×15	•
210	240	15	210×240×15	•
220	250	15	220×250×15	•
230	260	15	230×260 15	•
240	270	15	240×270×15	•
250	280	15	250×280×15	•
	285	15	250×285×15	

Манжетные уплотнения

Уплотнения CRW1, CRWA1, CRWH1 и CRWHA1

Данные манжетные уплотнения являются уплотнениями низкого трения. Конструкция кромки SKF WAVE обеспечивает уменьшение интенсивности выделения тепла.

На **стр. 57 – 58** представлена дополнительная информация об уплотнительных кромках SKF WAVE. Уплотнения имеют металлический наружный диаметр для облегчения процесса монтажа и обеспечения надёжной и точной посадки в отверстии корпуса.

Уплотнения отличаются наличием покрытия SKF Bore Tite на наружном диаметре. Это покрытие представляет собой акриловый герметик на водной основе, который способен заполнять незначительные погрешности отверстия в корпусе.

Данные уплотнения в основном предназначены для удержания смазочных материалов, но также подходят для защиты от загрязнений, особенно уплотнения CRWA1 и CRWHA1 со вспомогательной кромкой.

CRW1: Уплотнение с кромкой SKF WAVE и стягивающей пружины из углеродистой стали.

CRWH1: Усиленное уплотнение с кромкой SKF WAVE и стягивающей пружины из углеродистой стали.

CRWA1: Уплотнение с кромкой SKF WAVE, стягивающей пружины из углеродистой стали и вспомогательной бесконтактной кромкой.

CRWHA1: Усиленное уплотнение с кромкой SKF WAVE и стягивающей пружины из углеродистой стали и вспомогательной бесконтактной кромкой.

Все эти уплотнения имеют уплотнительные кромки, изготовленные либо из бутадиенакрилонитрильного каучука, либо из фторкаучука SKF Duralife, разработанного SKF. Другие материалы доступны по запросу.

В **сводной таблице 1** на **страницах 90 и 91** указаны допустимые условия эксплуатации.

CRW1



CRWH1



CRWA1



CRWHA1



Манжетные уплотнения CRW1, CRWA1, CRWH1 и CRWHA1 — метрические размеры d₁ 12—17 мм

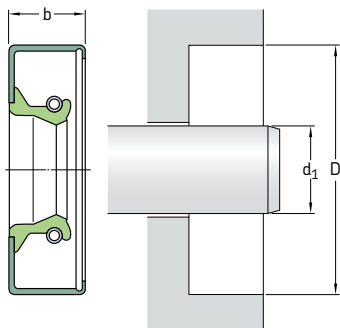

На страницах 74 – 76 приведены требования к отверстию корпуса.

Размеры	Отверстие	Номинальная ширина уплотнения	Конструкция и материал кромки	Обозначение
Вал	D	b		
d ₁	D	b		
мм				
12	22	7	CRW1 V	12×22×7 CRW1 V
	22	7	CRW1 R	12×22×7 CRW1 R
	25	7	CRW1 R	12×25×7 CRW1 R
	26	7	CRW1 R	12×26×7 CRW1 R
	28	7	CRW1 R	12×28×7 CRW1 R
	28	7	CRW1 P	12×28×7 CRW1 P
	32	7	CRW1 R	12×32×7 CRW1 R
	32	7	CRW1 V	12×32×7 CRW1 V
	35	7	CRW1 R	12×35×7 CRW1 R
	14	26	7	CRW1 V
32		7	CRW1 R	14×32×7 CRW1 R
15	25	7	CRW1 P	15×25×7 CRW1 P
	28	7	CRW1 R	15×28×7 CRW1 R
	32	7	CRW1 R	15×32×7 CRW1 R
	32	7	CRW1 V	15×32×7 CRW1 V
	35	7	CRW1 R	15×35×7 CRW1 R
16	35	7	CRW1 P	15×35×7 CRW1 P
	28	7	CRW1 R	16×28×7 CRW1 R
16	30	7	CRW1 R	16×30×7 CRW1 R
	32	7	CRW1 R	16×32×7 CRW1 R
	35	7	CRW1 R	16×35×7 CRW1 R
	40	7	CRW1 R	16×40×7 CRW1 R
17	40	7	CRWA1 R	16×40×7 CRWA1 R
	27	6,35	CRW1 R	17×27×6 CRW1 R
17	28	7	CRW1 R	17×28×7 CRW1 R
	28	7	CRW1 V	17×28×7 CRW1 V
	30	7	CRW1 R	17×30×7 CRW1 R
	32	7	CRW1 R	17×32×7 CRW1 R
	35	7	CRW1 R	17×35×7 CRW1 R
	35	7	CRW1 V	17×35×7 CRW1 V
	40	7	CRW1 R	17×40×7 CRW1 R
	47	7	CRW1 R	17×47×7 CRW1 R

Манжетные уплотнения CRW1, CRWA1, CRWH1 и CRWHA1 — метрические размеры
 d_1 18 – 28 мм

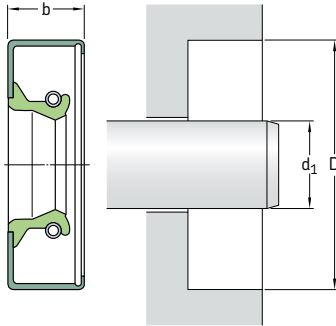

На страницах 74 – 76 приведены требования к отверстию корпуса.

Размеры Вал	Отверстие	Номинальная ширина уплотнения	Конструкция и материал кромки	Обозначение
d_1	D	b		
мм			–	–
18	30	7	CRW1 R	18×30×7 CRW1 R
	30	7	CRW1 V	18×30×7 CRW1 V
	32	7	CRW1 R	18×32×7 CRW1 R
	32	7	CRW1 V	18×32×7 CRW1 V
	35	7	CRW1 R	18×35×7 CRW1 R
	40	7	CRW1 R	18×40×7 CRW1 R
19	35	7	CRW1 R	19×35×7 CRW1 R
20	30	7	CRW1 R	20×30×7 CRW1 R
	31	7	CRW1 R	20×31×7 CRW1 R
	32	7	CRW1 R	20×32×7 CRW1 R
	35	7	CRW1 R	20×35×7 CRW1 R
	35	7	CRW1 V	20×35×7 CRW1 V
	36	7	CRW1 R	20×36×7 CRW1 R
	36	7	CRW1 V	20×36×7 CRW1 V
	37	7	CRW1 R	20×37×7 CRW1 R
	38	7	CRW1 R	20×38×7 CRW1 R
	40	7	CRW1 R	20×40×7 CRW1 R
	40	7	CRW1 V	20×40×7 CRW1 V
	42	7	CRW1 R	20×42×7 CRW1 R
47	7	CRW1 R	20×47×7 CRW1 R	
	52	7	CRW1 R	20×52×7 CRW1 R
	52	7	CRW1 P	20×52×7 CRW1 P
21	35	7	CRW1 R	21×35×7 CRW1 R
	35	7	CRW1 V	21×35×7 CRW1 V
	40	8	CRW1 R	21×40×8 CRW1 R

Размеры Вал	Отверстие	Номинальная ширина уплотнения	Конструкция и материал кромки	Обозначение
d ₁	D	b		
мм			–	–
22	31	7	CRW1 P	22×31×7 CRW1 P
	32	7	CRW1 R	22×32×7 CRW1 R
	35	7	CRW1 R	22×35×7 CRW1 R
	35	7	CRW1 V	22×35×7 CRW1 V
	38	7	CRW1 R	22×38×7 CRW1 R
	38	7	CRW1 V	22×38×7 CRW1 V
	40	6,35	CRW1 R	22×40×6 CRW1 R
	40	6,35	CRW1 V	22×40×6 CRW1 V
	42	7	CRW1 R	22×42×7 CRW1 R
	47	8	CRW1 R	22×47×8 CRW1 R
	50	8	CRW1 R	22×50×8 CRW1 R
24	36	7	CRW1 V	24×36×7 CRW1 V
	38	7	CRW1 V	24×38×7 CRW1 V
	47	8	CRW1 R	24×47×8 CRW1 R
25	35	7	CRW1 R	25×35×7 CRW1 R
	35	7	CRW1 V	25×35×7 CRW1 V
	36	7	CRW1 R	25×36×7 CRW1 R
	37	7	CRW1 R	25×37×7 CRW1 R
	37	7	CRW1 V	25×37×7 CRW1 V
	38	7	CRW1 R	25×38×7 CRW1 R
	38	7	CRW1 V	25×38×7 CRW1 V
	40	7	CRW1 R	25×40×7 CRW1 R
	40	7	CRW1 R	25×40×7 CRW1 R
	40	7	CRW1 V	25×40×7 CRW1 V
	42	8	CRW1 V	25×42×8 CRW1 V
	42	8	CRW1 R	25×42×8 CRW1 R
	45	7	CRW1 R	25×45×7 CRW1 R
	47	6,35	CRW1 R	25×47×6 CRW1 R
	48	8	CRW1 R	25×48×8 CRW1 R
	48	8	CRW1 V	25×48×8 CRW1 V
	50	8	CRW1 R	25×50×8 CRW1 R
	52	8	CRW1 R	25×52×8 CRW1 R
	52	8	CRW1 V	25×52×8 CRW1 V
	62	7	CRW1 R	25×62×7 CRW1 R
	62	7	CRW1 V	25×62×7 CRW1 V
	27	42	7	CRW1 R
42		7	CRW1 V	27×42×7 CRW1 V
43		8	CRW1 V	27×43×8 CRW1 V
45		8	CRW1 V	27×45×8 CRW1 V
52		8	CRW1 R	27×52×8 CRW1 R
28	40	7	CRW1 R	28×40×7 CRW1 R
	40	7	CRW1 V	28×40×7 CRW1 V
	42	7	CRW1 R	28×42×7 CRW1 R
	42	7	CRW1 V	28×42×7 CRW1 V
	45	7	CRW1 V	28×45×7 CRW1 V
	47	7	CRW1 V	28×47×7 CRW1 V
	47	8	CRW1 R	28×47×8 CRW1 R
	52	8	CRW1 R	28×52×8 CRW1 R

Манжетные уплотнения CRW1, CRWA1, CRWH1 и CRWHA1 — метрические размеры d₁ 30 – 36 мм

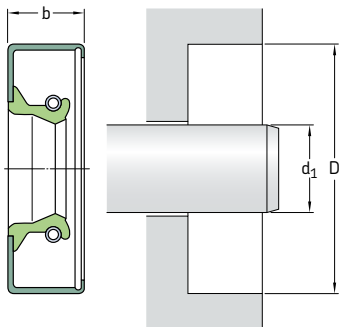

На страницах 74 – 76 приведены требования к отверстию корпуса.

Размеры	Отверстие	Номинальная ширина уплотнения	Конструкция и материал кромки	Обозначение
Вал	D	b		
d ₁				
мм			–	–
30	40	7	CRW1 R	30×40×7 CRW1 R
	40	7	CRW1 V	30×40×7 CRW1 V
	42	7	CRW1 R	30×42×7 CRW1 R
	42	7	CRW1 V	30×42×7 CRW1 V
	45	8	CRW1 R	30×45×8 CRW1 R
	45	8	CRW1 P	30×45×8 CRW1 P
	47	7	CRW1 R	30×47×7 CRW1 R
	47	8	CRW1 V	30×47×8 CRW1 V
	48	8	CRW1 R	30×48×8 CRW1 R
	50	8	CRW1 R	30×50×8 CRW1 R
	50	8	CRW1 V	30×50×8 CRW1 V
	52	8	CRW1 R	30×52×8 CRW1 R
	55	7	CRW1 R	30×55×7 CRW1 R
	56	8	CRW1 R	30×56×8 CRW1 R
	58	8	CRWA1 R	30×58×8 CRWA1 R
	60	8	CRW1 R	30×60×8 CRW1 R
	62	7	CRW1 R	30×62×7 CRW1 R
	62	7	CRW1 V	30×62×7 CRW1 V
	72	8	CRW1 R	30×72×8 CRW1 R
	72	12	CRWA1 V	30×72×12 CRWA1 V
32	42	7	CRW1 R	32×42×7 CRW1 R
	42	7	CRW1 V	32×42×7 CRW1 V
	45	8	CRW1 R	32×45×8 CRW1 R
	47	8	CRW1 R	32×47×8 CRW1 R
	47	8	CRW1 V	32×47×8 CRW1 V
	48	8	CRW1 R	32×48×8 CRW1 R
	48	8	CRW1 V	32×48×8 CRW1 V
	50	8	CRW1 R	32×50×8 CRW1 R
	50	8	CRW1 V	32×50×8 CRW1 V
	52	8	CRW1 R	32×52×8 CRW1 R
	52	8	CRW1 V	32×52×8 CRW1 V

Размеры Вал	Отверстие	Номинальная ширина уплотнения	Конструкция и материал кромки	Обозначение
d ₁	D	b		
мм			-	-
32 прод.	56	8	CRW1 R	32×56×8 CRW1 R
	62	6,35	CRW1 R	32×62×6 CRW1 R
34	48	8	CRW1 R	34×48×8 CRW1 R
	48	8	CRW1 V	34×48×8 CRW1 V
	55	8	CRW1 R	34×55×8 CRW1 R
	56	8	CRW1 R	34×56×8 CRW1 R
	56	8	CRW1 V	34×56×8 CRW1 V
35	62	8	CRW1 R	34×62×8 CRW1 R
	47	7	CRW1 R	35×47×7 CRW1 R
	47	7	CRW1 V	35×47×7 CRW1 V
	48	8	CRW1 R	35×48×8 CRW1 R
	48	8	CRW1 V	35×48×8 CRW1 V
	50	8	CRW1 R	35×50×8 CRW1 R
	50	8	CRW1 V	35×50×8 CRW1 V
	52	8	CRWA1 P	35×52×8 CRWA1 P
	52	8	CRW1 R	35×52×8 CRW1 R
	52	8	CRWA1 R	35×52×8 CRWA1 R
	54	7	CRW1 R	35×54×7 CRW1 R
	54	8	CRW1 V	35×54×8 CRW1 V
	55	8	CRW1 R	35×55×8 CRW1 R
	55	8	CRW1 V	35×55×8 CRW1 V ¹⁾
	56	8	CRW1 R	35×56×8 CRW1 R
56	8	CRW1 V	35×56×8 CRW1 V	
62	8	CRW1 V	35×62×8 CRW1 V	
62	8	CRW1 R	35×62×8 CRW1 R	
64	8	CRW1 R	35×64×8 CRW1 R	
65	8	CRW1 V	35×65×8 CRW1 V	
68	8	CRW1 R	35×68×8 CRW1 R	
68	8	CRW1 V	35×68×8 CRW1 V	
69	8	CRW1 R	35×69×8 CRW1 R	
72	8	CRW1 V	35×72×8 CRW1 V	
72	8	CRW1 R	35×72×8 CRW1 R	
72	8	CRWA1 R	35×72×8 CRWA1 R	
78	8	CRW1 R	35×78×8 CRW1 R	
80	8	CRW1 R	35×80×8 CRW1 R	
36	50	7	CRW1 R	36×50×7 CRW1 R
	50	8	CRW1 R	36×50×8 CRW1 R
	52	8	CRW1 R	36×52×8 CRW1 R
	52	8	CRW1 V	36×52×8 CRW1 V
	54	8	CRW1 R	36×54×8 CRW1 R
	54	8	CRW1 V	36×54×8 CRW1 V
	58	8	CRW1 R	36×58×8 CRW1 R
	60	8	CRW1 R	36×60×8 CRW1 R
	60	8	CRW1 V	36×60×8 CRW1 V
	62	8	CRW1 R	36×62×8 CRW1 R
	65	8	CRW1 R	36×65×8 CRW1 R
	68	8	CRW1 R	36×68×8 CRW1 R

1) Без покрытия SKF Bore Tite

Манжетные уплотнения CRW1, CRWA1, CRWH1 и CRWHA1 — метрические размеры
 d_1 38 – 43 мм

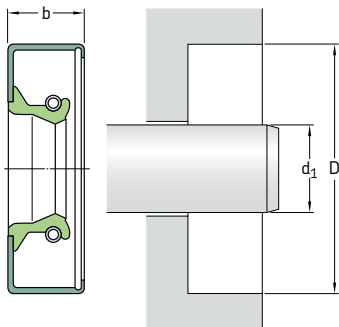

На страницах 74 – 76 приведены требования к отверстию корпуса.

Размеры	Отверстие	Номинальная ширина уплотнения	Конструкция и материал кромки	Обозначение
Вал	D	b		
d_1				
мм			–	–
38	50	7	CRW1 R	38×50×7 CRW1 R
	50	7	CRW1 V	38×50×7 CRW1 V
	52	8	CRW1 R	38×52×8 CRW1 R
	52	8	CRWA1 R	38×52×8 CRWA1 R
	52	8	CRW1 V	38×52×8 CRW1 V
	53	8	CRW1 R	38×53×8 CRW1 R
	54	7	CRW1 P	38×54×7 CRW1 P ¹⁾
	55	8	CRW1 R	38×55×8 CRW1 R
	55	8	CRW1 V	38×55×8 CRW1 V
	56	8	CRW1 V	38×56×8 CRW1 V
	56	8	CRW1 R	38×56×8 CRW1 R
	58	8	CRW1 R	38×58×8 CRW1 R
	58	8	CRW1 V	38×58×8 CRW1 V
	60	8	CRW1 R	38×60×8 CRW1 R
	60	8	CRW1 V	38×60×8 CRW1 V
	62	8	CRW1 R	38×62×8 CRW1 R
	62	8	CRWA1 R	38×62×8 CRWA1 R
	62	8	CRW1 V	38×62×8 CRW1 V
	65	8	CRW1 R	38×65×8 CRW1 R
	68	8	CRW1 R	38×68×8 CRW1 R
	70	8	CRW1 R	38×70×8 CRW1 R
	72	8	CRW1 R	38×72×8 CRW1 R
	73	8	CRW1 R	38×73×8 CRW1 R
	74	11	CRWA1 R	38×74×11 CRWA1 R
	74	11	CRW1 V	38×74×11 CRW1 V
	80	8	CRW1 R	38×80×8 CRW1 R
	90	8	CRWA1 R	38×90×8 CRWA1 R

¹⁾ Без покрытия SKF Bore Tite

Размеры Вал	Отверстие	Номинальная ширина уплотнения	Конструкция и материал кромки	Обозначение
d ₁	D	b		
мм			–	–
40	52	7	CRW1 V	40×52×7 CRW1 V
	52	7	CRW1 R	40×52×7 CRW1 R
	54	7	CRW1 R	40×54×7 CRW1 R
	55	8	CRW1 R	40×55×8 CRW1 R
	55	8	CRW1 V	40×55×8 CRW1 V
	56	7	CRW1 V	40×56×7 CRW1 V
	56	8	CRW1 R	40×56×8 CRW1 R
	57	8	CRW1 R	40×57×8 CRW1 R
	58	8	CRW1 R	40×58×8 CRW1 R
	58	8	CRW1 V	40×58×8 CRW1 V
	60	8	CRW1 R	40×60×8 CRW1 R
	60	8	CRW1 V	40×60×8 CRW1 V
	62	8	CRW1 R	40×62×8 CRW1 R
	62	8	CRW1 V	40×62×8 CRW1 V
	65	8	CRW1 R	40×65×8 CRW1 R
	68	8	CRW1 R	40×68×8 CRW1 R
	70	8	CRW1 R	40×70×8 CRW1 R
	72	8	CRW1 R	40×72×8 CRW1 R
	74	8	CRW1 R	40×74×8 CRW1 R
	75	8	CRW1 V	40×75×8 CRW1 V
	80	8	CRW1 R	40×80×8 CRW1 R
80	8	CRW1 V	40×80×8 CRW1 V ¹⁾	
90	8	CRW1 R	40×90×8 CRW1 R	
41	53	7	CRW1 R	41×53×7 CRW1 R
	55	8	CRW1 R	41×55×8 CRW1 R
	62	8	CRW1 R	41×62×8 CRW1 R
42	55	8	CRW1 R	42×55×8 CRW1 R
	55	8	CRW1 V	42×55×8 CRW1 V
	56	7	CRW1 V	42×56×7 CRW1 V
	56	8	CRW1 R	42×56×8 CRW1 R
	58	8	CRW1 R	42×58×8 CRW1 R
	58	8	CRW1 V	42×58×8 CRW1 V
	60	8	CRW1 R	42×60×8 CRW1 R
	60	8	CRW1 V	42×60×8 CRW1 V
	62	8	CRW1 R	42×62×8 CRW1 R
	62	8	CRW1 V	42×62×8 CRW1 V
	65	8	CRW1 R	42×65×8 CRW1 R
	65	8	CRW1 V	42×65×8 CRW1 V
72	8	CRW1 V	42×72×8 CRW1 V	
72	8	CRW1 R	42×72×8 CRW1 R	
43	57	8	CRW1 R	43×57×8 CRW1 R
	60	8	CRW1 R	43×60×8 CRW1 R
	69	8	CRW1 R	43×69×8 CRW1 R
	73	8	CRW1 R	43×73×8 CRW1 R

¹⁾ Без покрытия SKF Bore Tite

Манжетные уплотнения CRW1, CRWA1, CRWH1 и CRWHA1 — метрические размеры
 d_1 44 – 54 мм

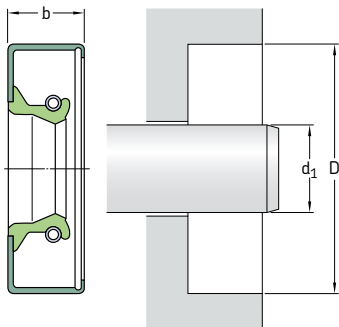

На страницах 74 – 76 приведены требования к отверстию корпуса.

Размеры	Отверстие	Номинальная ширина уплотнения	Конструкция и материал кромки	Обозначение
Вал	D	b		
d_1				
мм			–	–
44	60	8	CRW1 R	44×60×8 CRW1 R
	60	8	CRW1 V	44×60×8 CRW1 V ¹⁾
	62	8	CRW1 R	44×62×8 CRW1 R
	65	8	CRW1 R	44×65×8 CRW1 R
	68	8	CRW1 V	44×68×8 CRW1 V
	70	8	CRW1 R	44×70×8 CRW1 R
45	60	8	CRW1 R	45×60×8 CRW1 R
	60	8	CRW1 V	45×60×8 CRW1 V
	62	8	CRWA1 V	45×62×8 CRWA1 V
	62	8	CRW1 R	45×62×8 CRW1 R
	65	8	CRW1 R	45×65×8 CRW1 R
	65	8	CRW1 V	45×65×8 CRW1 V
	68	8	CRW1 R	45×68×8 CRW1 R
	68	8	CRW1 V	45×68×8 CRW1 V
	68	8	CRWA1 R	45×68×8 CRWA1 R
	72	8	CRW1 V	45×72×8 CRW1 V
	72	8	CRW1 R	45×72×8 CRW1 R
	75	8	CRW1 R	45×75×8 CRW1 R
	75	8	CRW1 V	45×75×8 CRW1 V
	80	8	CRW1 R	45×80×8 CRW1 R
85	8	CRW1 R	45×85×8 CRW1 R	
46	60	8	CRW1 R	46×60×8 CRW1 R
	65	8	CRW1 R	46×65×8 CRW1 R
	68	8	CRW1 R	46×68×8 CRW1 R
	72	8	CRW1 R	46×72×8 CRW1 R
	73	8	CRW1 R	46×73×8 CRW1 R

¹⁾ Без покрытия SKF Bore Tite

Размеры Вал	Отверстие	Номинальная ширина уплотнения	Конструкция и материал кромки	Обозначение	
d ₁	D	b			
мм			–	–	
47	60	7	CRW1 R	47×60×7 CRW1 R	
	62	8	CRW1 R	47×62×8 CRW1 R	
	72	8	CRW1 R	47×72×8 CRW1 R	
48	62	8	CRW1 R	48×62×8 CRW1 R	
	62	8	CRW1 P	48×62×8 CRW1 P	
	65	8	CRW1 R	48×65×8 CRW1 R	
	65	8	CRW1 V	48×65×8 CRW1 V	
	68	8	CRW1 V	48×68×8 CRW1 V	
	70	8	CRW1 R	48×70×8 CRW1 R	
	70	8	CRW1 V	48×70×8 CRW1 V	
	72	8	CRW1 R	48×72×8 CRW1 R	
	72	8	CRW1 V	48×72×8 CRW1 V	
	80	8	CRW1 R	48×80×8 CRW1 R	
	50	65	8	CRW1 R	50×65×8 CRW1 R
		65	8	CRW1 V	50×65×8 CRW1 V
		68	8	CRW1 R	50×68×8 CRW1 R
68		8	CRW1 V	50×68×8 CRW1 V	
70		8	CRW1 R	50×70×8 CRW1 R	
70		8	CRW1 V	50×70×8 CRW1 V	
72		8	CRW1 R	50×72×8 CRW1 R	
72		8	CRW1 V	50×72×8 CRW1 V	
75		8	CRWA1 R	50×75×8 CRWA1 R	
80		8	CRW1 R	50×80×8 CRW1 R	
80		8	CRW1 V	50×80×8 CRW1 V	
82		8	CRWA1 R	50×82×8 CRWA1 R	
85		8	CRW1 R	50×85×8 CRW1 R	
90		8	CRW1 R	50×90×8 CRW1 R	
90		8	CRW1 V	50×90×8 CRW1 V	
51	65	7	CRWA1 R	51×65×7 CRWA1 R	
	73	8	CRW1 R	51×73×8 CRW1 R	
	80	9,53	CRW1 R	51×80×10 CRW1 R	
	81	9,53	CRWH1 R	51×81×10 CRWH1 R	
	81	9,53	CRWHA1 R	51×81×10 CRWHA1 R	
	92	11,13	CRWH1 R	51×92×11 CRWH1 R	
52	68	8	CRW1 R	52×68×8 CRW1 R	
	68	8	CRW1 V	52×68×8 CRW1 V	
	70	8	CRW1 R	52×70×8 CRW1 R	
	72	8	CRWA1 V	52×72×8 CRWA1 V	
	72	8	CRW1 R	52×72×8 CRW1 R	
	72	8	CRW1 V	52×72×8 CRW1 V	
	85	8	CRW1 R	52×85×8 CRW1 R	
	53	68	8	CRW1 V	53×68×8 CRW1 V
54	65	8	CRW1 R	54×65×8 CRW1 R	
	65	8	CRW1 V	54×65×8 CRW1 V	
	73	11,13	CRW1 R	54×73×11 CRW1 R	
	73	11,13	CRWA1 R	54×73×11 CRWA1 R	
	81	9,53	CRWA1 R	54×81×10 CRWA1 R	

Манжетные уплотнения CRW1, CRWA1, CRWH1 и CRWA1 — метрические размеры
 d_1 55 – 70 мм

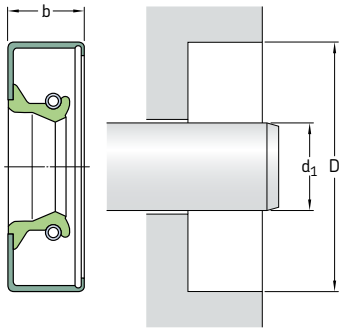

На страницах 74 – 76 приведены требования к отверстию корпуса.

Размеры	Отверстие	Номинальная ширина уплотнения	Конструкция и материал кромки	Обозначение
Вал	D	b		
d_1				
мм			–	–
55	70	8	CRW1 R	55×70×8 CRW1 R
	70	8	CRW1 V	55×70×8 CRW1 V
	72	8	CRW1 R	55×72×8 CRW1 R
	72	8	CRW1 V	55×72×8 CRW1 V
	73	8	CRW1 V	55×73×8 CRW1 V
	75	8	CRW1 R	55×75×8 CRW1 R
	75	8	CRW1 V	55×75×8 CRW1 V
	80	8	CRW1 R	55×80×8 CRW1 R
	80	8	CRW1 V	55×80×8 CRW1 V
	85	8	CRW1 R	55×85×8 CRW1 R
	90	8	CRW1 R	55×90×8 CRW1 R
	100	8	CRW1 R	55×100×8 CRW1 R
56	75	8	CRW1 R	56×75×8 CRW1 R
57	81	11	CRW1 R	57×81×11 CRW1 R
	81	11	CRWA1 P	57×81×11 CRWA1 P
	92	11	CRWH1 R	57×92×11 CRWH1 R
	92	11	CRWA1 R	57×92×11 CRWA1 R
58	72	8	CRW1 R	58×72×8 CRW1 R
	72	8	CRW1 S	58×72×8 CRW1 S
	75	8	CRW1 R	58×75×8 CRW1 R
	80	8	CRW1 R	58×80×8 CRW1 R
	80	8	CRW1 V	58×80×8 CRW1 V
	85	8	CRW1 R	58×85×8 CRW1 R
	90	8	CRW1 R	58×90×8 CRW1 R

Размеры Вал d ₁	Отверстие D	Номинальная ширина уплотнения b	Конструкция и материал кромки	Обозначение
мм			–	–
60	75	8	CRW1 R	60×75×8 CRW1 R
	75	8	CRW1 V	60×75×8 CRW1 V
	80	8	CRW1 R	60×80×8 CRW1 R
	80	8	CRW1 V	60×80×8 CRW1 V
	82	8	CRWA1 R	60×82×8 CRWA1 R
	85	8	CRW1 V	60×85×8 CRW1 V
	85	8	CRW1 R	60×85×8 CRW1 R
	90	8	CRW1 R	60×90×8 CRW1 R
	105	8	CRW1 R	60×105×8 CRW1 R
	110	8	CRW1 R	60×110×8 CRW1 R
62	80	8	CRW1 V	62×80×8 CRW1 V
	85	8	CRW1 R	62×85×8 CRW1 R
	90	8	CRW1 R	62×90×8 CRW1 R
	90	11,13	CRWH1 R	62×90×11 CRWH1 R
63	78	8	CRW1 R	63×78×8 CRW1 R
	80	8	CRW1 R	63×80×8 CRW1 R
	85	8	CRW1 R	63×85×8 CRW1 R
	88	8	CRW1 R	63×88×8 CRW1 R
65	80	8	CRW1 R	65×80×8 CRW1 R
	80	8	CRW1 V	65×80×8 CRW1 V
	85	8	CRW1 R	65×85×8 CRW1 R
	85	8	CRW1 V	65×85×8 CRW1 V
	88	8	CRW1 R	65×88×8 CRW1 R
	90	8	CRW1 R	65×90×8 CRW1 R
	90	8	CRW1 V	65×90×8 CRW1 V
	92	11,13	CRWH1 R	65×92×11 CRWH1 R
	100	8	CRW1 R	65×100×8 CRW1 R
	100	8	CRW1 V	65×100×8 CRW1 V
68	110	10	CRW1 R	65×110×10 CRW1 R
	120	8	CRW1 R	65×120×8 CRW1 R
	85	8	CRW1 R	68×85×8 CRW1 R
	88	8	CRW1 R	68×88×8 CRW1 R
	90	8	CRW1 R	68×90×8 CRW1 R
	90	8	CRW1 V	68×90×8 CRW1 V
	95	10	CRW1 R	68×95×10 CRW1 R
	95	10	CRW1 V	68×95×10 CRW1 V
	100	10	CRW1 R	68×100×10 CRW1 R
	70	85	8	CRW1 R
88		8	CRW1 R	70×88×8 CRW1 R
88		8	CRW1 V	70×88×8 CRW1 V
90		8	CRW1 R	70×90×8 CRW1 R
90		10	CRW1 V	70×90×10 CRW1 V
90		10	CRWHA1 P	70×90×10 CRWHA1 P
92		11	CRWH1 R	70×92×11 CRWH1 R
92		11	CRWH1 V	70×92×11 CRWH1 V
95		10	CRW1 R	70×95×10 CRW1 R
100		10	CRW1 R	70×100×10 CRW1 R
105	10	CRW1 R	70×105×10 CRW1 R	

Манжетные уплотнения CRW1, CRWA1, CRWH1 и CRWHA1 — метрические размеры d₁ 70 – 110 мм

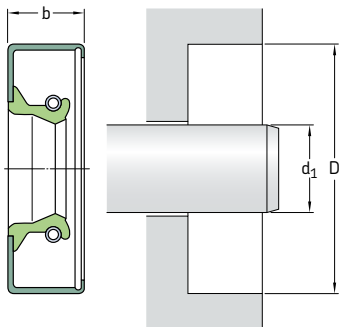

На страницах 74 – 76 приведены требования к отверстию корпуса.

Размеры	Отверстие	Номинальная ширина уплотнения	Конструкция и материал кромки	Обозначение
Вал	D	b		
d ₁				
мм			–	–
70	110	10	CRW1 R	70×110×10 CRW1 R
	110	12,70	CRWHA1 R	70×110×13 CRWHA1 R ¹⁾
72	88	8	CRW1 R	72×88×8 CRW1 R
73	92	11,13	CRWH1 R	73×92×11 CRWH1 R
	110	11,13	CRWA1 P	73×110×11 CRWA1 P
75	90	8	CRW1 R	75×90×8 CRW1 R
	95	10	CRW1 R	75×95×10 CRW1 R
	95	10	CRW1 V	75×95×10 CRW1 V
	100	10	CRW1 R	75×100×10 CRW1 R
	100	10	CRW1 V	75×100×10 CRW1 V
	105	10	CRW1 R	75×105×10 CRW1 R
80	110	10	CRW1 R	75×110×10 CRW1 R
	115	12	CRW1 R	75×115×12 CRW1 R
	100	10	CRW1 R	80×100×10 CRW1 R
	100	10	CRW1 V	80×100×10 CRW1 V
	105	10	CRW1 R	80×105×10 CRW1 R
	105	10	CRW1 V	80×105×10 CRW1 V
	110	10	CRW1 R	80×110×10 CRW1 R
	125	10	CRW1 R	80×125×10 CRW1 R
	125	10	CRW1 V	80×125×10 CRW1 V
	130	12	CRWA1 R	80×130×12 CRWA1 R
140	12	CRW1 R	80×140×12 CRW1 R	
84	127	11	CRWH1 R	84×127×11 CRWH1 R

¹⁾ Без покрытия SKF Bore Tite

Размеры Вал d ₁	Отверстие D	Номинальная ширина уплотнения b	Конструкция и материал кромки	Обозначение
мм			–	–
85	105	10	CRW1 R	85×105×10 CRW1 R
	105	10	CRW1 V	85×105×10 CRW1 V
	110	10	CRW1 R	85×110×10 CRW1 R
	110	10	CRWA1 V	85×110×10 CRWA1 V
	120	12	CRW1 R	85×120×12 CRW1 R
	130	12	CRW1 R	85×130×12 CRW1 R
89	127	11,13	CRWH1 R	89×127×11 CRWH1 R
90	110	12	CRW1 R	90×110×12 CRW1 R
	110	12	CRW1 V	90×110×12 CRW1 V
	115	12	CRWA1 R	90×115×12 CRWA1 R
	120	12	CRW1 R	90×120×12 CRW1 R
	120	12	CRW1 V	90×120×12 CRW1 V
	125	12	CRW1 R	90×125×12 CRW1 R
	125	12	CRW1 V	90×125×12 CRW1 V
	130	12	CRW1 R	90×130×12 CRW1 R
	140	12	CRWA1 R	90×140×12 CRWA1 R
92	127	11	CRWHA1 R	92×127×11 CRWHA1 R
	127	11,13	CRWH1 R	92×127×11 CRWH1 R
95	110	10	CRW1 R	95×110×10 CRW1 R
	115	12	CRW1 R	95×115×12 CRW1 R
	115	12	CRW1 V	95×115×12 CRW1 V
	120	12	CRW1 R	95×120×12 CRW1 R
	120	12	CRW1 V	95×120×12 CRW1 V
	120	12	CRWA1 V	95×120×12 CRWA1 V
	125	12	CRW1 R	95×125×12 CRW1 R
	130	12	CRW1 R	95×130×12 CRW1 R
	130	12	CRW1 V	95×130×12 CRW1 V
98	120	12	CRW1 V	98×120×12 CRW1 V
100	120	12	CRW1 R	100×120×12 CRW1 R
	120	12	CRW1 V	100×120×12 CRW1 V
	125	12	CRW1 R	100×125×12 CRW1 R
	125	12	CRW1 V	100×125×12 CRW1 V
	127	11,13	CRWH1 R	100×127×11 CRWH1 R
	130	12	CRW1 R	100×130×12 CRW1 R
	135	12	CRWA1 R	100×135×12 CRWA1 R
	140	12	CRWA1 R	100×140×12 CRWA1 R
105	127	11,13	CRWH1 R	105×127×11 CRWH1 R
	130	12	CRW1 R	105×130×12 CRW1 R
	130	12	CRW1 V	105×130×12 CRW1 V
	135	12	CRWA1 R	105×135×12 CRWA1 R
	140	12	CRWA1 R	105×140×12 CRWA1 R
	160	12	CRW1 R	105×160×12 CRW1 R
110	130	12	CRW1 R	110×130×12 CRW1 R
	130	12	CRW1 V	110×130×12 CRW1 V
	135	12	CRW1 V	110×135×12 CRW1 V
	140	12	CRW1 V	110×140×12 CRW1 V
	140	12	CRW1 R	110×140×12 CRW1 R
	145	12	CRW1 R	110×145×12 CRW1 R
	160	12	CRWH1 R	110×160×12 CRWH1 R

Манжетные уплотнения CRW1, CRWA1, CRWH1 и CRWHA1 — метрические размеры
d₁ 115 – 280 мм

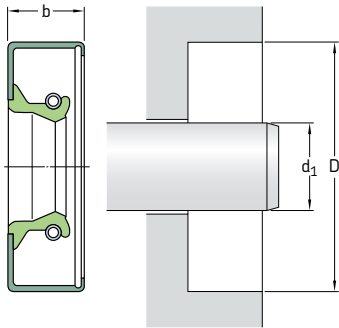

На **страницах 74 – 76** приведены требования к отверстию корпуса.

Размеры	Отверстие	Номинальная ширина уплотнения	Конструкция и материал кромки	Обозначение
Вал	D	b		
d ₁				
мм			–	–
115	135	12	CRW1 R	115×135×12 CRW1 R
	140	12	CRW1 R	115×140×12 CRW1 R
	140	12	CRW1 V	115×140×12 CRW1 V
	145	12	CRW1 R	115×145×12 CRW1 R
	150	12	CRW1 R	115×150×12 CRW1 R
120	145	12	CRW1 R	115×160×12 CRW1 R
	140	12	CRWA1 R	120×140×12 CRWA1 R
	145	12	CRW1 R	120×145×12 CRW1 R
	150	12	CRW1 R	120×150×12 CRW1 R
	160	12	CRWH1 R	120×160×12 CRWH1 R
125	150	12	CRW1 R	125×150×12 CRW1 R
	150	12	CRW1 V	125×150×12 CRW1 V
	160	12	CRW1 R	125×160×12 CRW1 R
130	160	12	CRW1 R	130×160×12 CRW1 R
	160	12	CRW1 V	130×160×12 CRW1 V
	170	12	CRW1 R	130×170×12 CRW1 R
140	160	12	CRW1 R	140×160×12 CRW1 R
	170	12	CRW1 R	140×170×12 CRW1 R
	170	12	CRW1 V	140×170×12 CRW1 V¹⁾
143	181	12,70	CRWHA1 R	143×181×13 CRWHA1 R
160	190	15	CRW1 V	160×190×15 CRW1 V
162	200	14,30	CRWHA1 R	162×200×14 CRWHA1 R
	200	15,88	CRWH1 R	162×200×16 CRWH1 R
188	215	16	CRWH1 R	188×215×16 CRWH1 R
203	254	15,88	CRWHA1 R	203×254×16 CRWHA1 R¹⁾
216	254	15,88	CRWH1 R	216×254×16 CRWH1 R

¹⁾ Без покрытия SKF Bore Tite

Размеры			Конструкция	Обозначение
Вал	Отверстие	Номинальная ширина уплотнения	и материал кромки	
d_1	D	b		
мм			–	–
220	250	16	CRWH1 R	220×250×16 CRWH1 R
280	320	20	CRWA1 R	280×320×20 CRWA1 R
	320	20	CRWA1 V	280×320×20 CRWA1 V

2.2

Манжетные уплотнения CRW1, CRWA1, CRWH1 и CRWHA1 — дюймовые размеры
 d_1 0,250 – 0,669 дюйма

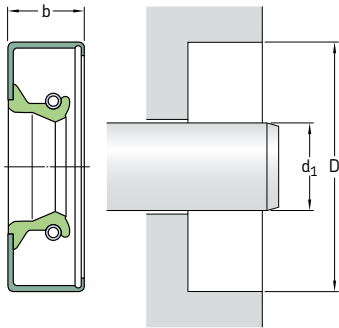

На страницах 74 – 76 приведены требования к отверстию корпуса.

Размеры	Отверстие	Номинальная ширина уплотнения	Конструкция и материал кромки	Обозначение	
Вал	D	b			
d_1					
дюймы			–	–	
0,250	0,749	0,250	CRW1 V	2513 ¹⁾	
	0,749	0,250	CRW1 R	2514	
0,375	0,749	0,250	CRW1 R	3687 ¹⁾	
	0,749	0,250	CRW1 V	3688	
	0,750	0,250	CRWA1 R	3680	
	0,836	0,188	CRW1 P	3719	
	0,875	0,250	CRW1 R	3725	
	0,999	0,250	CRW1 R	3751 ¹⁾	
	0,999	0,250	CRW1 V	3752	
	1,124	0,250	CRW1 R	3806 ¹⁾	
	0,438	0,875	0,250	CRW1 P	4249
		0,875	0,250	CRW1 R	4251 ¹⁾
0,875		0,375	CRWA1 R	4261 ¹⁾	
0,875		0,375	CRWA1 V	4262	
0,999		0,250	CRW1 V	4356	
0,999		0,375	CRW1 P	4353	
0,999		0,375	CRW1 R	4355	
1,124		0,250	CRW1 R	4390	
0,500		0,875	0,250	CRW1 R	4931
		0,875	0,250	CRW1 V	4932
	0,875	0,250	CRWA1 V	4933	
	0,875	0,250	CRWA1 V	4935	
	0,875	0,250	CRW1 D	4936	
	0,875	0,313	CRWA1 R	4939	
	0,987	0,250	CRW1 R	4943	
	0,999	0,250	CRW1 V	4980	
	0,999	0,250	CRW1 R	4984	
	0,999	0,250	CRWA1 R	4985	
	1,124	0,250	CRW1 P	5045	
1,124	0,250	CRWA1 R	5062		
1,124	0,250	CRW1 V	5066		

¹⁾ Без покрытия SKF Bore Tite

Размеры Вал d ₁	Отверстие D	Номинальная ширина уплотнения b	Конструкция и материал кромки	Обозначение
дюймы			–	–
0,500 прод.	1,124	0,250	CRWA1 V	5067
	1,124	0,250	CRW1 R	5068
	1,124	0,313	CRW1 P	5046
	1,250	0,250	CRW1 R	5133
	1,375	0,250	CRW1 R	5150
	1,375	0,250	CRW1 V	5151
0,531	0,999	0,250	CRWA1 S	5321
0,546	0,875	0,250	CRW1 P	5385¹⁾
0,554	0,999	0,250	CRW1 R	5605
0,563	0,875	0,188	CRW1 D	5523
	0,999	0,250	CRW1 R	5541
	0,999	0,250	CRW1 V	5542
	0,999	0,250	CRW1 R	5543
	0,999	0,250	CRWA1 R	5606
	1,124	0,250	CRW1 V	5650
	1,124	0,250	CRW1 R	5652
	1,124	0,250	CRWA1 R	5662
	1,250	0,250	CRW1 R	5707
	1,375	0,250	CRW1 R	5756
0,594	1,124	0,313	CRW1 R	5926
	1,124	0,313	CRW1 V	5927
0,625	0,987	0,250	CRW1 R	6134
	0,999	0,250	CRWA1 V	6139
	0,999	0,250	CRWA1 R	6141
	0,999	0,250	CRW1 R	6143
	1,063	0,250	CRW1 R	6157
	1,124	0,250	CRW1 R	6903
	1,124	0,250	CRWA1 R	6904
	1,124	0,250	CRW1 V	6823
	1,124	0,250	CRWA1 V	6825
	1,181	0,250	CRWA1 R	6247
	1,181	0,256	CRWA1 V	6248
	1,250	0,250	CRW1 V	6909
	1,250	0,250	CRW1 R	6925
	1,250	0,250	CRWA1 R	6916
	1,375	0,250	CRW1 R	6372
	1,375	0,250	CRWA1 R	6373
	1,375	0,250	CRW1 V	6979
	1,375	0,250	CRWA1 V	6383
	1,377	0,250	CRWHA1 R	6391
	1,499	0,250	CRW1 R	6422
0,656	1,124	0,313	CRW1 R	6523
	1,250	0,250	CRW1 R	6541
	1,375	0,313	CRW1 R	6556
	1,575	0,250	CRW1 R	6582
0,669	0,999	0,188	CRW1 R	6595
	1,064	0,250	CRW1 R	6728
	1,064	0,250	CRW1 R	6729
	1,573	0,281	CRW1 V	6597¹⁾

¹⁾ Без покрытия SKF Bore Tite

Манжетные уплотнения CRW1, CRWA1, CRWH1 и CRWHA1 — дюймовые размеры
 d_1 0,688 – 0,875 дюйма

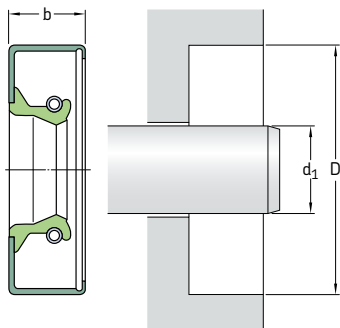

На страницах 74 – 76 приведены требования к отверстию корпуса.

Размеры	Отверстие	Номинальная ширина уплотнения	Конструкция и материал кромки	Обозначение
Вал	D	b		
d_1				
дюймы			–	–
0,688	1,124	0,190	CRW1 R	6738
	1,124	0,250	CRW1 R	6741
	1,124	0,250	CRW1 R	6743
	1,124	0,250	CRW1 V	6745
	1,187	0,188	CRW1 V	6770
	1,188	0,188	CRW1 R	6763
	1,250	0,256	CRWA1 R	6765
	1,250	0,256	CRWHA1 V	6751
	1,250	0,313	CRW1 R	6767
	1,250	0,313	CRW1 V	6768
	1,252	0,220	CRWH1 V	6769
	1,375	0,250	CRWA1 R	6814
	1,375	0,313	CRW1 R	6816
	1,375	0,313	CRW1 V	6817
	1,499	0,250	CRW1 R	6935
	1,624	0,250	CRWA1 R	6990
0,750	1,124	0,188	CRW1 R	7414
	1,124	0,188	CRW1 V	7417
	1,249	0,188	CRW1 V	7467¹⁾
	1,250	0,188	CRW1 R	7439
	1,250	0,188	CRW1 R	7478¹⁾
	1,250	0,250	CRW1 R	7438
	1,250	0,250	CRW1 R	7440
	1,250	0,250	CRWA1 R	7443
	1,250	0,250	CRW1 V	7450
	1,250	0,250	CRWA1 V	7453
	1,250	0,250	CRWA1 V	7455
	1,252	0,188	CRW1 R	7469
	1,260	0,250	CRW1 R	7473
	1,312	0,250	CRW1 R	7474
	1,312	0,250	CRWA1 R	7475
	1,375	0,250	CRW1 R	7512

¹⁾ Без покрытия SKF Bore Tite

Размеры Вал	Отверстие	Номинальная ширина уплотнения b	Конструкция и материал кромки	Обозначение
d ₁	D			
дюймы			–	–
0,750 прод.	1,375	0,250	CRWA1 R	7513
	1,375	0,250	CRW1 V	7515
	1,375	0,250	CRWA1 V	7517
	1,375	0,250	CRWA1 P	7533
	1,499	0,250	CRW1 V	7567
	1,499	0,250	CRW1 R	7572¹⁾
	1,499	0,250	CRWA1 R	7573
	1,575	0,250	CRW1 R	7591
	1,624	0,250	CRW1 V	7623
	1,624	0,250	CRWA1 V	7624
	1,624	0,250	CRW1 R	7627
	1,624	0,250	CRWA1 R	7628
	1,752	0,250	CRW1 R	7636
	1,752	0,250	CRWA1 V	7638
	1,828	0,250	CRW1 R	7661
	1,874	0,250	CRW1 R	7690
	2,047	0,313	CRW1 R	7693
0,781	1,375	0,313	CRW1 V	7824
	1,375	0,313	CRW1 R	7829¹⁾
	1,499	0,313	CRW1 R	7849
	1,624	0,313	CRW1 R	7872
	1,828	0,250	CRW1 P	7889
0,787	1,124	0,188	CRW1 R	7740
0,813	1,187	0,313	CRWA1 V	8013
	1,250	0,188	CRW1 R	8017¹⁾
	1,250	0,188	CRW1 P	8018
	1,375	0,375	CRW1 V	8053
	1,375	0,375	CRW1 R	8060
	1,499	0,250	CRW1 R	8088¹⁾
	1,624	0,250	CRW1 V	8178
	1,752	0,375	CRW1 R	8215
0,875	1,250	0,188	CRW1 R	8624
	1,250	0,250	CRW1 V	8621
	1,308	0,250	CRW1 V	8649
	1,375	0,250	CRW1 V	8646
	1,375	0,250	CRW1 R	8648
	1,437	0,250	CRW1 R	8691
	1,499	0,250	CRW1 R	8700
	1,499	0,250	CRWA1 R	8702
	1,499	0,250	CRW1 V	8704
	1,499	0,250	CRWA1 V	8707
	1,499	0,313	CRW1 R	8703¹⁾
	1,502	0,313	CRWA1 R	8748
	1,575	0,250	CRW1 R	8763
	1,624	0,250	CRWA1 R	8782
	1,624	0,250	CRW1 V	8795
	1,624	0,250	CRW1 R	8796
	1,752	0,250	CRW1 R	8821
	1,828	0,250	CRW1 R	8842
	1,874	0,250	CRW1 R	8860

1) Без покрытия SKF Bore Tite

Манжетные уплотнения CRW1, CRWA1, CRWH1 и CRWHA1 — дюймовые размеры
 d_1 0,875 – 1,063 дюйма

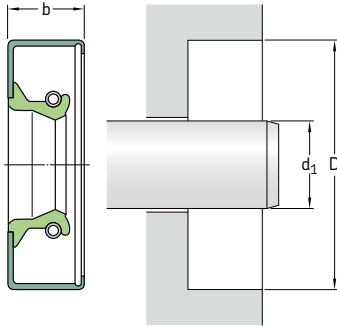

На страницах 74 – 76 приведены требования к отверстию корпуса.

Размеры	Отверстие	Номинальная ширина уплотнения	Конструкция и материал кромки	Обозначение
Вал	D	b		
d_1				
дюймы			–	–
0,875	2,000	0,250	CRW1 R	8870
прод.	2,050	0,375	CRWH1 V	8871
0,882	2,088	0,313	CRWHA1 R	9000
0,938	1,375	0,250	CRWA1 R	9244
	1,500	0,250	CRW1 R	9303
	1,500	0,250	CRW1 V	9304
	1,624	0,250	CRW1 R	9307
	1,624	0,250	CRW1 V	9308
	1,752	0,250	CRW1 R	9347
	1,828	0,250	CRW1 R	9409
0,950	1,358	0,275	CRW1 P	9520
0,969	1,406	0,250	CRWA1 P	9604
	1,499	0,313	CRW1 V	9611
	1,499	0,313	CRW1 R	9613¹⁾
	1,624	0,250	CRW1 R	9646
	1,624	0,250	CRW1 V	9647
	1,686	0,313	CRWA1 R	9663
	1,686	0,313	CRW1 R	9664
	1,752	0,250	CRW1 R	9667
	1,828	0,313	CRW1 R	9681
0,981	1,376	0,313	CRW1 V	9888¹⁾
0,984	1,499	0,250	CRW1 V	9686
	1,749	0,375	CRWA1 V	9803¹⁾
1,000	1,367	0,313	CRW1 R	9822
	1,375	0,250	CRW1 P	9826¹⁾
	1,375	0,250	CRW1 V	9831

¹⁾ Без покрытия SKF Bore Tite

Размеры Бал	Отверстие D	Номинальная ширина уплотнения b	Конструкция и материал кромки	Обозначение
d ₁	D	b		
дюймы				
1,000				
прод.	1,437	0,250	CRW1 V	9833
	1,437	0,250	CRW1 R	9837
	1,437	0,250	CRWA1 R	9838
	1,437	0,250	CRWA1 V	9847
	1,496	0,390	CRW1 R	9850
	1,499	0,250	CRW1 R	9852
	1,499	0,250	CRW1 V	9854
	1,499	0,250	CRW1 R	9876
	1,499	0,250	CRWA1 R	9878
	1,499	0,250	CRWA1 V	9879
	1,499	0,315	CRWA1 V	9862
	1,499	0,315	CRW1 V	9892
	1,561	0,250	CRW1 R	9894
	1,575	0,313	CRWA1 R	9907
	1,624	0,250	CRW1 R	9934
	1,624	0,250	CRWA1 R	9935
	1,624	0,250	CRW1 V	9937
	1,624	0,250	CRWA1 V	9939
	1,686	0,250	CRW1 R	9960
	1,752	0,250	CRW1 V	9982
	1,752	0,250	CRWA1 V	9983
	1,752	0,250	CRW1 R	9997
	1,752	0,250	CRWA1 R	9998
	1,828	0,250	CRW1 V	10058
	1,828	0,250	CRW1 P	10047
	1,828	0,250	CRW1 R	10049
	1,828	0,250	CRWA1 R	10050
	1,851	0,250	CRW1 R	10071
	1,874	0,250	CRW1 R	10075
	1,938	0,250	CRW1 R	10104
	1,983	0,250	CRWA1 V	10111
	1,983	0,313	CRWA1 R	10114
2,000	0,250	CRW1 R	10123	
2,000	0,250	CRWA1 R	10124	
2,000	0,250	CRWA1 R	10127	
2,000	0,250	CRW1 V	10128	
2,000	0,250	CRWA1 V	10129	
2,047	0,250	CRWA1 R	10157	
2,062	0,250	CRW1 R	10158	
2,250	0,250	CRW1 R	10169	
1,063	1,499	0,250	CRW1 R	10515
	1,499	0,250	CRW1 V	10518
	1,512	0,256	CRW1 P	532866
	1,561	0,250	CRW1 R	10581
	1,577	0,250	CRW1 R	10583
	1,624	0,250	CRW1 R	10598
	1,686	0,250	CRW1 R	10632
	1,752	0,250	CRW1 R	10653
	1,828	0,250	CRW1 R	10681
	1,828	0,250	CRW1 V	10682
	1,874	0,250	CRW1 R	10700
	1,979	0,250	CRW1 R	10728
	1,983	0,250	CRW1 R	10733

Манжетные уплотнения CRW1, CRWA1, CRWH1 и CRWA1 — дюймовые размеры
 d_1 1,063 – 1,250 дюйма

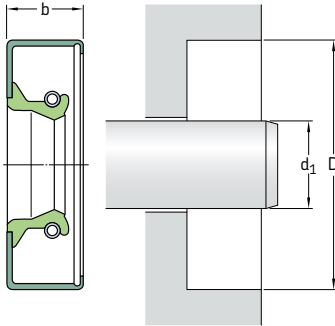

На страницах 74 – 76 приведены требования к отверстию корпуса.

Размеры	Отверстие	Номинальная ширина уплотнения	Конструкция и материал кромки	Обозначение
Вал	D	b		
d_1				
дюймы			–	–
1,063	2,000	0,250	CRW1 R	10740
прод.	2,062	0,250	CRW1 R	10766
1,125	1,499	0,188	CRW1 V	11059¹⁾
	1,499	0,188	CRW1 R	11061¹⁾
	1,561	0,250	CRW1 P	11066
	1,561	0,250	CRW1 R	11067
	1,561	0,250	CRW1 V	11071
	1,565	0,250	CRW1 R	11082
	1,624	0,250	CRW1 P	11111
	1,624	0,250	CRW1 R	11123
	1,624	0,250	CRWA1 R	11124
	1,624	0,250	CRW1 V	11133
	1,624	0,250	CRWA1 V	11134
	1,733	0,375	CRW1 R	11137
	1,752	0,250	CRW1 R	11138
	1,752	0,250	CRW1 V	11144
	1,828	0,250	CRW1 R	11170
	1,828	0,250	CRWA1 R	11171
	1,828	0,250	CRW1 V	11172
	1,828	0,250	CRWA1 V	11175
	1,852	0,313	CRWH1 R	11197
	1,852	0,313	CRWHA1 R	11200
	1,874	0,250	CRW1 V	11225
	1,874	0,250	CRWA1 V	11218
	1,874	0,250	CRW1 R	11224
	1,874	0,250	CRWA1 R	11223
	1,983	0,250	CRW1 R	11299
	2,000	0,250	CRW1 R	11340
	2,000	0,250	CRW1 V	11344
	2,000	0,374	CRWA1 V	12138
	2,000	0,375	CRWA1 R	11343

¹⁾ Без покрытия SKF Bore Tite

Размеры Вал	Отверстие	Номинальная ширина уплотнения b	Конструкция и материал кромки	Обозначение
d ₁	D			
дюймы			–	–
1,125 прод.	2,047	0,313	CRWA1 R	11353
	2,062	0,250	CRWA1 V	11368
	2,062	0,313	CRW1 R	11366
	2,125	0,313	CRW1 R	11372
	2,125	0,313	CRW1 V	11373
	2,250	0,250	CRW1 R	11378
	2,441	0,250	CRW1 R	11392
1,126	1,575	0,236	CRWA1 R	11086
1,156	1,686	0,250	CRWA1 R	11518
	1,752	0,250	CRWA1 R	11514
	1,874	0,250	CRW1 R	11524
	1,875	0,375	CRWA1 R	11536¹⁾
	2,000	0,250	CRW1 R	11544
	2,000	0,250	CRWA1 R	11545
	2,000	0,250	CRW1 V	11550
	2,062	0,313	CRW1 R	11558
1,175	2,031	0,500	CRW1 R	11553
1,178	2,073	0,335	CRW1 S	11650
1,188	1,561	0,313	CRW1 V	11710¹⁾
	1,686	0,250	CRW1 P	11728
	1,687	0,250	CRW1 R	11730
	1,752	0,250	CRW1 R	11734
	1,752	0,250	CRW1 V	11736
	1,828	0,375	CRW1 R	11740
	1,875	0,250	CRW1 P	11763
	1,875	0,375	CRW1 R	11585
	1,983	0,250	CRW1 R	11776
	1,983	0,250	CRWA1 R	11777
	2,000	0,250	CRW1 R	11800
	2,000	0,250	CRWA1 R	11801
	2,000	0,250	CRW1 V	11806
	2,062	0,250	CRW1 R	11878
	2,062	0,250	CRW1 P	11879
	2,125	0,313	CRW1 R	11907
	2,165	0,250	CRW1 R	11911
	2,250	0,250	CRW1 R	11914
	2,437	0,250	CRW1 R	11923
	2,441	0,250	CRW1 R	11930
1,190	2,125	0,313	CRWHA1 R	11908
1,234	2,250	0,250	CRW1 R	12590
1,250	1,625	0,188	CRW1 R	12329
	1,687	0,250	CRW1 V	12335
	1,687	0,250	CRW1 R	12336
	1,687	0,250	CRWA1 V	12337
	1,687	0,313	CRWA1 R	12350

¹⁾ Без покрытия SKF Bore Tite

Манжетные уплотнения CRW1, CRWA1, CRWH1 и CRWHA1 — дюймовые размеры
 d_1 1,250 – 1,375 дюйма

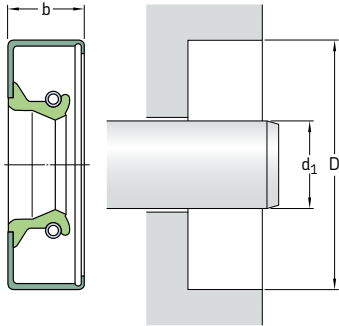

На страницах 74 – 76 приведены требования к отверстию корпуса.

Размеры	Отверстие	Номинальная ширина уплотнения	Конструкция и материал кромки	Обозначение
Вал	D	b		
d_1				
дюймы			–	–
1,250	1,752	0,250	CRW1 V	12340
прод.	1,752	0,250	CRWA1 V	12343
	1,752	0,250	CRW1 R	12363
	1,752	0,250	CRWA1 R	12364
	1,874	0,250	CRW1 P	12382
	1,874	0,250	CRWA1 V	12383
	1,874	0,250	CRW1 R	12384
	1,874	0,250	CRWA1 R	12386
	1,938	0,250	CRW1 R	12391
	1,955	0,250	CRWA1 R	12396
	1,983	0,250	CRW1 R	12427
	1,983	0,250	CRWA1 R	12428
	1,983	0,250	CRW1 V	12432
	2,000	0,250	CRW1 V	12445
	2,000	0,250	CRWA1 V	12446
	2,000	0,250	CRW1 R	12456
	2,000	0,250	CRWA1 R	12458
	2,000	0,438	CRW1 P	12483
	2,062	0,250	CRWA1 V	12531
	2,062	0,433	CRWHA1 V	12533
	2,062	0,438	CRWH1 R	12530
	2,125	0,250	CRW1 V	12544
	2,125	0,250	CRW1 R	12545
	2,125	0,250	CRWA1 R	12551
	2,250	0,250	CRW1 R	12577
	2,327	0,500	CRW1 R	12610
	2,374	0,313	CRW1 R	12613
	2,374	0,313	CRWA1 R	12614
	2,374	0,315	CRW1 V	12612
	2,437	0,250	CRW1 R	12621
	2,441	0,250	CRW1 R	12631
	2,500	0,310	CRW1 V	12638
	2,502	0,313	CRW1 R	12637

Размеры Вал d ₁	Отверстие D	Номинальная ширина уплотнения b	Конструкция и материал кромки	Обозначение
дюймы			–	–
1,301	2,046	0,492	CRWA1 R	12907
1,313	1,828	0,375	CRW1 P	13021
	2,062	0,313	CRW1 R	13050
	2,062	0,313	CRWA1 R	13052
	2,062	0,313	CRW1 V	13054
	2,125	0,313	CRW1 R	13092
	2,250	0,313	CRW1 R	13112
	2,282	0,250	CRWA1 R	13157
1,328	2,031	0,313	CRW1 R	13415¹⁾
	2,061	0,313	CRW1 R	13350
	2,227	0,313	CRW1 R	13418
1,344	2,106	0,313	CRW1 R	13421
	2,125	0,313	CRW1 R	13437
1,365	1,956	0,438	CRW1 R	13985
	2,081	0,313	CRW1 R	13598
	2,261	0,313	CRW1 R	13700
1,375	1,750	0,250	CRW1 R	13514
	1,828	0,250	CRWA1 V	13510
	1,828	0,313	CRW1 R	13537
	1,835	0,250	CRW1 R	13536
	1,873	0,313	CRW1 V	13511
	1,874	0,250	CRW1 P	13512
	1,874	0,250	CRW1 R	13534
	1,874	0,250	CRW1 V	13538
	1,874	0,313	CRWA1 R	13535
	1,938	0,250	CRWA1 R	13552
	1,955	0,433	CRWA1 P	13527
	1,983	0,313	CRW1 P	13557
	2,000	0,313	CRWA1 P	13562
	2,000	0,313	CRW1 R	13568
	2,000	0,313	CRWA1 R	13569
	2,000	0,313	CRWH1 R	13571
	2,000	0,313	CRW1 V	13579
	2,000	0,313	CRWA1 V	13581
	2,062	0,313	CRW1 V	13582
	2,062	0,313	CRW1 R	13585¹⁾
	2,062	0,313	CRWA1 P	13588
	2,062	0,315	CRWA1 V	13607
	2,106	0,313	CRWA1 R	13602¹⁾
	2,106	0,313	CRW1 P	13614
	2,125	0,313	CRW1 R	13649
	2,125	0,313	CRWA1 R	13651
	2,125	0,313	CRWA1 V	13661
	2,125	0,313	CRW1 V	13663
	2,250	0,250	CRWA1 R	13698
	2,250	0,313	CRW1 R	13671
	2,250	0,313	CRWA1 R	13676
	2,250	0,313	CRW1 V	13688
	2,250	0,313	CRWA1 V	13691
	2,250	0,313	CRW1 P	13869

¹⁾ Без покрытия SKF Bore Tite

Манжетные уплотнения CRW1, CRWA1, CRWH1 и CRWA1 — дюймовые размеры
 d_1 1,375 – 1,500 дюйма

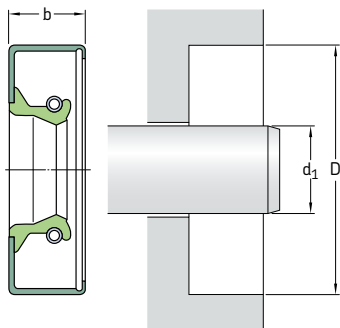

На страницах 74 – 76 приведены требования к отверстию корпуса.

Размеры Вал	Отверстие	Номинальная ширина уплотнения	Конструкция и материал кромки	Обозначение
d_1	D	b		
дюймы			–	–
1,375 прод.	2,374	0,313	CRW1 V	13734
	2,374	0,313	CRW1 R	13738
	2,374	0,313	CRWA1 R	13739
	2,437	0,250	CRW1 R	13797
	2,441	0,313	CRW1 R	13810
	2,441	0,313	CRWA1 R	13812
	2,502	0,313	CRW1 R	13865
	2,502	0,313	CRW1 V	13867
	2,502	0,374	CRWA1 V	13856
	2,562	0,375	CRW1 R	13875
	2,562	0,375	CRWA1 R	13876
	2,562	0,375	CRWA1 V	13878
	2,623	0,313	CRWA1 V	13882
	2,686	0,500	CRW1 R	13892
	2,716	0,313	CRW1 R	13900
	2,812	0,375	CRWA1 R	13912
	2,835	0,313	CRWA1 R	13918
	2,835	0,313	CRW1 R	13920
	2,835	0,313	CRWA1 P	13925
	2,875	0,313	CRWA1 P	13929
1,378	2,835	0,313	CRWA1 V	13926
1,417	2,616	0,313	CRW1 R	14092
1,438	2,062	0,313	CRW1 V	14212¹⁾
	2,062	0,313	CRWA1 R	14214
	2,125	0,313	CRW1 R	14223
	2,125	0,313	CRWA1 V	14225
	2,250	0,313	CRWA1 R	14247
	2,250	0,313	CRWA1 V	14259
	2,250	0,313	CRW1 V	14260
	2,250	0,313	CRW1 R	14262

¹⁾ Без покрытия SKF Bore Tite

Размеры Вал	Отверстие	Номинальная ширина уплотнения b	Конструкция и материал кромки	Обозначение
d ₁	D			
дюймы			–	–
1,438 прод.	2,374	0,313	CRW1 R	14282
	2,374	0,313	CRWA1 R	14285
	2,437	0,313	CRW1 R	14363
	2,502	0,313	CRW1 R	14383
	2,623	0,313	CRW1 R	14404
	2,686	0,313	CRW1 R	14423
	2,750	0,313	CRW1 R	14458
1,484	2,254	0,313	CRW1 R	14907
1,494	2,060	0,270	CRW1 R	14789
1,496	2,165	0,315	CRWA1 R	550250
1,500	1,874	0,250	CRW1 R	14807¹⁾
	1,918	0,250	CRW1 V	14809¹⁾
	1,983	0,250	CRW1 V	14821
	1,983	0,250	CRWA1 R	14824
	1,983	0,313	CRW1 R	14832
	2,000	0,313	CRWA1 R	14846
	2,000	0,313	CRW1 R	14855
	2,000	0,313	CRW1 V	14861
	2,048	0,313	CRWA1 R	14858
	2,062	0,313	CRW1 R	14864
	2,062	0,313	CRW1 V	14867
	2,125	0,313	CRW1 R	14875
	2,125	0,313	CRWA1 R	14876
	2,125	0,313	CRW1 V	14886
	2,125	0,313	CRWA1 V	14887
	2,222	0,313	CRW1 R	14903
	2,250	0,313	CRW1 S	14935
	2,250	0,313	CRW1 R	14938
	2,250	0,313	CRWA1 R	14939
	2,250	0,313	CRW1 V	14940
	2,250	0,313	CRWA1 V	14942
	2,260	0,406	CRW1 R	14968
	2,374	0,313	CRW1 V	14992
	2,374	0,313	CRWA1 V	14994
	2,374	0,313	CRW1 R	15004
	2,374	0,313	CRWA1 R	15005
	2,374	0,500	CRWH1 R	15039
	2,377	0,453	CRWA1 R	15041
	2,437	0,313	CRW1 R	15076
	2,441	0,313	CRW1 R	15092¹⁾
	2,441	0,313	CRWA1 R	15093
	2,441	0,313	CRW1 V	15097
	2,502	0,313	CRW1 V	15138
	2,502	0,313	CRW1 R	15141
	2,502	0,313	CRWA1 R	15142
	2,561	0,313	CRW1 R	15176
	2,623	0,313	CRW1 R	15194
	2,686	0,500	CRW1 R	15207

1) Без покрытия SKF Bore Tite

Манжетные уплотнения CRW1, CRWA1, CRWH1 и CRWHA1 — дюймовые размеры
d₁ 1,500 – 1,645 дюйма

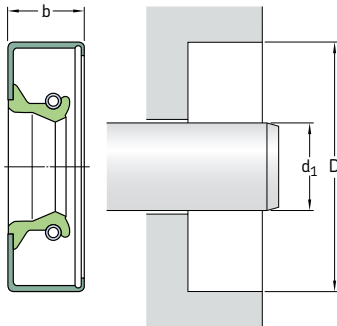

На страницах 74 – 76 приведены требования к отверстию корпуса.

Размеры	Отверстие	Номинальная ширина уплотнения	Конструкция и материал кромки	Обозначение
Вал	D	b		
d ₁				
дюймы			–	–
1,500	2,716	0,438	CRW1 R	15204
прод.	2,750	0,313	CRW1 R	15214
	2,758	0,313	CRW1 R	15230
	2,835	0,313	CRW1 R	15234
	2,875	0,313	CRW1 R	15235
1,552	2,502	0,500	CRWA1 R	15450
	2,686	0,500	CRW1 R	15460
	2,750	0,500	CRWHA1 P	15462
1,563	2,062	0,250	CRW1 V	15506
	2,062	0,250	CRW1 R	15508
	2,125	0,313	CRW1 R	15517¹⁾
	2,125	0,313	CRWA1 P	15518
	2,250	0,313	CRW1 R	15522
	2,374	0,313	CRW1 P	15540¹⁾
	2,374	0,313	CRW1 R	15542
	2,374	0,313	CRWA1 R	15543
	2,374	0,313	CRWA1 V	15549
	2,437	0,313	CRW1 R	15592¹⁾
	2,441	0,500	CRWA1 R	15620
	2,465	0,374	CRWA1 P	15624
	2,502	0,313	CRWA1 R	15635
	2,502	0,313	CRW1 R	15655
	2,502	0,313	CRW1 V	15656
	2,561	0,313	CRW1 R	15677
	2,623	0,313	CRW1 R	15699
	2,686	0,313	CRW1 R	15707
	2,750	0,500	CRWH1 R	15761
	2,875	0,313	CRW1 R	15773
	2,875	0,313	CRWA1 P	15779

¹⁾ Без покрытия SKF Bore Tite

Размеры Вал	Отверстие	Номинальная ширина уплотнения	Конструкция и материал кромки	Обозначение
d ₁	D	b		
дюймы				
1,578	2,082	0,250	CRW1 R	15510
	2,408	0,313	CRWHA1 R	15557
1,594	2,125	0,313	CRW1 P	15915
	2,437	0,313	CRW1 P	15940
	2,437	0,313	CRW1 R	15955
	2,502	0,313	CRW1 R	15960
	2,623	0,313	CRW1 R	15968
	2,758	0,313	CRW1 R	15975
1,618	2,531	0,438	CRWA1 R	16449
1,625	2,000	0,250	CRW1 V	16039
	2,000	0,250	CRW1 R	16046¹⁾
	2,116	0,313	CRWA1 R	16047
	2,125	0,250	CRW1 V	16048
	2,125	0,250	CRW1 R	16054
	2,248	0,313	CRWA1 R	16062
	2,250	0,313	CRW1 R	16061
	2,250	0,313	CRW1 V	16078¹⁾
	2,250	0,375	CRW1 P	16049
	2,282	0,313	CRW1 R	16083
	2,374	0,250	CRW1 R	16094¹⁾
	2,374	0,313	CRWH1 R	16072
	2,374	0,313	CRW1 V	16077
	2,374	0,313	CRW1 R	16084
	2,374	0,313	CRWA1 R	16085
	2,374	0,313	CRWA1 P	16091¹⁾
	2,374	0,500	CRWH1 R	16079
	2,437	0,313	CRW1 R	16113
	2,437	0,313	CRWA1 R	16128
	2,437	0,313	CRW1 V	16119
	2,437	0,313	CRWA1 V	16120
	2,441	0,313	CRW1 R	16180
2,441	0,313	CRWA1 R	16201	
2,502	0,313	CRWA1 V	16243	
2,502	0,313	CRW1 R	16245	
2,502	0,313	CRWA1 R	16246	
2,502	0,313	CRWA1 P	16247¹⁾	
2,502	0,374	CRWHA1 V	16257	
2,502	0,375	CRWHA1 R	16254	
2,562	0,313	CRWA1 V	16290	
2,623	0,313	CRW1 R	16314	
2,623	0,313	CRWA1 R	16315	
2,623	0,313	CRW1 V	16316	
2,686	0,313	CRW1 R	16337	
2,686	0,313	CRW1 V	16338	
2,750	0,250	CRW1 R	16364	
2,750	0,313	CRWH1 R	16368	
2,758	0,313	CRW1 R	16374	
2,875	0,313	CRW1 R	16406	
3,000	0,313	CRWH1 R	16422	
1,645	2,656	0,313	CRWA1 P	16500

¹⁾ Без покрытия SKF Bore Tite

Манжетные уплотнения CRW1, CRWA1, CRWH1 и CRWHA1 — дюймовые размеры
d₁ 1,656 – 1,813 дюйма

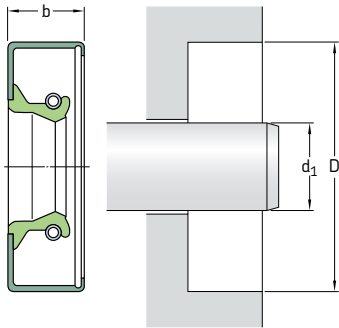

На страницах 74 – 76 приведены требования к отверстию корпуса.

Размеры	Отверстие	Номинальная ширина уплотнения	Конструкция и материал кромки	Обозначение
Вал	D	b		
d ₁				
дюймы			–	–
1,656	2,623	0,375	CRWA1 P	16545
	2,686	0,313	CRW1 R	16556
1,688	2,279	0,500	CRWH1 R	16650
	2,328	0,313	CRWA1 R	16657
	2,437	0,250	CRW1 S	16692
	2,437	0,313	CRW1 R	16679
	2,437	0,313	CRWA1 R	16680
	2,437	0,469	CRW1 S	16696
	2,502	0,313	CRW1 R	16719
	2,623	0,313	CRWA1 R	16814
	2,623	0,500	CRW1 R	16816
	2,623	0,500	CRWA1 V	16817
	2,686	0,313	CRW1 R	16842
	2,716	0,313	CRW1 R	16854
	2,750	0,313	CRW1 R	16900¹⁾
	2,750	0,375	CRWA1 R	16903
	2,875	0,313	CRW1 R	16999
3,061	0,375	CRW1 R	17035	
3,125	0,375	CRWA1 R	17038	
1,704	3,034	0,500	CRWA1 R	17100
1,719	2,561	0,315	CRWA1 R	17144
1,750	2,250	0,313	CRW1 R	17231
	2,250	0,313	CRW1 V	17234
2,374	0,313	CRWA1 V	17261	
2,374	0,313	CRW1 R	17270	
2,374	0,313	CRWA1 R	17271	
2,411	0,375	CRW1 P	17280	
2,437	0,313	CRW1 R	17283	
2,437	0,313	CRW1 R	17284	

¹⁾ Без покрытия SKF Bore Tite

Размеры Вал	Отверстие	Номинальная ширина уплотнения	Конструкция и материал кромки	Обозначение
d ₁	D	b		
дюймы			–	–
1,750 прод.	2,437	0,313	CRWA1 R	17285
	2,437	0,313	CRW1 V	17292
	2,437	0,313	CRWA1 V	17293
	2,441	0,313	CRW1 R	17315
	2,441	0,313	CRWA1 R	550154
	2,441	0,375	CRWA1 V	17320
	2,502	0,313	CRW1 V	17379
	2,502	0,313	CRWA1 V	17381
	2,502	0,313	CRW1 R	17386
	2,502	0,313	CRWA1 R	17387
	2,502	0,375	CRWHA1 V	17395
	2,502	0,375	CRW1 S	17399
	2,561	0,313	CRW1 R	17404
	2,565	0,313	CRWA1 R	17413
	2,623	0,313	CRW1 R	17442
	2,623	0,313	CRWA1 R	17443
	2,623	0,313	CRW1 S	17444
	2,623	0,313	CRWA1 V	17448
	2,623	0,375	CRWH1 R	17456
	2,686	0,313	CRW1 R	17484¹⁾
	2,717	0,438	CRWA1 R	17607
	2,750	0,313	CRWA1 R	17523
	2,750	0,313	CRW1 R	17557
	2,750	0,313	CRW1 V	17558
	2,758	0,313	CRW1 R	17605
	2,810	0,313	CRWA1 R	17624¹⁾
	2,810	0,313	CRWA1 V	17627
	2,875	0,313	CRW1 R	17653
	2,875	0,313	CRW1 V	17657
	2,875	0,375	CRWHA1 R	17645
	2,981	0,438	CRWHA1 R	17675¹⁾
	2,997	0,313	CRWHA1 R	17678
	2,997	0,313	CRW1 R	17695
	3,000	0,313	CRWA1 R	17699
	3,000	0,313	CRW1 R	17707
	3,000	0,313	CRW1 V	17709
	3,061	0,313	CRW1 R	17716
	3,061	0,375	CRWA1 R	17718
	3,189	0,313	CRW1 R	17746
	3,543	0,438	CRW1 R	17756
	3,625	0,438	CRW1 R	17761
1,768	2,363	0,313	CRWHA1 V	17780
1,781	2,252	0,313	CRWA1 R	17806
	2,502	0,313	CRWH1 R	17810
	2,502	0,313	CRWH1 V	17811
	2,623	0,313	CRW1 R	17821
	2,686	0,313	CRW1 R	17832¹⁾
1,812	2,623	0,374	CRWA1 V	17949
1,813	2,279	0,313	CRW1 R	18025
	2,437	0,313	CRW1 R	18039
	2,562	0,313	CRWA1 V	18049

¹⁾ Без покрытия SKF Bore Tite

Манжетные уплотнения CRW1, CRWA1, CRWH1 и CRWHA1 — дюймовые размеры
 d_1 1,813 – 1,938 дюйма

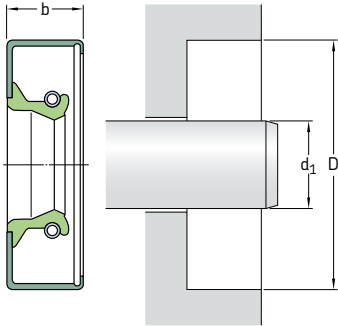

На страницах 74 – 76 приведены требования к отверстию корпуса.

Размеры	Отверстие	Номинальная ширина уплотнения	Конструкция и материал кромки	Обозначение
Вал	D	b		
d_1				
дюймы			–	–
1,813	2,623	0,313	CRW1 R	18104
прод.	2,686	0,313	CRWA1 P	18114
	2,750	0,313	CRW1 R	18159
	2,875	0,313	CRW1 R	18242
	3,000	0,375	CRWA1 P	18264
1,844	2,623	0,313	CRW1 R	18425
	2,750	0,313	CRW1 P	18444
1,868	2,518	0,315	CRWA1 P	18492
1,875	2,398	0,250	CRW1 R	18549
	2,471	0,313	CRWA1 R	18545
	2,500	0,313	CRW1 P	18555
	2,502	0,313	CRW1 R	18565
	2,562	0,313	CRWA1 V	18546
	2,562	0,313	CRW1 P	18562
	2,623	0,313	CRW1 R	18580
	2,623	0,313	CRWA1 R	18581
	2,623	0,313	CRW1 V	18582
	2,623	0,313	CRWA1 V	18584
	2,623	0,374	CRW1 S	18592
	2,686	0,313	CRW1 R	18626
	2,750	0,313	CRW1 V	18652
	2,750	0,313	CRW1 R	18657
	2,750	0,313	CRWA1 R	18658
	2,750	0,313	CRW1 P	18666
	2,758	0,313	CRW1 P	18671
	2,758	0,313	CRW1 S	18679
	2,782	0,438	CRWH1 R	18693
	2,782	0,438	CRWHA1 R	18695
	2,875	0,313	CRW1 V	18732
	2,875	0,313	CRW1 R	18733
	2,875	0,313	CRWA1 R	18734

Размеры Вал d ₁	Отверстие D	Номинальная ширина уплотнения b	Конструкция и материал кромки	Обозначение
дюймы				
1,875 прод.	2,875	0,313	CRWA1 V	18737
	2,997	0,313	CRW1 R	18785
	3,000	0,313	CRW1 R	18817
	3,000	0,313	CRW1 V	18818
	3,061	0,313	CRWA1 R	18872
	3,105	0,500	CRWA1 R	18880
	3,189	0,469	CRWH1 R	18899
	3,249	0,484	CRWA1 R	18922
	3,371	0,438	CRWH1 R	18916
	3,496	0,438	CRWA1 R	18924
	3,500	0,438	CRW1 R	18926
	1,893	2,434	0,250	CRW1 R
1,906	2,752	0,375	CRWA1 P	19017
1,915	2,533	0,250	CRW1 R	19010
1,938	2,412	0,313	CRW1 R	19215
	2,437	0,250	CRW1 R	19210
	2,437	0,250	CRW1 R	19212
	2,502	0,375	CRWA1 R	19220
	2,563	0,313	CRW1 R	19211
	2,623	0,313	CRW1 R	19226
	2,623	0,313	CRWA1 V	19227
	2,623	0,313	CRWA1 R	19229
	2,686	0,300	CRW1 P	19244
	2,686	0,313	CRWA1 P	19234
	2,686	0,313	CRW1 R	19236
	2,686	0,313	CRWA1 R	19237
2,686	0,313	CRWA1 V	19243	
2,686	0,375	CRW1 S	19240	
2,750	0,313	CRW1 R	19264	
2,750	0,313	CRW1 V	19267	
2,875	0,313	CRW1 R	19300	
2,875	0,313	CRWA1 R	19301	
2,875	0,313	CRWH1 V	19304	
2,884	0,313	CRWA1 P	19310	
2,997	0,313	CRW1 R	19350	
3,000	0,313	CRW1 R	19359	
3,000	0,313	CRWA1 R	19360¹⁾	
3,000	0,313	CRWA1 V	19368	
3,061	0,313	CRW1 R	19380	
3,062	0,500	CRW1 S	19438	
3,125	0,500	CRW1 R	19400	
3,189	0,313	CRW1 R	19407	
3,251	0,313	CRWA1 V	19433	
3,251	0,313	CRW1 R	19434	
3,350	0,469	CRWHA1 R	19445	
3,543	0,313	CRW1 R	19449	

¹⁾ Без покрытия SKF Bore Tite

Манжетные уплотнения CRW1, CRWA1, CRWH1 и CRWHA1 — дюймовые размеры
 d_1 1,969 – 2,125 дюйма

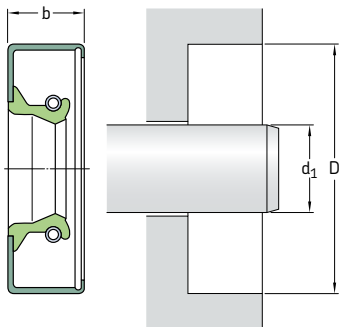

На страницах 74 – 76 приведены требования к отверстию корпуса.

Размеры	Отверстие	Номинальная ширина уплотнения	Конструкция и материал кромки	Обозначение
Вал	D	b		
d_1				
дюймы			–	–
1,969	2,623	0,313	CRWA1 R	19607
2,000	2,500	0,438	CRW1 S	19739
	2,502	0,313	CRW1 P	19745
	2,623	0,313	CRW1 R	19760
	2,623	0,313	CRWA1 R	19762
	2,623	0,313	CRWA1 V	19777
	2,623	0,313	CRWA1 V	19782
	2,686	0,375	CRW1 R	19778
	2,716	0,375	CRW1 R	19785
	2,716	0,375	CRWA1 R	19786
	2,746	0,375	CRW1 S	19807
	2,750	0,313	CRW1 V	19823
	2,750	0,313	CRW1 R	19831
	2,750	0,313	CRWA1 R	19832
	2,750	0,313	CRWA1 V	19839
	2,750	0,313	CRW1 V	19840
	2,835	0,469	CRWH1 R	19848
	2,875	0,313	CRW1 V	19884
	2,875	0,313	CRW1 R	19886
	2,875	0,313	CRWA1 R	19887
	2,875	0,375	CRWHA1 R	19896
	2,875	0,500	CRWH1 R	19900
	2,880	0,375	CRWA1 R	19922
	2,880	0,375	CRWA1 P	19923
	2,997	0,375	CRWH1 R	19969
	2,997	0,375	CRWHA1 R	19970
	2,997	0,375	CRWH1 V	19979
	3,000	0,313	CRW1 R	19992
	3,000	0,313	CRWA1 R	19993
	3,000	0,313	CRWA1 V	19995

Размеры Вал	Отверстие	Номинальная ширина уплотнения b	Конструкция и материал кромки	Обозначение	
d ₁	D				
дюймы					
2,000 прод.	3,000	0,375	CRWH1 V	20002	
	3,000	0,375	CRWH1 R	20004	
	3,000	0,375	CRWHA1 R	20005	
	3,061	0,375	CRW1 R	20045	
	3,061	0,500	CRWH1 R	20055	
	3,061	0,500	CRWHA1 R	20059	
	3,125	0,375	CRW1 R	20070	
	3,150	0,375	CRW1 R	20079	
	3,189	0,469	CRWH1 R	20098	
	3,189	0,469	CRWHA1 R	20100	
	3,251	0,438	CRWH1 R	20109	
	3,371	0,438	CRW1 V	20122	
	3,371	0,438	CRWH1 R	20124	
	3,371	0,438	CRWHA1 R	20125	
	3,371	0,438	CRWH1 V	20127¹⁾	
3,543	0,438	CRWH1 R	20140		
3,623	0,438	CRWH1 R	20144		
4,003	0,438	CRWH1 R	20158		
2,047	2,561	0,315	CRW1 R	20420	
2,063	2,561	0,313	CRW1 V	20520	
	2,750	0,313	CRWH1 R	20530¹⁾	
	2,842	0,438	CRWH1 R	20538	
	2,875	0,438	CRWH1 R	20554	
	2,997	0,438	CRWH1 R	20586	
	3,000	0,375	CRW1 R	20594	
	3,000	0,375	CRWA1 V	20596	
	3,061	0,313	CRWH1 R	20643	
	3,125	0,375	CRW1 R	20659	
	3,189	0,375	CRW1 R	20702	
	3,251	0,438	CRWHA1 R	20747	
	3,251	0,438	CRWH1 R	20749	
	2,125	2,750	0,375	CRW1 V	21063¹⁾
		2,750	0,500	CRWA1 R	21061
		2,763	0,250	CRW1 R	21069
2,875		0,375	CRW1 S	21103	
2,875		0,438	CRW1 V	21091	
2,875		0,438	CRW1 R	21098	
2,875		0,438	CRWA1 R	21100	
2,875		0,438	CRWHA1 R	21108	
2,997		0,438	CRWH1 R	21134	
2,997		0,438	CRWHA1 R	21136	
3,000		0,313	CRWHA1 V	21167	
3,000		0,375	CRW1 R	21163	
3,000		0,375	CRWA1 R	21164	
3,000		0,438	CRWH1 V	21171	
3,000		0,438	CRWH1 R	21172	
3,000	0,438	CRWHA1 R	21173		

¹⁾ Без покрытия SKF Bore Tite

Манжетные уплотнения CRW1, CRWA1, CRWH1 и CRWHA1 — дюймовые размеры
 d_1 2,125 – 2,328 дюйма

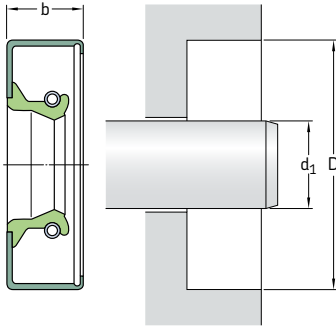

На страницах 74 – 76 приведены требования к отверстию корпуса.

Размеры Вал	Отверстие	Номинальная ширина уплотнения	Конструкция и материал кромки	Обозначение	
d_1	D	b			
дюймы			–	–	
2,125 прод.	3,061	0,438	CRWH1 V	21215	
	3,061	0,500	CRW1 R	21210	
	3,061	0,500	CRWA1 R	21211¹⁾	
	3,061	0,500	CRWHA1 R	21213	
	3,125	0,438	CRWH1 R	21234	
	3,125	0,438	CRWHA1 P	21245	
	3,189	0,375	CRWA1 R	21267	
	3,189	0,375	CRWA1 V	21269	
	3,189	0,469	CRWHA1 S	21270	
	3,251	0,438	CRWH1 R	21302	
	3,350	0,438	CRWH1 R	21336	
	3,371	0,375	CRWA1 R	21352	
	3,371	0,438	CRWH1 R	21353	
	3,543	0,438	CRWH1 R	21358	
	2,188	2,875	0,438	CRWH1 R	21736
		2,997	0,438	CRWH1 R	21749
3,000		0,375	CRWA1 R	21759	
3,000		0,375	CRWA1 V	21763	
3,000		0,500	CRWH1 R	21764	
3,061		0,500	CRWH1 R	21787	
3,251		0,438	CRWH1 R	21840	
3,350		0,438	CRWH1 R	21890	
3,371		0,438	CRWH1 R	21910	
2,250		2,875	0,313	CRWA1 R	22328
	2,891	0,563	CRWA1 R	22347	
	2,997	0,438	CRWH1 R	22336	
	2,997	0,438	CRWHA1 R	22340	
	3,000	0,375	CRW1 R	22353	
	3,000	0,375	CRWA1 R	22354	
	3,000	0,375	CRWA1 V	22361	
	3,000	0,375	CRW1 V	22363	

¹⁾ Без покрытия SKF Bore Tite

Размеры Вал d ₁	Отверстие D	Номинальная ширина уплотнения b	Конструкция и материал кромки	Обозначение
дюймы				
2,250 прод.	3,000	0,438	CRWH1 R	22358
	3,000	0,438	CRWHA1 R	22359
	3,000	0,438	CRWH1 V	22367
	3,061	0,375	CRW1 R	22382
	3,061	0,438	CRWH1 R	22390
	3,061	0,438	CRWHA1 R	22391
	3,061	0,438	CRWHA1 S	22394
	3,125	0,375	CRWA1 R	22400
	3,125	0,375	CRWA1 V	22405
	3,125	0,500	CRWH1 R	22407¹⁾
	3,189	0,438	CRW1 R	22424
	3,189	0,438	CRWA1 P	22425
	3,251	0,375	CRW1 R	22440
	3,251	0,375	CRWA1 R	22441
	3,251	0,438	CRWH1 R	22446
	3,251	0,438	CRWHA1 R	22448
	3,251	0,438	CRWH1 V	22449
	3,350	0,375	CRW1 P	22484
	3,350	0,438	CRWH1 R	22492¹⁾
	3,350	0,438	CRWHA1 R	22493
	3,350	0,438	CRWH1 V	22495
	3,371	0,438	CRWHA1 R	22532
	3,371	0,438	CRWH1 R	22558
	3,371	0,438	CRWH1 V	22561
	3,500	0,438	CRWHA1 R	22582
	3,500	0,438	CRWH1 R	22583
	3,500	0,438	CRWHA1 V	22590
	3,565	0,438	CRWA1 R	22610
	3,623	0,438	CRWH1 R	22618
	3,623	0,438	CRWHA1 R	22619
	3,751	0,438	CRWH1 R	22626
	3,876	0,438	CRWH1 R	22644
	4,003	0,438	CRWH1 R	22647
2,313	2,997	0,375	CRW1 R	23030
	3,000	0,438	CRWH1 V	23040
	3,061	0,313	CRW1 R	23046
	3,125	0,375	CRW1 R	23061
	3,125	0,375	CRWA1 V	23063
	3,251	0,438	CRWH1 R	23093
	3,251	0,438	CRWHA1 V	23099¹⁾
	3,350	0,438	CRWH1 R	23152
	3,371	0,438	CRW1 R	23167
	3,374	0,438	CRWHA1 R	23169
	3,500	0,313	CRW1 R	23184¹⁾
3,751	0,500	CRW1 R	23277	
2,328	3,000	0,395	CRW1 P	23300

¹⁾ Без покрытия SKF Bore Tite

Манжетные уплотнения CRW1, CRWA1, CRWH1 и CRWHA1 — дюймовые размеры
 d_1 2,375 – 2,500 дюйма

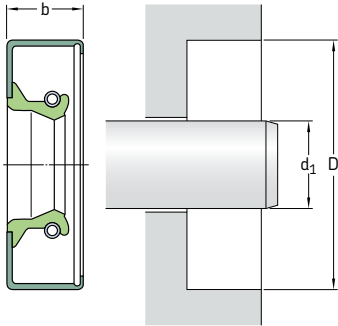

На страницах 74 – 76 приведены требования к отверстию корпуса.

Размеры Вал	Отверстие	Номинальная ширина уплотнения	Конструкция и материал кромки	Обозначение
d_1	D	b		
дюймы			–	–
2,375	2,997	0,438	CRWH1 R	23632
	3,000	0,375	CRW1 V	23641
	3,061	0,438	CRWH1 R	23644
	3,061	0,438	CRWH1 P	23645
	3,061	0,438	CRWH1 V	23655
	3,125	0,375	CRW1 R	23646
	3,125	0,438	CRWH1 R	23652
	3,125	0,438	CRWHA1 R	23654
	3,125	0,438	CRWHA1 V	23656
	3,189	0,438	CRWH1 R	23666
	3,251	0,438	CRWHA1 V	23678
	3,251	0,453	CRW1 P	23685
	3,350	0,375	CRW1 R	23701
	3,350	0,375	CRWA1 R	23702
	3,350	0,375	CRW1 P	23703
	3,350	0,375	CRW1 S	23706
	3,350	0,438	CRWH1 R	23708
	3,350	0,438	CRWHA1 R	23710
	3,371	0,438	CRWH1 R	23742
	3,371	0,438	CRWH1 V	23746
	3,481	0,438	CRWH1 R	23755
	3,481	0,438	CRWHA1 R	23756 ¹⁾
	3,500	0,375	CRWA1 P	23770
	3,500	0,375	CRWH1 V	23771
	3,500	0,375	CRWH1 R	23779
	3,500	0,438	CRWHA1 R	23782
	3,543	0,438	CRWH1 R	23808
	3,543	0,438	CRWHA1 V	23809
	3,601	0,438	CRW1 R	23820
	3,623	0,438	CRWH1 R	23839

¹⁾ Без покрытия SKF Bore Tite

Размеры Вал	Отверстие	Номинальная ширина уплотнения	Конструкция и материал кромки	Обозначение	
d ₁	D	b			
дюймы					
2,375 прод.	3,623	0,438	CRWHA1 P	23841	
	3,623	0,438	CRWHA1 V	23843	
	3,876	0,438	CRWH1 R	23844	
2,438	3,125	0,500	CRWH1 R	24255	
	3,251	0,438	CRWH1 R	24263	
	3,350	0,375	CRW1 R	24286	
	3,350	0,375	CRWA1 R	24287	
	3,371	0,438	CRWH1 R	24320	
	3,481	0,438	CRWH1 R	24340	
	3,500	0,438	CRWH1 R	24370	
	3,500	0,438	CRWH1 V	24372	
	3,543	0,438	CRWH1 R	24445	
	2,500	3,189	0,438	CRWH1 R	24881
		3,189	0,438	CRWH1 V	24883
		3,245	0,438	CRWH1 R	24889
3,251		0,375	CRW1 R	24897	
3,251		0,375	CRWA1 R	24898	
3,251		0,375	CRWA1 V	24899	
3,251		0,438	CRWH1 R	24910	
3,251		0,438	CRWHA1 R	24911	
3,251		0,438	CRWH1 V	24914	
3,251		0,438	CRWHA1 V	24916	
3,251		0,500	CRW1 V	24913	
3,350		0,438	CRWH1 R	24931	
3,350		0,438	CRWHA1 R	24932	
3,371		0,375	CRWHA1 R	24934¹⁾	
3,371		0,438	CRWHA1 V	24936	
3,371		0,438	CRWH1 R	24954	
3,428		0,375	CRWA1 P	24949	
3,428		0,375	CRWA1 R	24951	
3,500		0,375	CRWA1 V	24971	
3,500		0,438	CRW1 R	24980	
3,500		0,438	CRWA1 R	24982	
3,500		0,438	CRWH1 V	24984	
3,500		0,438	CRWH1 R	24986	
3,500		0,438	CRWHA1 R	24988	
3,500		0,438	CRWH1 P	24989	
3,500		0,438	CRWHA1 V	24990	
3,502		0,406	CRW1 S	25082	
3,543		0,438	CRWH1 R	25043	
3,543		0,438	CRWHA1 P	25065¹⁾	
3,544		0,433	CRWA1 V	25037	
3,623		0,375	CRW1 R	25074	
3,623		0,375	CRWA1 R	25075	
3,623	0,375	CRWA1 V	25076		
3,623	0,438	CRWH1 R	25071¹⁾		
3,751	0,438	CRWH1 R	25091¹⁾		
3,876	0,438	CRWH1 R	25100		
3,876	0,469	CRWHA1 P	25102		
4,003	0,375	CRWA1 R	25108		
4,003	0,375	CRWA1 V	25110		

¹⁾ Без покрытия SKF Bore Tite

Манжетные уплотнения CRW1, CRWA1, CRWH1 и CRWHA1 — дюймовые размеры
 d_1 2,563 – 2,750 дюйма

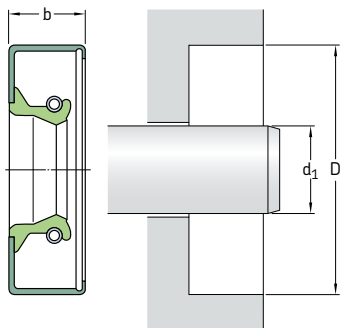

На страницах 74 – 76 приведены требования к отверстию корпуса.

Размеры	Отверстие	Номинальная ширина уплотнения	Конструкция и материал кромки	Обозначение
Вал	D	b		
d_1				
дюймы			–	–
2,563	3,481	0,500	CRWHA1 R	25561
	3,500	0,438	CRWH1 R	25597
	3,623	0,438	CRWH1 R	25641
	3,623	0,469	CRWA1 P	25661
	3,751	0,438	CRWH1 R	25713
	3,751	0,438	CRWHA1 R	25714
	3,751	0,438	CRWH1 V	25725
	3,873	0,438	CRWHA1 R	25745 ¹⁾
	3,876	0,438	CRWH1 R	25748
2,598	3,481	0,438	CRWHA1 P	25970
2,607	3,350	0,375	CRWH1 P	25950
2,625	3,251	0,438	CRWH1 R	26110
	3,350	0,375	CRW1 V	26122
	3,350	0,375	CRW1 R	26123
	3,350	0,375	CRWA1 R	26124
	3,350	0,438	CRW1 R	26128 ¹⁾
	3,371	0,438	CRWHA1 R	26153
	3,374	0,438	CRWHA1 R	26141
	3,481	0,438	CRWH1 R	26163
	3,500	0,375	CRW1 V	26177
	3,500	0,375	CRWA1 R	26186
	3,500	0,438	CRWH1 R	26189
	3,500	0,438	CRWHA1 R	26190
	3,500	0,438	CRWA1 P	26191
	3,543	0,438	CRWH1 R	26194
	3,623	0,375	CRW1 V	26204
	3,623	0,375	CRWA1 P	26220
	3,623	0,375	CRW1 R	26237

¹⁾ Без покрытия SKF Bore Tite

Размеры Вал	Отверстие	Номинальная ширина уплотнения	Конструкция и материал кромки	Обозначение
d ₁	D	b		
дюймы			–	–
2,625 прод.	3,623	0,375	CRWA1 R	26238
	3,623	0,438	CRWH1 V	26208
	3,623	0,438	CRWH1 R	26209
	3,623	0,438	CRWHA1 R	26211
	3,751	0,375	CRWA1 R	26284
	3,751	0,438	CRWH1 R	26297
	3,751	0,438	CRWHA1 R	26298
	3,751	0,438	CRWHA1 V	26299
	3,876	0,438	CRWH1 R	26328
	3,936	0,438	CRWH1 R	26346
	4,003	0,375	CRWA1 R	26354
	4,003	0,438	CRWH1 R	26356
	4,370	0,438	CRWHA1 R	26359
	4,438	0,438	CRWH1 R	26368
2,688	3,751	0,438	CRWH1 R	26761
	3,876	0,438	CRWH1 R	26921
	4,003	0,469	CRWH1 R	26975
2,750	3,481	0,438	CRW1 R	27251¹⁾
	3,500	0,375	CRW1 R	27268
	3,500	0,375	CRWA1 R	27269
	3,500	0,375	CRWA1 V	27272
	3,500	0,438	CRWH1 R	27280
	3,538	0,438	CRWH1 R	27284
	3,543	0,438	CRWH1 P	27292
	3,543	0,438	CRWH1 V	27293
	3,543	0,438	CRWHA1 P	27295
	3,623	0,438	CRWH1 V	27324
	3,623	0,438	CRWH1 R	27334
	3,751	0,438	CRW1 R	27361
	3,751	0,438	CRWA1 R	27362
	3,751	0,438	CRWH1 V	27365
	3,751	0,438	CRWH1 R	27368
	3,751	0,438	CRWHA1 R	27370
	3,751	0,438	CRWA1 P	27377
	3,765	0,438	CRWH1 R	27426
	3,876	0,433	CRWHA1 P	27452
	3,876	0,438	CRWA1 R	27467
	3,876	0,438	CRWH1 R	27470
	3,876	0,438	CRWHA1 R	27471
	3,936	0,438	CRWH1 R	27525
	3,937	0,438	CRWA1 P	27526
	4,003	0,375	CRWA1 V	27539
	4,003	0,438	CRWH1 R	27541
	4,003	0,438	CRWHA1 P	27565¹⁾
	4,249	0,438	CRWH1 R	27600
	4,249	0,438	CRWHA1 P	27601
	4,331	0,500	CRWHA1 R	27625
	4,500	0,469	CRWH1 R	28848

1) Без покрытия SKF Bore Tite

Манжетные уплотнения CRW1, CRWA1, CRWH1 и CRWA1 — дюймовые размеры
 d_1 2,813 – 3,125 дюйма

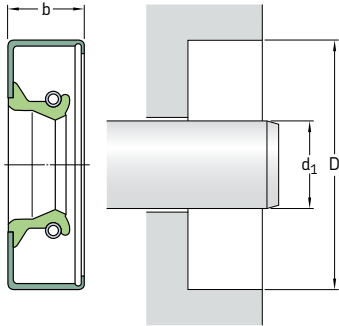

На страницах 74 – 76 приведены требования к отверстию корпуса.

Размеры	Отверстие	Номинальная ширина уплотнения	Конструкция и материал кромки	Обозначение
Вал	D	b		
d_1				
дюймы			–	–
2,813	3,751	0,438	CRWH1 R	28035
	3,876	0,438	CRWH1 R	28116
	4,003	0,438	CRWH1 R	28175
	4,249	0,313	CRW1 R	28270
	4,249	0,438	CRWH1 R	28275
2,844	4,250	0,438	CRWH1 P	28276
	3,939	0,500	CRWA1 R	28425
	3,939	0,550	CRWA1 R	28426
	4,003	0,438	CRWH1 R	28464
	4,003	0,500	CRWH1 V	28474
2,875	3,623	0,438	CRWH1 R	28654
	3,623	0,438	CRWA1 R	28655
	3,751	0,375	CRWA1 R	28669
	3,751	0,375	CRWA1 V	28670
	3,751	0,438	CRWH1 R	28686
	3,751	0,438	CRWA1 R	28687
	3,751	0,438	CRWH1 P	28697
	3,751	0,438	CRWH1 V	28698
	3,751	0,438	CRWA1 V	28699
	3,876	0,438	CRWH1 R	28745
	3,876	0,438	CRWA1 R	28746
	3,876	0,438	CRWA1 V	28748
	4,003	0,375	CRWA1 R	28778
	4,003	0,375	CRWA1 V	28779
	4,003	0,438	CRWH1 R	28760
4,003	0,438	CRWA1 R	28761	
4,125	0,375	CRWH1 R	28817	
4,331	0,438	CRWA1 P	28841	

Размеры Вал	Отверстие	Номинальная ширина уплотнения b	Конструкция и материал кромки	Обозначение	
d ₁	D				
дюймы			–	–	
2,938	3,623	0,375	CRW1 R	29218	
	3,751	0,375	CRW1 R	29223	
	3,751	0,375	CRWA1 R	29224	
	3,751	0,375	CRWA1 V	29226	
	3,876	0,375	CRWHA1 R	29263¹⁾	
	3,876	0,375	CRWHA1 V	29262	
	3,937	0,438	CRWA1 P	29273	
	4,003	0,438	CRWH1 R	29316	
	4,003	0,438	CRWHA1 R	29393¹⁾	
	4,003	0,438	CRWA1 P	29350	
	4,004	0,433	CRWHA1 V	29383	
	4,125	0,375	CRWH1 R	29184	
	4,125	0,375	CRWHA1 R	29385	
	4,501	0,438	CRWH1 R	29465	
	3,000	3,500	0,375	CRW1 V	29841
		3,751	0,375	CRW1 R	29865¹⁾
		3,751	0,375	CRWA1 R	29866
		3,751	0,375	CRWA1 P	29867
		3,751	0,375	CRW1 V	29868
		3,751	0,375	CRWA1 V	29870
		3,751	0,438	CRWH1 R	29871
		3,751	0,438	CRWHA1 R	29872
		3,876	0,313	CRW1 V	29877
		3,876	0,438	CRWH1 R	29887
3,876		0,469	CRWH1 V	29891	
4,003		0,375	CRW1 R	29906	
4,003		0,375	CRWA1 R	29907	
4,003		0,375	CRWA1 V	29912	
4,003		0,375	CRWH1 P	29950	
4,003		0,438	CRWHA1 P	29925¹⁾	
4,003		0,438	CRWH1 R	29951¹⁾	
4,003		0,438	CRWHA1 R	29952	
4,003		0,438	CRWH1 V	29958	
4,125		0,438	CRWH1 R	30000	
4,125		0,438	CRWH1 V	30003	
4,249		0,438	CRWH1 R	30033¹⁾	
4,249		0,438	CRWHA1 P	30056	
4,331		0,438	CRWH1 R	30060	
4,376	0,438	CRWH1 R	30070		
4,500	0,438	CRWH1 R	30087		
4,500	0,438	CRWHA1 R	30095		
4,501	0,438	CRWH1 V	30098		
4,999	0,438	CRWH1 R	30125		
3,125	3,811	0,355	CRW1 V	31132	
	3,811	0,355	CRW1 R	31135	
	4,003	0,375	CRWA1 R	31139	
	4,003	0,375	CRWHA1 V	31152	
	4,003	0,438	CRWH1 R	31147	
	4,003	0,438	CRWHA1 R	31148	

1) Без покрытия SKF Bore Tite

Манжетные уплотнения CRW1, CRWA1, CRWH1 и CRWHA1 — дюймовые размеры
 d_1 3,125 – 3,500 дюйма

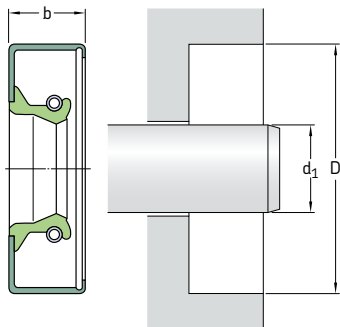

На страницах 74 – 76 приведены требования к отверстию корпуса.

Размеры Вал	Отверстие	Номинальная ширина уплотнения	Конструкция и материал кромки	Обозначение
d_1	D	b		
дюймы				
3,125 прод.	4,125	0,375	CRW1 R	31177
	4,125	0,375	CRWA1 V	31179
	4,125	0,438	CRWHA1 P	31173
	4,125	0,438	CRWHA1 S	31185
	4,125	0,438	CRWH1 R	31189¹⁾
	4,249	0,438	CRWH1 R	31227
	4,249	0,438	CRWHA1 R	31228
	4,249	0,438	CRWHA1 V	31237
	4,376	0,438	CRWH1 R	31250
	4,376	0,438	CRWHA1 P	31261
	4,501	0,438	CRWH1 R	31269
	4,626	0,438	CRWH1 R	31299
	4,751	0,438	CRWH1 R	31327
	4,999	0,438	CRWH1 R	31333
	5,251	0,438	CRWH1 R	31353
3,150	3,946	0,394	CRW1 V	31511
3,188	4,249	0,438	CRWH1 R	31758
	4,376	0,438	CRWH1 R	31825
	4,501	0,438	CRWH1 R	31855
	4,626	0,438	CRWH1 R	31870
	4,999	0,438	CRWH1 R	31955
3,250	3,876	0,375	CRW1 P	32330
	4,003	0,375	CRW1 R	32344
	4,003	0,375	CRWA1 P	32347
	4,249	0,375	CRWA1 V	32392
	4,249	0,375	CRW1 R	32393
	4,249	0,375	CRWA1 R	32395
	4,249	0,438	CRWH1 P	32380¹⁾
	4,249	0,438	CRWHA1 P	32385
	4,249	0,438	CRWH1 R	32396
	4,249	0,438	CRWHA1 R	32397
	4,249	0,438	CRWH1 V	32403

¹⁾ Без покрытия SKF Bore Tite

Размеры Вал d ₁	Отверстие D	Номинальная ширина уплотнения b	Конструкция и материал кромки	Обозначение	
дюймы					
3,250 прод.	4,376	0,438	CRWH1 R	32424	
	4,500	0,438	CRWA1 P	32448	
	4,501	0,375	CRW1 R	32477	
	4,501	0,438	CRWH1 R	32501	
	4,501	0,438	CRWHA1 R	32502	
	4,626	0,433	CRWHA1 R	32514¹⁾	
	4,626	0,438	CRWH1 R	32540	
	4,718	0,438	CRWH1 R	32555	
	4,751	0,438	CRWH1 R	32560	
	4,999	0,438	CRWH1 R	32582	
	4,999	0,438	CRWHA1 R	32583	
	3,313	4,125	0,438	CRWH1 R	33033
		4,249	0,438	CRWH1 R	33073
		4,500	0,438	CRWH1 R	33136
4,999		0,438	CRWH1 R	33306	
3,375	4,125	0,375	CRW1 R	33645	
	4,125	0,375	CRWA1 V	34647	
	4,249	0,438	CRWHA1 R	33665	
	4,280	0,406	CRWA1 S	33654	
	4,376	0,375	CRWA1 V	33699	
	4,376	0,375	CRW1 R	33700	
	4,376	0,375	CRWA1 R	33701	
	4,376	0,438	CRWH1 R	33711	
	4,376	0,438	CRWHA1 R	33712	
	4,501	0,438	CRWA1 V	33733	
	4,501	0,438	CRWH1 R	33735	
	4,626	0,438	CRWH1 R	33772	
	4,626	0,438	CRWHA1 R	33773	
	4,626	0,438	CRWHA1 V	33775	
4,686	0,438	CRWH1 R	33807¹⁾		
3,438	4,999	0,438	CRWH1 R	33837¹⁾	
	5,251	0,438	CRWHA1 R	33866	
3,438	4,249	0,375	CRW1 R	34256	
	4,501	0,375	CRWA1 R	34279	
	4,501	0,438	CRWH1 R	34282	
	4,501	0,438	CRWHA1 R	34283	
	4,626	0,438	CRWH1 R	34336	
	4,626	0,438	CRWHA1 R	34338	
	4,751	0,438	CRWA1 R	34379	
	4,756	0,438	CRWH1 R	34383	
	4,876	0,438	CRWH1 R	34398	
	4,999	0,438	CRWH1 R	34407	
	4,999	0,438	CRWHA1 R	34408	
	3,500	4,249	0,438	CRWHA1 V	34857
		4,376	0,375	CRW1 R	34860
		4,376	0,375	CRWA1 R	34861
4,376		0,375	CRWA1 V	34866	
4,376		0,433	CRWHA1 V	34869	
4,376		0,438	CRWH1 R	34867	
4,376		0,438	CRWHA1 R	34868	

1) Без покрытия SKF Bore Tite

Манжетные уплотнения CRW1, CRWA1, CRWH1 и CRWHA1 — дюймовые размеры
 d_1 3,500 – 3,875 дюйма

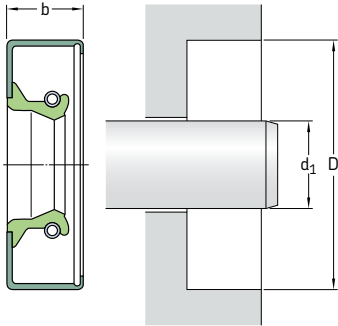

На страницах 74 – 76 приведены требования к отверстию корпуса.

Размеры	Отверстие	Номинальная ширина уплотнения	Конструкция и материал кромки	Обозначение
Вал	D	b		
d_1				
дюймы			–	–
3,500	4,501	0,375	CRWA1 V	34883
прод.	4,501	0,375	CRW1 R	34886
	4,501	0,375	CRWA1 R	34887
	4,501	0,438	CRWH1 R	34888
	4,501	0,438	CRWHA1 R	34889
	4,501	0,438	CRWHA1 P	34891¹⁾
	4,501	0,438	CRWH1 V	34892
	4,626	0,438	CRWH1 R	34985
	4,751	0,375	CRWA1 V	35039
	4,751	0,375	CRWA1 P	35040
	4,751	0,438	CRWH1 R	35012
	4,751	0,438	CRWHA1 R	35020
	4,751	0,625	CRWH1 R	35029
	4,999	0,438	CRWA1 V	35080
	4,999	0,438	CRWH1 R	35082
	4,999	0,438	CRWHA1 P	35083
	5,126	0,438	CRWH1 R	35086
	5,126	0,438	CRWHA1 R	35095
	5,251	0,438	CRWH1 R	35096
3,563	4,501	0,438	CRWH1 R	35556
	4,626	0,438	CRWH1 R	35593
	4,751	0,438	CRWH1 R	35649
	4,876	0,438	CRWH1 R	35676
	4,999	0,438	CRWH1 R	35716
3,625	4,376	0,375	CRWA1 V	36153
	4,376	0,375	CRWA1 R	36155
	4,376	0,375	CRWH1 R	36157
	4,376	0,375	CRWH1 P	36158
	4,501	0,375	CRW1 R	36166

¹⁾ Без покрытия SKF Bore Tite

Размеры Вал	Отверстие	Номинальная ширина уплотнения b	Конструкция и материал кромки	Обозначение	
d ₁	D				
дюймы					
3,625 прод.	4,626	0,375	CRW1 R	36177	
	4,626	0,375	CRWA1 V	36179	
	4,626	0,438	CRWH1 R	36185	
	4,626	0,438	CRWHA1 R	36186	
	4,751	0,438	CRWH1 R	36220	
	4,751	0,500	CRWA1 S	36234	
	4,876	0,438	CRWH1 R	36314	
	4,999	0,375	CRWA1 V	36359	
	4,999	0,375	CRWA1 R	36361	
	4,999	0,438	CRWH1 R	36363	
	4,999	0,438	CRWHA1 R	36364	
	5,251	0,375	CRWA1 R	36382	
	5,375	0,438	CRWHA1 R	36391	
	3,688	4,501	0,438	CRWHA1 R	36740
		4,751	0,438	CRWH1 R	36770
		4,999	0,438	CRWH1 R	36880
5,126		0,438	CRWA1 R	36895	
	5,626	0,438	CRWA1 R	36910	
3,750	4,501	0,375	CRW1 R	37327¹⁾	
	4,501	0,375	CRW1 V	37328	
	4,501	0,469	CRWHA1 P	37330	
	4,502	0,469	CRWHA1 V	37332	
	4,750	0,438	CRWHA1 P	37403	
	4,751	0,375	CRW1 P	37387	
	4,751	0,375	CRW1 R	37388	
	4,751	0,375	CRWA1 R	37389	
	4,751	0,438	CRWA1 P	37390	
	4,751	0,438	CRWHA1 S	37395	
	4,751	0,438	CRWH1 R	37396	
	4,751	0,438	CRWH1 V	37405	
	4,876	0,438	CRWH1 R	37433	
	4,999	0,375	CRW1 V	37524	
	4,999	0,375	CRW1 R	37525	
	4,999	0,375	CRWA1 R	37526	
	4,999	0,438	CRWH1 R	37532	
	4,999	0,438	CRWHA1 R	37533	
	5,251	0,438	CRWH1 R	37574	
5,251	0,438	CRWH1 V	37577		
3,875	4,751	0,375	CRW1 R	38646	
	4,751	0,375	CRWA1 R	38647	
	4,751	0,375	CRWA1 V	38649	
	4,751	0,438	CRWH1 R	38653	
	4,876	0,438	CRWHA1 R	38673	
	4,876	0,500	CRWH1 R	38669	
	4,876	0,500	CRWHA1 V	38678	
	4,999	0,375	CRW1 R	38691	
	4,999	0,375	CRWA1 R	38692	
	4,999	0,375	CRWA1 V	38694	
	5,126	0,438	CRWHA1 V	38702	
	5,126	0,438	CRWH1 R	38703	
	5,126	0,438	CRWHA1 R	38713	

1) Без покрытия SKF Bore Tite

Манжетные уплотнения CRW1, CRWA1, CRWH1 и CRWHA1 — дюймовые размеры
 d_1 3,875 – 4,477 дюйма

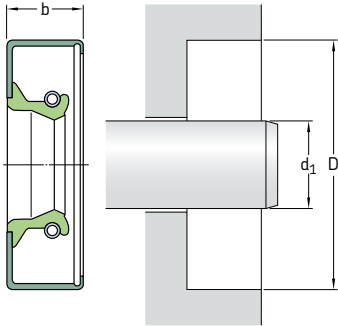

На страницах 74 – 76 приведены требования к отверстию корпуса.

Размеры	Отверстие	Номинальная ширина уплотнения	Конструкция и материал кромки	Обозначение
Вал	D	b		
d_1				
дюймы			–	–
3,875 прод.	5,251	0,438	CRWH1 R	38730
	5,251	0,438	CRWHA1 R	38731
	5,251	0,438	CRWHA1 P	38739
	5,376	0,438	CRWH1 R	38745
	5,626	0,433	CRWHA1 R	38758
	5,690	0,500	CRWH1 R	38774
3,938	4,876	0,438	CRWH1 R	39245
	4,999	0,438	CRWH1 R	39275
	4,999	0,438	CRWH1 V	39276
	4,999	0,438	CRWH1 R	39277
	5,126	0,472	CRWHA1 V	39304
	5,251	0,438	CRWH1 R	39320
	5,375	0,438	CRWH1 R	39350
	5,501	0,438	CRWH1 R	39423
	4,000	4,876	0,438	CRW1 R
4,999		0,375	CRW1 P	39895
4,999		0,375	CRWA1 V	39921
	4,999	0,375	CRW1 R	39922
	4,999	0,375	CRWA1 R	39923
	4,999	0,438	CRWHA1 P	39930
	4,999	0,438	CRWH1 V	39932
	4,999	0,438	CRWH1 R	39933
	4,999	0,438	CRWHA1 R	39934
	4,999	0,438	CRWH1 S	39935
	5,126	0,438	CRWH1 R	39975
	5,251	0,438	CRWH1 V	39996
	5,251	0,438	CRWH1 R	39997
	5,251	0,438	CRWA1 R	40000
	5,310	0,500	CRWHA1 R	40020
	5,376	0,438	CRWH1 R	40036
	5,501	0,438	CRWH1 R	40049

Размеры Вал	Отверстие	Номинальная ширина уплотнения b	Конструкция и материал кромки	Обозначение
d ₁	D			
дюймы			–	–
4,000 прод.	5,626	0,375	CRWA1 R	40077
	5,626	0,438	CRWH1 R	40078
	5,751	0,438	CRWH1 R	40108
4,125	6,001	0,500	CRWH1 R	40138
	6,250	0,500	CRWH1 R	40158
	4,999	0,438	CRWH1 R	41125
	4,999	0,438	CRWH1 V	41126¹⁾
	5,126	0,438	CRWH1 R	41170
	5,126	0,438	CRWH1 V	41171
	5,251	0,438	CRWH1 R	41185
	5,251	0,438	CRWH1 V	41186
	5,501	0,438	CRWH1 R	41265
	5,501	0,438	CRWH1 V	41266
	5,751	0,438	CRWH1 R	41287
	6,001	0,438	CRWH1 R	41305
6,001	0,438	CRWH1 V	41307	
4,250	5,251	0,375	CRWA1 R	42419
	5,251	0,375	CRW1 S	42422
	5,251	0,438	CRWH1 R	42426
	5,251	0,438	CRWHA1 R	42427
	5,251	0,438	CRWH1 V	42433
	5,373	0,438	CRWA1 V	42474
	5,376	0,438	CRWH1 R	42475
	5,501	0,438	CRWH1 R	42528
	5,626	0,438	CRWA1 R	42557
	5,751	0,438	CRWH1 R	42573
	5,876	0,500	CRWH1 V	42592
	6,001	0,500	CRWH1 R	42616
	6,126	0,500	CRWH1 R	42635
	6,250	0,500	CRWH1 R	42644
	4,313	5,501	0,433	CRWHA1 P
5,501		0,438	CRWHA1 R	43073
4,331	5,626	0,472	CRWHA1 V	43345
4,375	5,376	0,438	CRWH1 R	43650
	5,501	0,438	CRWH1 R	43691
	5,751	0,438	CRWH1 R	43751
4,438	6,001	0,500	CRWH1 R	43771
	6,063	0,500	CRWH1 R	541974¹⁾
	6,250	0,500	CRWH1 R	43820
	5,501	0,500	CRWH1 R	44275
	5,501	0,500	CRWH1 V	44276
	5,751	0,500	CRWH1 R	44295
4,477	6,001	0,500	CRWH1 R	44320
	6,250	0,500	CRWH1 R	44350
4,477	6,250	0,500	CRWH1 R	44630

¹⁾ Без покрытия SKF Bore Tite

Манжетные уплотнения CRW1, CRWA1, CRWH1 и CRWHA1 — дюймовые размеры
 d_1 4,500 – 5,125 дюйма

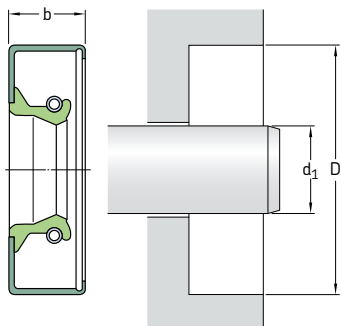

На страницах 74 – 76 приведены требования к отверстию корпуса.

Размеры	Отверстие	Номинальная ширина уплотнения	Конструкция и материал кромки	Обозначение
Вал	D	b		
d_1				
дюймы			–	–
4,500	5,251	0,438	CRWH1 R	44913
	5,251	0,438	CRWHA1 V	44917
	5,376	0,438	CRWH1 R	44920
	5,376	0,438	CRWHA1 V	44926
	5,501	0,375	CRW1 R	44959
	5,501	0,375	CRWA1 R	44960
	5,501	0,435	CRWH1 V	44980
	5,501	0,438	CRWH1 R	44967
	5,501	0,438	CRWHA1 R	44968
	5,501	0,438	CRWH1 V	44973
	5,626	0,438	CRWH1 R	45032
	5,626	0,438	CRWHA1 V	45033
	5,751	0,375	CRWA1 V	45064
	5,751	0,438	CRWH1 R	45069
	5,751	0,438	CRWHA1 R	45070
	6,001	0,500	CRWH1 R	45110
6,001	0,500	CRWHA1 R	45111	
6,001	0,500	CRWHA1 V	45112	
6,126	0,563	CRWH1 R	45140	
6,250	0,500	CRWH1 R	45150	
4,625	5,626	0,500	CRWH1 R	46144
	5,626	0,500	CRWH1 V	46155
	5,751	0,500	CRWH1 R	46200
	5,751	0,500	CRWH1 S	46208
	6,001	0,500	CRWH1 R	46285
	6,250	0,500	CRWH1 R	46324
4,688	5,751	0,512	CRWH1 S	46770
	5,751	0,512	CRWH1 R	46800
	6,250	0,500	CRWH1 R	46950

Размеры Вал d ₁	Отверстие D	Номинальная ширина уплотнения b	Конструкция и материал кромки	Обозначение	
дюймы			–	–	
4,750	5,749	0,438	CRW1 P	47375	
	5,751	0,500	CRW1 V	47379	
	5,751	0,500	CRWA1 V	47382	
	5,751	0,500	CRW1 R	47383	
	5,751	0,500	CRWH1 R	47394	
	5,751	0,500	CRWHA1 R	47395	
	5,875	0,500	CRWH1 R	47441	
	6,001	0,500	CRWH1 R	47474	
	6,001	0,500	CRWHA1 R	47475	
	6,001	0,500	CRW1 V	47481	
	6,250	0,500	CRWH1 R	47583	
	6,250	0,500	CRWHA1 V	47586	
	4,813	5,751	0,563	CRWH1 P	48060
		5,751	0,563	CRWH1 V	48062
5,751		0,563	CRWH1 S	48065	
4,875	6,001	0,500	CRWH1 V	48692	
	6,001	0,500	CRWH1 R	48693	
	6,126	0,500	CRWH1 R	48726	
	6,250	0,500	CRWHA1 R	48768	
	6,250	0,500	CRWH1 R	48769	
	6,250	0,500	CRWH1 V	48772	
4,921	6,375	0,500	CRWHA1 V	49274	
4,938	6,001	0,500	CRWH1 R	49251	
	6,250	0,500	CRWH1 R	49301	
5,000	6,001	0,500	CRWHA1 V	49927	
	6,001	0,500	CRWH1 R	49928	
	6,001	0,500	CRWHA1 R	49929	
	6,126	0,500	CRW1 V	49960	
	6,250	0,500	CRWH1 R	49966	
	6,250	0,500	CRW1 R	49984	
	6,250	0,500	CRWA1 R	49985	
	6,250	0,500	CRWH1 P	49990¹⁾	
	6,250	0,500	CRWH1 V	49991	
	6,250	0,500	CRWHA1 R	49998	
	6,375	0,500	CRWH1 R	50130	
	6,375	0,500	CRWHA1 R	50138	
	6,500	0,500	CRWH1 R	50148	
	6,500	0,500	CRWH1 V	50151	
	6,750	0,500	CRWH1 R	50168	
	6,750	0,500	CRWHA1 R	50172	
	5,063	6,126	0,500	CRWH1 R	50618
		6,375	0,500	CRWH1 R	50650
5,125	6,126	0,500	CRWHA1 R	51240	
	6,126	0,500	CRW1 V	51243	
	6,126	0,500	CRW1 R	51247	
	6,250	0,500	CRWHA1 R	51252	
	6,250	0,500	CRWA1 V	51253	
	6,375	0,500	CRWH1 R	51248¹⁾	
	6,375	0,500	CRWH1 V	51255	

1) Без покрытия SKF Bore Tite

Манжетные уплотнения CRW1, CRWA1, CRWH1 и CRWHA1 — дюймовые размеры
 d_1 5,188 – 7,000 дюйма

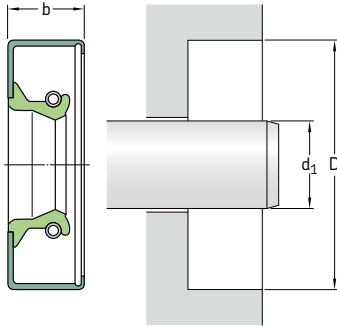

На страницах 74 – 76 приведены требования к отверстию корпуса.

Размеры	Отверстие	Номинальная ширина уплотнения	Конструкция и материал кромки	Обозначение
Вал	D	b		
d_1				
дюймы			–	–
5,188	6,501	0,625	CRWH1 V	51852
5,250	6,001	0,375	CRW1 R	52440
	6,001	0,500	CRWH1 V	52443
	6,250	0,500	CRWH1 R	52445
	6,250	0,500	CRWH1 V	52447
	6,500	0,500	CRWH1 R	52488
	6,500	0,500	CRWH1 V	52489
	6,750	0,500	CRWH1 R	52648
	6,750	0,500	CRWH1 V	52649
5,375	6,625	0,500	CRWH1 R	53701
	6,625	0,500	CRWH1 V	53702
	6,750	0,500	CRWH1 V	53771
	6,750	0,500	CRWH1 R	53775
5,500	6,250	0,500	CRWA1 R	54925
	6,500	0,500	CRWH1 R	54931
	6,500	0,500	CRWH1 V	54934
	6,500	0,500	CRWH1 P	54936
	6,750	0,500	CRW1 R	54959
	6,750	0,500	CRWA1 R	54960
	6,750	0,500	CRWHA1 R	54971
	6,750	0,500	CRWH1 R	54972
	6,750	0,500	CRWH1 V	54974
5,512	6,693	0,472	CRWH1 V	546747¹⁾
5,625	6,625	0,500	CRWH1 R	56101
	6,625	0,500	CRWH1 V	56102
	6,875	0,500	CRWH1 R	56136
	6,875	0,500	CRWH1 V	56137

¹⁾ Без покрытия SKF Bore Tite

Размеры Вал d ₁	Отверстие D	Номинальная ширина уплотнения b	Конструкция и материал кромки	Обозначение
дюймы			–	–
5,625 прод.	7,125	0,500	CRWHA1 R	56160
	7,125	0,500	CRWHA1 V	56161
5,750	6,625	0,500	CRWH1 R	57505
	6,625	0,500	CRW1 V	57506
	6,750	0,500	CRWH1 R	57510
	6,750	0,500	CRWH1 V	57522
	6,751	0,500	CRWHA1 R	57509¹⁾
	7,000	0,500	CRWH1 R	57521
	7,000	0,500	CRWH1 V	57523
7,000	0,500	CRWHA1 R	57531	
5,875	7,125	0,500	CRWH1 R	58716
	7,125	0,500	CRWH1 V	58717
	7,125	0,500	CRWHA1 R	58741
	7,500	0,500	CRWH1 R	58760
6,000	6,750	0,500	CRWA1 V	59999
	6,750	0,500	CRW1 V	60000
	7,500	0,500	CRWA1 R	60016
6,125	7,500	0,500	CRWHA1 V	60026
	7,500	0,500	CRWHA1 R	60028
	7,125	0,625	CRWH1 R	61210¹⁾
	7,625	0,625	CRWH1 R	61255¹⁾
6,250	7,625	0,625	CRWH1 P	61256¹⁾
	7,252	0,500	CRWH1 R	62482¹⁾
	7,500	0,500	CRWH1 R	62495¹⁾
6,375	7,500	0,500	CRWH1 V	62497
	7,750	0,500	CRWH1 R	62535
	7,875	0,625	CRWH1 R	62572
	7,375	0,625	CRWH1 R	63700
	7,875	0,563	CRWHA1 R	63734
6,500	7,875	0,625	CRWH1 R	63733¹⁾
	7,500	0,500	CRWA1 R	64993
	7,500	0,500	CRWH1 R	64994¹⁾
	7,500	0,500	CRWH1 V	64998
6,625	8,000	0,500	CRW1 R	65021
	8,000	0,500	CRWHA1 R	65037¹⁾
6,750	8,125	0,500	CRWH1 R	66241¹⁾
6,875	8,000	0,500	CRWH1 R	67515
	8,250	0,500	CRWH1 R	67533¹⁾
7,000	8,375	0,500	CRWH1 R	68745¹⁾
7,000	8,000	0,630	CRWH1 R	70016
	8,250	0,625	CRWH1 R	70028¹⁾
	8,500	0,500	CRWA1 R	70080
	8,500	0,625	CRWH1 R	70052
	8,500	0,625	CRWHA1 R	70053
	8,500	0,625	CRWHA1 V	70054

1) Без покрытия SKF Bore Tite

Манжетные уплотнения CRW1, CRWA1, CRWH1 и CRWA1 — дюймовые размеры
 d_1 7,125 – 12,250 дюйма

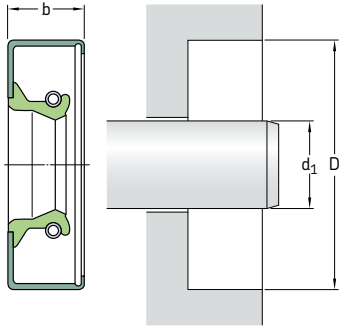

На **страницах 74 – 76** приведены требования к отверстию корпуса.

Размеры	Отверстие	Номинальная ширина уплотнения	Конструкция и материал кромки	Обозначение
Вал	D	b		
d_1				
дюймы			–	–
7,125	8,625	0,625	CRWH1 R	71245¹⁾
7,250	8,250	0,625	CRW1 R	72515¹⁾
	8,750	0,625	CRWA1 R	72539
	8,750	0,750	CRWH1 P	72542¹⁾
	9,055	0,625	CRWA1 R	72570
7,375	8,875	0,625	CRWH1 R	73745¹⁾
7,500	8,500	0,625	CRWH1 R	75030¹⁾
	9,000	0,625	CRWH1 R	75050
	9,000	0,625	CRWA1 P	75052
7,625	8,625	0,563	CRWH1 R	76215¹⁾
	9,125	0,625	CRWH1 R	76255¹⁾
7,750	9,250	0,625	CRWH1 R	77540¹⁾
7,875	9,250	1,000	CRWA1 R	78725¹⁾
	9,375	0,625	CRWH1 R	78738¹⁾
8,000	9,000	0,625	CRWH1 R	79960¹⁾
	9,000	0,625	CRWA1 R	79961¹⁾
	9,250	0,625	CRWH1 R	79997¹⁾
	9,250	0,625	CRWA1 R	79998
	9,500	0,625	CRWH1 R	80010
	10,000	0,625	CRWA1 R	80038¹⁾
8,125	10,125	0,625	CRWH1 R	81245¹⁾
	10,125	0,625	CRWA1 R	81246¹⁾
8,250	9,250	0,625	CRWH1 R	82510¹⁾
	9,252	0,500	CRWH1 R	82527
	9,500	0,578	CRW1 R	541405¹⁾
	10,250	0,625	CRWH1 R	82560¹⁾

¹⁾ Без покрытия SKF Bore Tite

Размеры Вал d ₁	Отверстие D	Номинальная ширина уплотнения b	Конструкция и материал кромки	Обозначение
дюймы			–	–
8,500	9,750	0,625	CRWH1 R	85002
	10,000	0,625	CRWH1 R	85009¹⁾
8,625	10,500	0,625	CRWH1 R	85015¹⁾
	10,625	0,625	CRWHA1 R	85085¹⁾
8,750	10,625	0,625	CRWH1 R	86260¹⁾
8,750	10,750	0,625	CRWH1 R	87541¹⁾
8,875	10,125	0,625	CRWH1 R	88710¹⁾
	10,875	0,625	CRWH1 R	88760¹⁾
9,000	10,000	0,625	CRWH1 R	90006¹⁾
	11,000	0,625	CRWH1 R	90036¹⁾
9,250	11,250	0,625	CRWHA1 R	92536
	12,750	0,625	CRWHA1 R	92570¹⁾
	12,750	1,250	CRWHA1 R	92574¹⁾
9,500	10,500	0,438	CRW1 R	95048
	11,500	0,625	CRW1 R	95062
9,625	11,625	0,625	CRWH1 R	96245¹⁾
	11,125	0,625	CRWH1 R	97542¹⁾
	11,250	0,625	CRWH1 R	97545¹⁾
	11,750	0,625	CRWH1 R	97550¹⁾
10,000	11,252	0,625	CRWHA1 R	100044¹⁾
	12,000	0,625	CRWH1 R	100051¹⁾
	12,000	0,625	CRWA1 R	100075
10,250	11,250	0,563	CRWH1 R	102520¹⁾
	12,250	0,625	CRWH1 R	102540¹⁾
10,500	11,750	0,625	CRWH1 R	105010¹⁾
	12,500	0,625	CRWH1 R	105051¹⁾
10,750	12,750	0,625	CRWH1 R	107551¹⁾
11,000	12,250	0,625	CRWHA1 R	110030¹⁾
	13,000	0,625	CRWH1 R	110051¹⁾
11,375	13,000	0,625	CRW1 R	113740¹⁾
11,500	13,000	0,625	CRWH1 R	115021¹⁾
	13,500	0,625	CRWH1 R	115041¹⁾
12,000	14,000	0,625	CRW1 R	120060¹⁾
12,250	13,375	0,625	CRWH1 R	122555¹⁾
	13,813	0,625	CRW1 R	122580¹⁾
	14,250	1,000	CRWHA1 R	122590¹⁾

¹⁾ Без покрытия SKF Bore Tite

Манжетные уплотнения

Уплотнения CRW5 и CRWA5

Уплотнения CRW5 и CRWA5 предназначены для работы при умеренных перепадах давления. Они имеют кромку SKF WAVE для уменьшения интенсивности тепловыделения и металлический наружный диаметр для облегчения процесса монтажа и обеспечения надёжной и точной посадки в отверстии корпуса. На **страницах 57 и 58** представлена дополнительная информация об уплотнительных кромках SKF WAVE. Большая часть данных уплотнений имеет наружный диаметр с покрытием SKF Bore Tite. Уплотнения CRWA5 имеют вспомогательную кромку, обеспечивающую дополнительную защиту от загрязнений. Со стороны низкого давления должен быть предусмотрен запечник или стопорное кольцо для предотвращения выпрессовки уплотнения из отверстия корпуса.

CRW5: Уплотнение с кромкой SKF WAVE и стягивающей пружины из углеродистой стали.

CRWA5: Уплотнение с кромкой SKF WAVE, стягивающей пружины из углеродистой стали и вспомогательной бесконтактной кромкой.

Уплотнения CRW5 и CRWA5 доступны с дюймовыми размерами и имеют уплотнительные кромки, изготовленные либо из бутадиенакрилонитрильного каучука, либо из фторкаучука SKF Duralife, разработанного SKF. Другие материалы доступны по запросу.

В **сводной таблице 1** на **страницах 90 и 91** указаны допустимые условия эксплуатации.

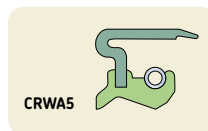
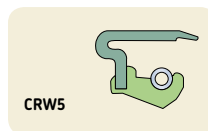

Манжетные уплотнения CRW5 и CRWA5 — дюймовые размеры
 d_1 0,313 – 0,875 дюйма

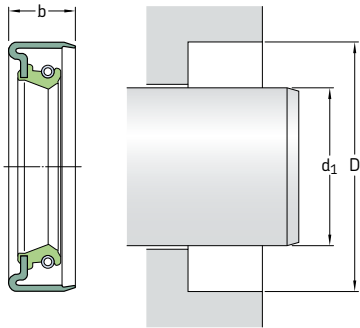

На страницах 74 – 76 приведены требования к отверстию корпуса.

Размеры	Отверстие	Номинальная ширина уплотнения	Конструкция и материал кромки	Обозначение
Вал	D	b		
d_1				
дюймы			–	–
0,313	0,686	0,313	CRWA5 R	3094 ¹⁾
	0,749	0,250	CRWA5 R	3101 ¹⁾
	0,749	0,250	CRWA5 V	3103 ¹⁾
	0,999	0,313	CRWA5 R	3171 ¹⁾
0,375	0,749	0,250	CRW5 R	3689 ¹⁾
	1,124	0,375	CRW5 V	3807
0,500	0,875	0,313	CRWA5 R	4940
	0,875	0,313	CRWA5 V	4941
	0,999	0,250	CRWA5 V	4991
	0,999	0,313	CRWA5 R	4996
	1,124	0,250	CRWA5 R	5069
	1,124	0,250	CRWA5 V	5072
0,625	0,999	0,250	CRWA5 R	6151
	1,124	0,250	CRW5 R	6191
	1,124	0,374	CRWA5 V	6231
	1,124	0,375	CRWA5 R	6229
	1,126	0,250	CRW5 R	6242
	1,250	0,313	CRWA5 R	6280 ¹⁾
	1,250	0,313	CRWA5 V	6285 ¹⁾
	1,375	0,250	CRW5 P	6371
	1,375	0,375	CRWA5 R	6388
	1,500	0,313	CRW5 V	6393
0,750	1,250	0,250	CRWA5 R	7434
	1,250	0,375	CRWA5 R	7449
	1,375	0,250	CRWA5 V	7509
0,875	1,250	0,250	CRWA5 V	8634
	1,375	0,250	CRWA5 R	8660
	1,375	0,250	CRWA5 V	8665
	1,497	0,313	CRWA5 V	8694

¹⁾ Без покрытия SKF Bore Tite

Манжетные уплотнения CRW5 и CRWA5 — дюймовые размеры
 d_1 0,984 – 2,500 дюйма

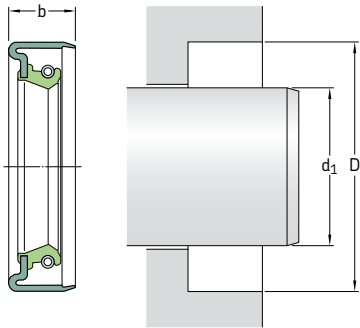

На страницах 74 – 76 приведены требования к отверстию корпуса.

Размеры	Отверстие	Номинальная ширина уплотнения	Конструкция и материал кромки	Обозначение
Вал	D	b		
d_1				
дюймы			–	–
0,984	1,596 1,752	0,250 0,313	CRWA5 R CRWA5 V	9700 9805
1,000	1,375 1,499 1,499 1,499	0,250 0,250 0,250 0,250	CRWA5 R CRWA5 R CRW5 R CRWA5 V	9814 9843 9855¹⁾ 9858
	1,500 1,752 2,000	0,250 0,313 0,313	CRWA5 R CRWA5 R CRWA5 R	9863 9967 10131
1,125	1,626	0,250	CRWA5 V	11139
1,250	1,687 1,750 1,750	0,313 0,250 0,250	CRWA5 R CRWA5 V CRWA5 R	12333 12339 12360
	1,997 2,328 2,502	0,438 0,500 0,500	CRWA5 V CRWA5 R CRWA5 R	12438 12609 12640
1,500	1,997 2,064 2,311 2,328	0,250 0,375 0,500 0,500	CRWA5 V CRWA5 V CRWA5 V CRWA5 R	14844 14868 14979 14977
1,750	2,502	0,500	CRWA5 R	17374
1,938	2,675 2,835	0,250 0,250	CRWA5 R CRWA5 R	19213 19278
2,500	3,251	0,350	CRWA5 R	24892

¹⁾ Без покрытия SKF Bore Tite

Манжетные уплотнения

Уплотнения HDW1

Уплотнения HDW1 — это уплотнения с кромками SKF WAVE для валов большого диаметра, предназначенные для удержания пластичной смазки или масла. Уплотнения в стандартном исполнении имеют усиленный корпус, покрытие SKF Bore Tite на наружном диаметре, уплотнительную кромку SKF WAVE из бутадиенакрилонитрильного каучука и стягивающую пружину из углеродистой стали.

Жёсткий корпус уплотнения способен работать при динамическом давлении до 0,24 МПа (35 фунтов/дюйм²) и при статическом давлении до 0,34 МПа (50 фунтов/дюйм²), а также при окружной скорости вала до 25 м/с (4900 фунтов/мин) на валах с диаметром < 203 мм (8 дюймов).

Уплотнения HDW1 доступны с дюймовыми размерами.

HDW1



Манжетные уплотнения HDW1 — дюймовые размеры d₁ 5,000 – 7,938 дюйма

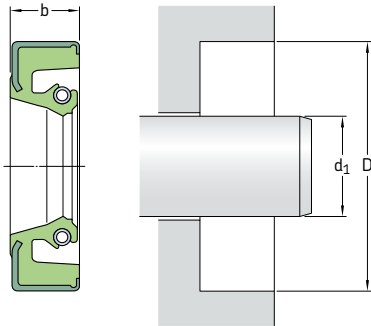

На страницах 74 – 76 приведены требования к отверстию корпуса.

Размеры	Вал	Отверстие	Номинальная ширина уплотнения	Конструкция и материал кромки	Обозначение
	d ₁	D	b		
дюймы				–	–
5,000	6,125	0,500	HDW1 R	49951	
	7,125	0,500	HDW1 R	50186	
5,063	6,125	0,500	HDW1 R	50620	
5,125	6,625	0,500	HDW1 R	51277	
	7,000	0,500	HDW1 R	51330	
5,188	6,250	0,500	HDW1 R	51800	
5,250	6,750	0,500	HDW1 R	52651	
	7,125	0,500	HDW1 R	52655	
5,313	6,375	0,500	HDW1 R	53100	
5,438	6,625	0,500	HDW1 R	54300	
5,875	6,875	0,500	HDW1 R	58709¹⁾	
	7,000	0,500	HDW1 R	58710	
5,938	7,000	0,500	HDW1 R	59300	
6,000	7,250	0,500	HDW1 R	60009	
6,063	7,500	0,500	HDW1 R	60650	
6,125	7,125	0,500	HDW1 R	61215	
	7,250	0,500	HDW1 R	61230	
	7,375	0,500	HDW1 R	61235	
6,250	7,250	0,500	HDW1 R	62480	
6,375	7,500	0,500	HDW1 R	63717	
6,438	7,500	0,500	HDW1 R	64330	

Размеры	Вал	Отверстие	Номинальная ширина уплотнения	Конструкция и материал кромки	Обозначение
	d ₁	D	b		
дюймы				–	–
6,625	7,625	0,500	HDW1 R	66217	
	7,750	0,500	HDW1 R	66219	
	7,875	0,500	HDW1 R	66222	
	8,000	0,500	HDW1 R	66230	
6,750	7,750	0,500	HDW1 R	67510	
	8,750	0,500	HDW1 R	67600	
6,875	8,250	0,500	HDW1 R	68730	
	8,500	0,500	HDW1 R	68760	
7,125	8,250	0,500	HDW1 R	71220	
7,375	8,375	0,500	HDW1 R	73720	
	8,500	0,500	HDW1 R	73730	
7,500	8,750	0,500	HDW1 R	75046	
	9,250	0,500	HDW1 R	75069	
7,625	8,875	0,500	HDW1 R	76225	
7,750	8,750	0,500	HDW1 R	77506	
7,875	8,875	0,500	HDW1 R	78710	
7,938	9,125	0,500	HDW1 R	79620	

¹⁾ Стягивающая пружина из нержавеющей стали

Манжетные уплотнения

Уплотнения CRS1, CRSH1, CRSA1 и CRSHA1

Все уплотнения CRS имеют металлический корпус и стандартную уплотнительную кромку со стягивающей пружиной. Некоторые из них имеют герметик на наружном диаметре для компенсации погрешностей отверстия в корпусе.

CRS1: Уплотнение со стандартной уплотнительной кромкой и стягивающей пружиной из углеродистой стали.

CRSA1: Уплотнение со стандартной уплотнительной кромкой, стягивающей пружиной из углеродистой стали и вспомогательной бесконтактной кромкой.

CRSH1: Усиленное уплотнение со стандартной уплотнительной кромкой и стягивающей пружиной из углеродистой стали.

CRSHA1: Усиленное уплотнение со стандартной уплотнительной кромкой, стягивающей пружиной из углеродистой стали и вспомогательной бесконтактной кромкой.

Уплотнения CRS доступны с уплотнительными кромками, изготовленными из бутадиенакрилонитрильного каучука для стандартных областей применения и фторкаучука для обеспечения улучшенной тепловой и химической стойкости.

В **сводной таблице 1** на **страницах 90 и 91** указаны допустимые условия эксплуатации.

CRS1



CRSH1



CRSA1



CRSHA1



Манжетные уплотнения CRS1, CRS1H, CRSA1 и CRSHA1 — метрические размеры
 d_1 12 – 37 мм

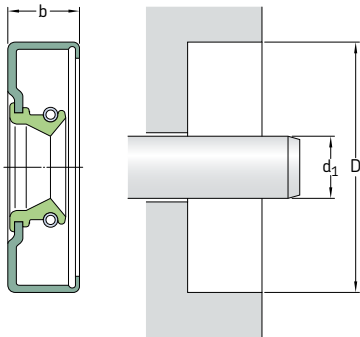

На страницах 74 – 76 приведены требования к отверстию корпуса.

Размеры Вал	Отверстие	Номинальная ширина уплотнения	Конструкция и материал кромки	Обозначение
d_1	D	b		
мм			–	–
12	20	5	CRSA1 R	12×20×5 CRSA1 R
13	28	7	CRS1 R	13×28×7 CRS1 R
19	37	10	CRS1 V	19×37×10 CRS1 V
20	30	5	CRS1 R	20×30×5 CRS1 R
	30	7	CRS1 V	20×30×7 CRS1 V
	32	7	CRS1 V	20×32×7 CRS1 V
	42	7	CRS1 V	20×42×7 CRS1 V
22	32	7	CRS1 V	22×32×7 CRS1 V
24	38	10	CRS1 R	24×38×10 CRS1 R
25	32	7	CRSA1 R	25×32×7 CRSA1 R
	47	10	CRSA1 V	25×47×10 CRSA1 V
	52	7	CRS1 R	25×52×7 CRS1 R
26	35	7	CRS1 R	26×35×7 CRS1 R
	42	8	CRS1 R	26×42×8 CRS1 R
27	37	7	CRS1 V	27×37×7 CRS1 V
	41	10	CRSH1 R	27×41×10 CRSH1 R
28	62	12	CRSH1 R	28×62×12 CRSH1 R
30	45	8	CRS1 V	30×45×8 CRS1 V
	52	9	CRSH1 R	30×52×9 CRSH1 R
32	46	8	CRS1 R	32×46×8 CRS1 R
34	52	10	CRS1 R	34×52×10 CRS1 R
	54	11	CRS1 R	34×54×11 CRS1 R
35	64	8	CRSA1 P	35×64×8 CRSA1 P
	65	12	CRSA1 R	35×65×12 CRSA1 R
36	46	9	CRS1 R	36×46×9 CRS1 R
	56	10	CRS1 R	36×56×10 CRS1 R
37	55	10	CRSH1 R	37×55×10 CRSH1 R

Манжетные уплотнения CRS1, CRSH1, CRSA1 и CRSHA1 — метрические размеры d₁ 40 – 260 мм

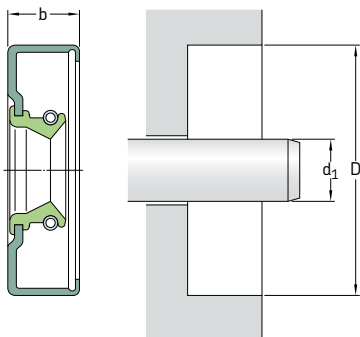

На страницах 74 – 76 приведены требования к отверстию корпуса.

Размеры Вал	Отверстие	Номинальная ширина уплотнения	Конструкция и материал кромки	Обозначение
d ₁	D	b		
мм			–	–
40	55	10	CRS1 R	40×55×10 CRS1 R
	60	10	CRSA1 R	40×60×10 CRSA1 R
42	62	10	CRS1 R	42×62×10 CRS1 R
43	62	10	CRSH1 R	43×62×10 CRSH1 R
45	58	9	CRSA1 R	45×58×9 CRSA1 R
	62	7	CRSA1 R	45×62×7 CRSA1 R
48	70	9	CRSA1 R	48×70×9 CRSA1 R
50	62	7	CRS1 R	50×62×7 CRS1 R
	62	10	CRS1 R	50×62×10 CRS1 R
	85	13	CRSH1 R	50×85×13 CRSH1 R
54	72	10	CRSA1 R	54×72×10 CRSA1 R
	80	10	CRSH1 R	54×80×10 CRSH1 R
57	72	10	CRSH1 R	57×72×10 CRSH1 R
58	85	13	CRSH1 R	58×85×13 CRSH1 R
59	75	10	CRSA1 R	59×75×10 CRSA1 R
60	70	7	CRS1 R	60×70×7 CRS1 R
	78	9	CRS1 R	60×78×9 CRS1 R ¹⁾
	80	10	CRSHA1 R	60×80×10 CRSHA1 R
	90	10	CRSH1 R	60×90×10 CRSH1 R
62	75	10	CRS1 R	62×75×10 CRS1 R
66	80	8,9	CRSHA1 R	66×80×9 CRSHA1 R
	85	10	CRSHA1 R	66×85×10 CRSHA1 R
	90	13	CRSH1 R	66×90×13 CRSH1 R
68	85	10	CRS1 R	68×85×10 CRS1 R
74	100	13	CRSH1 R	74×100×13 CRSH1 R

¹⁾ Герметик на наружном диаметре

Размеры Вал d ₁	Отверстие D	Номинальная ширина уплотнения b	Конструкция и материал кромки	Обозначение
мм			–	–
75	115	13	CRSH1 R	75×115×13 CRSH1 R
80	100 125	13 13	CRSA1 R CRSH1 R	80×100×13 CRSA1 R 80×125×13 CRSH1 R
85	100	9	CRS1 R	85×100×9 CRS1 R
88	110	13	CRSH1 R	88×110×13 CRSH1 R
90	125	13	CRSH1 R	90×125×13 CRSH1 R
95	110	9	CRS1 R	95×110×9 CRS1 R
100	120	13	CRSH1 R	100×120×13 CRSH1 R
105	125	12	CRS1 R	105×125×12 CRS1 R
107	123	11	CRSA1 R	107×123×11 CRSA1 R
108	130	13	CRSH1 R	108×130×13 CRSH1 R
113	140	13	CRSH1 R	113×140×13 CRSH1 R
115	160	15	CRSH1 R	115×160×15 CRSH1 R
120	150	15	CRSH1 R	120×150×15 CRSH1 R
125	146	14	CRSA1 P	125×146×14 CRSA1 P
126	147	11	CRSA1 R	126×147×11 CRSA1 R
130	150 150 155 160 160 165	10 14 10 13 13 13	CRSA1 R CRSA1 R CRSH1 R CRS1 R CRSA1 R CRSH1 R	130×150×10 CRSA1 R 130×150×14 CRSA1 R 130×155×10 CRSH1 R 130×160×13 CRS1 R 130×160×13 CRSA1 R 130×165×13 CRSH1 R
135	160 170	13 15	CRSH1 R CRSH1 R	135×160×13 CRSH1 R 135×170×15 CRSH1 R
138	152	12	CRSA1 R	138×152×12 CRSA1 R
145	164 175	14 14	CRSA1 R CRS1 R	145×164×14 CRSA1 R 145×175×14 CRS1 R
150	170 180 200	15 13 15	CRSH1 R CRSH1 R CRSH1 R	150×170×15 CRSH1 R 150×180×13 CRSH1 R 150×200×15 CRSH1 R
154	175	13	CRSA1 R	154×175×13 CRSA1 R
160	185	13	CRSA1 V	160×185×13 CRSA1 V
168	200	15	CRSH1 R	168×200×15 CRSH1 R
170	190	15	CRSH1 R	170×190×15 CRSH1 R
180	200 215 220	12 16 16	CRS1 R CRS1 R CRSA1 R	180×200×12 CRS1 R 180×215×16 CRS1 R 180×220×16 CRSA1 R
190	215	16	CRSH1 R	190×215×16 CRSH1 R
195	230	15	CRSH1 R	195×230×15 CRSH1 R
200	250	15	CRSH1 R	200×250×15 CRSH1 R
260	300	20	CRS1 R	260×300×20 CRS1 R

Манжетные уплотнения CRS1, CRSH1, CRSA1 и CRSHA1 — дюймовые размеры
 d_1 0,531 – 2,008 дюйма

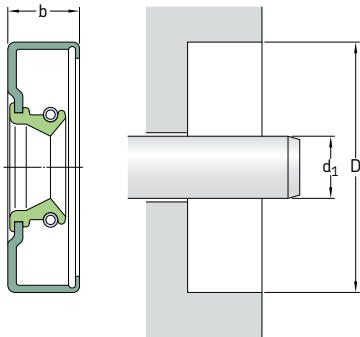

На страницах 74 – 76 приведены требования к отверстию корпуса.

Размеры	Отверстие	Номинальная ширина уплотнения	Конструкция и материал кромки	Обозначение
Вал	D	b		
d_1				
дюймы			–	–
0,531	1,124	0,313	CRSA1 R	5334
0,594	1,250 1,375	0,313 0,313	CRSA1 R CRSA1 R	5950 5966¹⁾
0,669	1,339	0,311	CRSA1 P	6992
0,709	1,339	0,315	CRSA1 P	7089
0,781	1,752	0,313	CRSHA1 R	8213
0,844	1,828	0,313	CRSA1 R	8485
0,945	1,575	0,315	CRS1 R	9515
0,969	2,048	0,375	CRS1 R	9688¹⁾
1,125	2,835 2,875	0,375 0,469	CRSA1 R CRSH1 R	11405¹⁾ 11410¹⁾
1,156	2,125	0,438	CRSH1 R	11566¹⁾
1,219	2,000	0,438	CRSH1 R	12131¹⁾
1,250	2,561 2,713 3,156	0,500 0,469 0,500	CRSH1 R CRSH1 R CRSH1 R	12655 12660¹⁾ 12678
1,301	2,000	0,438	CRSA1 P	12905
1,313	1,874 2,000 2,106 2,996	0,375 0,313 0,375 0,500	CRSA1 R CRSA1 R CRSA1 R CRSH1 R	13027¹⁾ 13037¹⁾ 13084¹⁾ 13275¹⁾
1,328	2,312	0,433	CRS1 R	13419¹⁾
1,362	2,191	0,250	CRS1 P	13500

¹⁾ Герметик на наружном диаметре

Размеры Вал d ₁	Отверстие D	Номинальная ширина уплотнения b	Конструкция и материал кромки	Обозначение
дюймы			–	–
1,375	2,750	0,500	CRSH1 R	13906¹⁾
	3,000	0,500	CRSHA1 R	13937
	3,125	0,500	CRSH1 R	13936
	3,350	0,469	CRSH1 R	13934¹⁾
1,399	2,292	0,469	CRSA1 R	13992¹⁾
	2,292	0,500	CRSA1 R	13990¹⁾
1,414	2,250	0,250	CRSHA1 R	14035¹⁾
1,469	2,374	0,375	CRSA1 R	14641¹⁾
1,491	2,191	0,250	CRSA1 R	14780
1,500	2,996	0,500	CRSH1 R	15240
	3,000	0,375	CRSA1 R	15241
1,524	2,374	0,500	CRSH1 R	15343
1,563	2,716	0,469	CRSH1 R	15748¹⁾
1,618	2,575	0,500	CRSA1 R	16404¹⁾
1,625	2,437	0,469	CRSHA1 R	16121
	2,835	0,469	CRSH1 R	16386
	3,062	0,500	CRSH1 R	16431¹⁾
	3,251	0,500	CRSH1 R	16440¹⁾
1,656	2,502	0,500	CRSH1 R	16532¹⁾
1,688	2,374	0,313	CRSA1 R	16669
	2,835	0,469	CRSA1 R	16960
1,705	3,084	0,500	CRS1 R	17053
1,719	2,623	0,500	CRSH1 R	17136¹⁾
1,750	2,328	0,438	CRS1 R	17257
	3,154	0,313	CRS1 R	17726
	3,937	0,313	CRSA1 R	17771¹⁾
1,781	2,750	0,500	CRSH1 R	17847
	2,758	0,500	CRSH1 R	17851¹⁾
1,844	2,502	0,375	CRSA1 R	18412¹⁾
	2,750	0,375	CRSA1 R	18446¹⁾
1,875	3,125	0,313	CRSA1 R	18879¹⁾
1,889	3,110	0,688	CRSA1 P	18983
1,890	2,874	0,276	CRSA1 P	18979
1,906	3,189	0,313	CRSA1 P	19062
1,938	2,762	0,500	CRSA1 R	19273¹⁾
	2,825	0,500	CRSH1 P	19274
	3,751	0,500	CRSH1 R	19466¹⁾
1,969	2,638	0,354	CRSA1 R	19628
	2,686	0,500	CRSH1 R	19615
	2,742	0,500	CRSH1 P	19620
	2,875	0,469	CRSH1 R	19643
2,008	2,953	0,354	CRSA1 P	20012

¹⁾ Герметик на наружном диаметре

Манжетные уплотнения CRS1, CRSH1, CRSA1 и CRSHA1 — дюймовые размеры
 d_1 2,063 – 7,000 дюйма

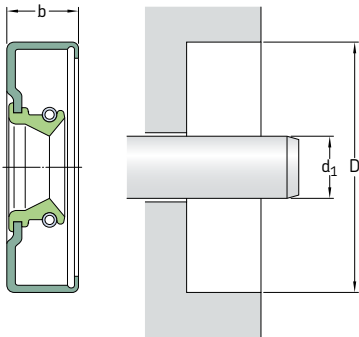

На страницах 74 – 76 приведены требования к отверстию корпуса.

Размеры Вал	Отверстие	Номинальная ширина уплотнения	Конструкция и материал кромки	Обозначение
d_1	D	b		
дюймы			–	–
2,063	2,875	0,375	CRSA1 R	550085¹⁾
2,125	3,623	0,469	CRSA1 P	21379
2,145	3,188	0,469	CRSH1 R	21538
2,188	3,623	0,500	CRSHA1 R	21950
2,432	3,070	0,227	CRSA1 P	24110
2,563	3,500	0,500	CRSHA1 P	25587
2,648	3,812	0,500	CRS1 R	26877
2,750	4,125	0,438	CRS1 P	27576¹⁾
	4,125	0,563	CRSA1 R	27577
2,875	3,434	0,294	CRSA1 R	28646¹⁾
2,913	3,543	0,394	CRS1 P	29105
3,125	3,936	0,512	CRSA1 V	31144¹⁾
3,250	3,876	0,375	CRSA1 V	32332¹⁾
	4,125	0,563	CRSH1 R	32362¹⁾
3,298	4,125	0,563	CRSA1 R	32815¹⁾
3,469	4,626	0,625	CRSA1 R	34700
3,500	5,751	0,563	CRSH1 R	35111¹⁾
3,504	4,173	0,354	CRSA1 V	35120
3,813	4,999	0,469	CRSH1 R	38160
	5,251	0,469	CRSH1 R	38220¹⁾
3,875	5,501	0,500	CRSHA1 R	38749¹⁾
	5,751	0,563	CRSH1 R	38810

¹⁾ Герметик на наружном диаметре

Размеры Вал d ₁	Отверстие D	Номинальная ширина уплотнения b	Конструкция и материал кромки	Обозначение
дюймы				
3,898	4,680	0,370	CRSA1 VR	38770
4,188	4,999	0,469	CRSHA1 R	41751
	5,251	0,469	CRSH1 R	41761
	5,751	0,500	CRSHA1 R	41833
4,313	5,751	0,500	CRSH1 R	43231
4,563	5,751	0,500	CRSHA1 R	45550
	6,250	0,500	CRSH1 R	45560
5,000	7,000	0,500	CRSHA1 R	50185
	7,500	0,500	CRSHA1 R	50195
5,125	6,500	0,500	CRSHA1 R	51276
5,313	6,500	0,500	CRSHA1 R	53151
5,375	6,374	0,500	CRSHA1 R	53688¹⁾
	6,499	0,563	CRSH1 R	53692
5,500	6,626	0,563	CRSHA1 R	54949
	6,876	0,563	CRSHA1 R	55157
	7,501	0,563	CRSH1 R	55179
5,750	6,876	0,563	CRSHA1 R	57519
	7,126	0,563	CRSHA1 R	57578
	7,502	0,563	CRSHA1 R	57584
6,000	7,002	0,500	CRSHA1 R	60006¹⁾
6,062	6,772	0,551	CRSA1 R	60620
6,125	7,502	0,563	CRSHA1 R	61248¹⁾
6,188	7,500	0,563	CRSH1 P	61740
7,000	8,375	0,625	CRSHA1 R	70034

¹⁾ Герметик на наружном диаметре

Манжетные уплотнения

Манжетные уплотнения PTFE

Манжетные уплотнения с рабочей кромкой (кромками) из PTFE предназначены для работы в агрессивных средах, при высоких температурах, высоких давлениях и в режиме сухого трения, то есть в условиях, когда традиционные манжетные уплотнения с уплотнительными кромками из эластомеров не обеспечивают требуемой работоспособности. Многие химические составы PTFE имеют одобрение FDA (Управление по контролю качества пищевых продуктов и лекарственных средств). Основные преимущества уплотнений PTFE:

- Высокая химическая стойкость
- Сохраняют работоспособность при окружных скоростях до 30 м/с (5900 футов/мин)
- Широкий диапазон рабочих температур: от -70 до +250 °C (от -95 до +480 °F)
- Сохраняют работоспособность при величине давления до 3,5 МПа (500 фунтов/дюйм²)
- Способны работать в режиме сухого трения

Ассортимент

Ниже показаны наиболее распространённые конструкции уплотнений SKF с уплотнительными кромками из PTFE. Они могут монтироваться в существующие канавки в корпусе, где устанавливались традиционные манжетные уплотнения, при условии, что канавки изготовлены в соответствии с требованиями международных стандартов.

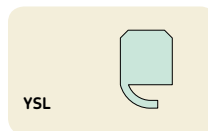
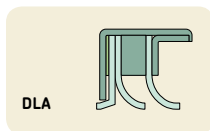
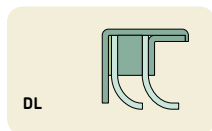
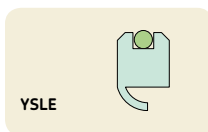
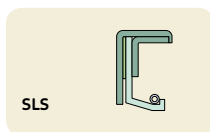
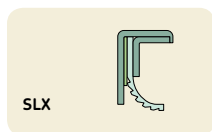
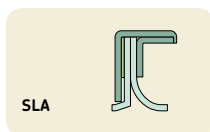
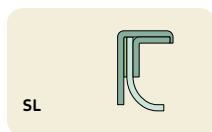

Существует два основных варианта исполнения уплотнений из PTFE: с металлическим корпусом и без металлического корпуса. Металлический корпус может быть изготовлен из стали, из алюминиевого сплава или из нержавеющей стали SS 304, SS 316 и SS 316 Ti. Материал PTFE должен выбираться на основе требований конкретных условий эксплуатации.

Уплотнения PTFE без металлического корпуса могут иметь уплотнительное кольцо в канавке наружного диаметра для обеспечения статической уплотнительной способности. Материал уплотнения PTFE и материал уплотнительного кольца подбираются в соответствии с условиями эксплуатации.

Материалы PTFE

Подбор материалов уплотнения, как правило, заключается в поиске компромисса между преимуществами и недостатками. Существуют сотни различных компаундов PTFE с большим разнообразием наполнителей. В перечень наиболее распространённых наполнителей входят стекловолокно, углеволокно, графит, дисульфид молибдена, оксиды металлов и различные полимеры. Каждый из них обладает различными свойствами, подходящими для разных условий эксплуатации. Общими характеристиками всех материалов PTFE с наполнителем являются их увеличенная износостойкость и стойкость к деформации.

Материалы PTFE без наполнителя, в большинстве случаев, обеспечивают меньший коэффициент трения, чем материалы PTFE с наполнителем, а также минимальный износ сопряжённой поверхности. Однако уплотнительная кромка, изготовленная из PTFE без наполнителя, имеет ограниченную износостойкость и стойкость к деформации под нагрузкой.

Материалы PTFE, которые компания SKF наиболее часто рекомендует, перечислены в **таблице 14** на **странице 176**. Помимо материалов на основе PTFE, SKF также предлагает манжетные уплотнения из других модифицированных пластмасс, некоторые из которых перечислены в **таблице 15** на **странице 177**.

Выбор подходящего материала для металлического корпуса и уплотнительных колец также имеет большое значение для обеспечения требуемой эффективности уплотнения. Для получения дополнительной информации обращайтесь в SKF.

Монтаж

В процессе монтажа уплотнений PTFE необходимо соблюдать особые меры предосторожности. Дополнительная информация представлена на **страницах 85** и **86**.

Диапазон доступных размеров

Большинство манжетных уплотнений SKF из PTFE изготавливаются под заказ для соответствия требованиям конкретных условий эксплуатации. Тем не менее, существует

определённый перечень стандартных размеров для валов с диаметром от 6 до 200 мм (от 0,250 до 8 дюймов) и для отверстий с диаметром от 16 до 230 мм (от 0,630 до 9 дюймов). Для получения дополнительной информации о вариантах конструкции и размерах уплотнений обращайтесь в техническую службу SKF.

Манжетные уплотнения

Таблица 14

Группа материалов	Описание	Рекомендуемая твёрдость вала ¹⁾
Незаполненный PTFE	Чистый PTFE. Одобен FDA. Материал с низким коэффициентом трения. Используется для изготовления уплотнений, работающих при нулевом перепаде давления на валах с низкой твёрдостью. Отличный материал для использования при криогенных температурах.	A
PTFE + стекло	Одобен FDA. Стекло может быть в форме гранул или волокон. Стекло обладает исключительной прочностью и продлевает срок службы базового материала PTFE. Вследствие полученной твёрдости имеет абразивные свойства, поэтому не рекомендуется для использования на валах с низкой твёрдостью.	C
PTFE + MoS₂	Дисульфид молибдена (MoS ₂) увеличивает износостойкость базового материала PTFE. Не обладает такими абразивными свойствами, как стекло.	C
PTFE + стекло + MoS₂	Улучшенная эластичность, снижение абразивного износа сопряжённых поверхностей по сравнению с использованием PTFE + стекло.	C
PTFE + графит	Графит может быть в форме различных волокон или графитного порошка, натуральным или синтетическим. Графит является отличным натуральным смазочным материалом и обеспечивает износостойкость базового материала PTFE с низким коэффициентом трения. Увеличенное содержание графита улучшает износостойкость, сопротивление ползучести и экструзии, а также эксплуатационные характеристики для использования в оборудовании, работающем при высоких температурах и давлениях.	A, B, C
PTFE + графит + MoS₂	Отличная износостойкость при высоких температурах и отсутствии смазки.	B, C
PTFE + бронза	Подходит для уплотнения гидравлических сред при высокой частоте вращения вала. Нельзя использовать в средах, агрессивных по отношению к бронзе.	
PTFE + бронза + MoS₂	Высокая износостойкость и сопротивление экструзии при больших перепадах давления.	
PTFE + полимер	Полимеры, такие как полиоксисбензоат, полиимид и многие другие, улучшают сопротивление ползучести и износостойкость.	A, B, C
PTFE + органический пигмент	Одобрение FDA и/или USDA 3A.	

¹⁾ Рекомендации по выбору материала по твёрдости сопряжённой поверхности (шкала Роквелла C) и окружной скорости. Описание материалов представлено в **таблице 16**

Таблица 15

Модифицированные пластмассы

UHMWPE	Сверхвысокомолекулярный полиэтилен высокой плотности. Значительно улучшенная износостойкость по сравнению с материалами на основе PTFE в абразивных средах и при отсутствии смазывания. Одобрение FDA и USDA 3A. Удовлетворительная совместимость с различными средами, температура до 90 °C (195 °F).
Нейлон	Повышенная прочность, ограниченная совместимость с различными средами и термостойкость. Гигроскопичен. Используется для изготовления подшипников скольжения, втулок, упорных колец и некоторых уплотнений.
POM	Полиоксиметилен (известный также под названиями полиацеталь и ацеталь). Имеет схожие свойства с нейлоном, но обладает значительно меньшей гигроскопичностью. Некоторые сорта отвечают требованиям FDA и USDA 3A. Обычно используется для изготовления подшипников скольжения, втулок и упорных колец.
Полиэтиленрефталат (ПЭТ)	Имеет схожие свойства с POM, но обладает улучшенной совместимостью с различными средами и повышенной износостойкостью.
PEEK	Полиэфирэфиркетон. Прочностные характеристики подобны нейлону и POM, но отличается отличной совместимостью с различными средами и значительно улучшенными температурными характеристиками. Некоторые сорта отвечают требованиям FDA и USDA 3A. Используется для изготовления подшипников скольжения, втулок, упорных колец и некоторых уплотнений.
PPS	Полифениленсульфид. Прочностные и химические характеристики подобны материалам на основе PEEK, но обладает повышенной износостойкостью. Имеет улучшенные температурные характеристики по сравнению с нейлоном и POM, но не такие высокие как PEEK. Использование наполнителей позволяет получить PPS, пригодный для изготовления подшипников с высокими эксплуатационными свойствами.
PA	Полиамид. Исключительные механические характеристики, температурная и химическая стойкость.

Таблица 16

Выбор материала по твёрдости вала и окружной скорости

Окружная скорость < 30 HRC 45 HRC ≥ 58 HRC

Низкая	A или B	A, B, C	A, B, C
Средняя	A	A, B	A, B, C
Высокая	A	A, B	A, B

Манжетные уплотнения

Уплотнения HM и TL для подшипников, смазываемых пластичной смазкой

SKF предлагает широкий ассортимент манжетных уплотнений для умеренных условий эксплуатации при средних частотах вращения вала и использовании пластичной смазки. Большинство данных уплотнений не оснащаются стягивающими пружинами.

Уплотнения обычно устанавливаются уплотнительной кромкой наружу для обеспечения максимальной защиты от загрязняющих веществ. Стандартная сфера применения — сельскохозяйственные машины со смазыванием пластичной смазкой. На иллюстрациях ниже показаны наиболее распространённые конструкции, представленные в ассортименте SKF. Для получения информации о всех доступных конструкциях обращайтесь к представителю SKF.

В **сводной таблице 1** на **страницах 90 и 91** указаны допустимые условия эксплуатации для уплотнений HM и TL.

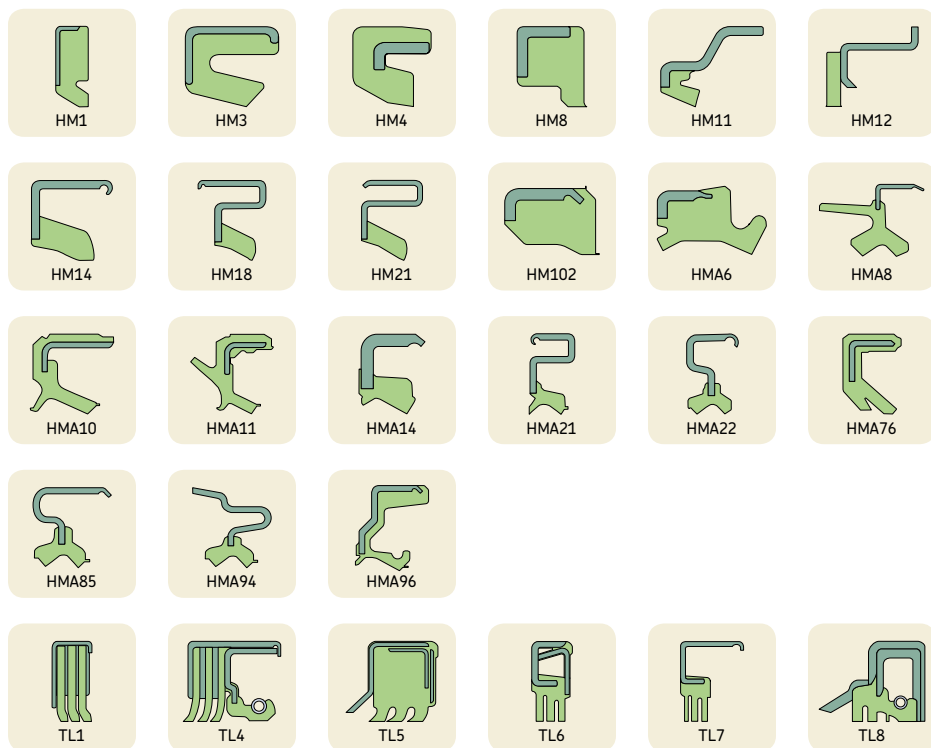

Манжетные уплотнения HM и TL — метрические размеры

d_1 6 – 22 мм

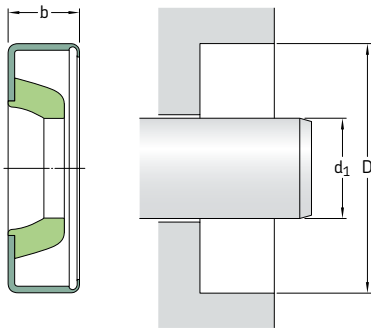

2.6

На страницах 74 – 76 приведены требования к отверстию корпуса.

Размеры Вал d_1	Отверстие D	Номинальная ширина уплотнения b	Конструкция и материал кромки	Обозначение
мм			–	–
6	12	2	HM3 R	6×12×2 HM3 R
8	12	3	HM4 R	8×12×3 HM4 R
9	13	3	HM4 R	9×13×3 HM4 R
10	14 16	3 4	HM4 R HM102 R	10×14×3 HM4 R 10×16×4 HM102 R
12	16 18 19 22	3 3 3 4	HM4 R HM4 R HM4 R HM4 R	12×16×3 HM4 R 12×18×3 HM4 R 12×19×3 HM4 R 12×22×4 HM4 R
14	20 22	3 3	HM4 R HM4 R	14×20×3 HM4 R 14×22×3 HM4 R
15	21 23 25	3 3 5	HM4 R HM4 R HMA10 R	15×21×3 HM4 R 15×23×3 HM4 R 15×25×5 HMA10 R
16	22 22 24	3 4 4	HM4 R HM4 R HM102 R	16×22×3 HM4 R 16×22×4 HM4 R 16×24×4 HM102 R
17	23	3	HM4 R	17×23×3 HM4 R
18	24 26	3 4	HM4 R HMA1 R	18×24×3 HM4 R 18×26×4 HMA1 R
19	27	4	HM4 R	19×27×4 HM4 R
20	26 28	4 4	HM4 R HM4 R	20×26×4 HM4 R 20×28×4 HM4 R
22	28 28 30 35	4 4 4 5	HM1 R HMA10 R HM4 R HM14 R	22×28×4 HM1 R 22×28×4 HM10 R 22×30×4 HM4 R 22×35×5 HM14 R

Манжетные уплотнения HM и TL — метрические размеры
 d_1 23 – 65 мм

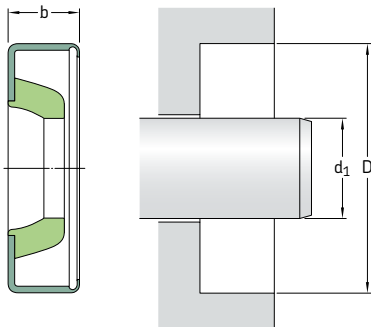

На страницах 74 – 76 приведены требования к отверстию корпуса.

Размеры	Отверстие	Номинальная ширина уплотнения	Конструкция и материал кромки	Обозначение
Вал	D	b		
d_1				
мм			–	–
23	32 35	5,50 6	HM1 R HMA10 R	23×32×6 HM1 R 23×35×6 HMA10 R
24	32	4	HM4 R	24×32×4 HM4 R
25	32 33 35	4 4 4	HM4 R HM4 R HM4 R	25×32×4 HM4 R 25×33×4 HM4 R 25×35×4 HM4 R
26	34	4	HM4 R	26×34×4 HM4 R
28	35 35 37	4 6 4	HM4 R HM102 R HM4 R	28×35×4 HM4 R 28×35×6 HM102 R 28×37×4 HM4 R
30	37 40	4 4	HM4 R HM4 R	30×37×4 HM4 R 30×40×4 HM4 R
32	42	4	HM4 R	32×42×4 HM4 R
35	42 45 47	4 4 5	HM4 R HM4 R HM4 R	35×42×4 HM4 R 35×45×4 HM4 R 35×47×5 HM4 R
37	47	4	HM4 R	37×47×4 HM4 R
38	48	4	HM4 R	38×48×4 HM4 R
40	47 50 52 53 62	4 4 5 5 10	HM4 R HM4 R HM4 R HMA76 R HMA10 R	40×47×4 HM4 R 40×50×4 HM4 R 40×52×5 HM4 R 40×53×5 HMA76 R 40×62×10 HMA10 R
42	52 55 64	4 6 6	HM4 R HM1 R HMA1 R	42×52×4 HM4 R 42×55×6 HM1 R 42×64×6 HMA1 R

Размеры Вал d_1	Отверстие D	Номинальная ширина уплотнения b	Конструкция и материал кромки	Обозначение
мм			–	–
45	52	4	HM4 R	45×52×4 HM4 R
	55	4	HM4 R	45×55×4 HM4 R
	72	8	HMA22 R	45×72×8 HMA22 R
47	72	6	HMA85 R	47×72×6 HMA85 R
48	58	4	HM4 R	48×58×4 HM4 R
50	60	6	HMA10 R	50×60×6 HMA10 R
	62	5	HM4 R	50×62×5 HM4 R
62	78	7	HMA8 R	62×78×7 HMA8 R
65	75	8	HM102 R	65×75×8 HM102 R

Манжетные уплотнения HM и TL — дюймовые размеры

d_1 0,188 – 0,750 дюйма

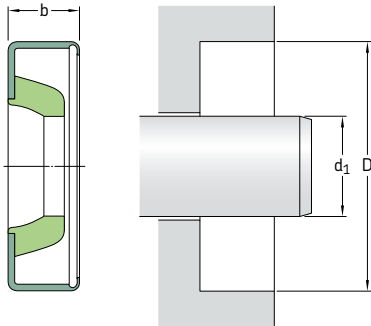

На страницах 74 – 76 приведены требования к отверстию корпуса.

Размеры Вал	Отверстие	Номинальная ширина уплотнения	Зазор	Конструкция и материал кромки	Обозначение	
d_1	D	b	B_3			
дюймы						
0,188	0,500	0,125		HM1 R	1850	
0,250	0,499	0,188		HM14 R	2450	
	0,499	0,188		HMA14 V	2452	
	0,562	0,188		HM14 R	2470¹⁾	
	0,626	0,250		HM14 R	2490	
	0,749	0,188		HM14 R	2560	
0,313	0,500	0,125		HM4 R	3044	
	0,626	0,156		HM14 R	3060¹⁾	
	0,626	0,156		HM14 V	3061	
	0,626	0,203		HM1 R	3050¹⁾	
	0,633	0,141		HM14 R	3080	
	0,749	0,250		HM14 R	3140	
	0,750	0,250		HM3 R	3141	
	0,862	0,250		HM14 R	3086	
	0,375	0,562	0,093		HM3 V	535835
		0,563	0,094		HM3 R	3621
0,628		0,197		HMA10 P	3632	
0,687		0,156		HM14 R	3645¹⁾	
0,749		0,250		HM14 R	3683	
0,875	0,250		HM14 R	3727		
0,404	0,620	0,188		HM14 R	4010	
	0,862	0,250		HM14 R	4012	
0,438	0,836	0,188		HM14 R	4231	
	0,879	0,180		HM8 R	4256	
	0,999	0,250		HM14 R	4340	
0,469	0,836	0,188		HM14 P	4623	
	0,875	0,219		HM14 R	4628	
0,500	0,687	0,093		HM3 V	538545	
	0,688	0,094		HM3 R	4911	
	0,750	0,125		HM14 R	4912¹⁾	

¹⁾ Покрытие SKF Bore Tite

Размеры Вал	Отверстие	Номинальная ширина уплотнения b	Зазор Вз	Конструкция и материал кромки	Обозначение	
d ₁	D					
дюймы				—	—	
0,500 прод.	0,820	0,156		HM14 R	4914 ¹⁾	
	0,843	0,250		HM14 R	4923 ¹⁾	
	0,875	0,125		HM14 R	4925	
	0,875	0,250		HM14 R	4938	
	0,999	0,188		HM14 R	4950 ¹⁾	
	0,999	0,250		HM14 R	4990 ¹⁾	
	1,124	0,250		HM14 R	5085 ¹⁾	
0,551	1,124	0,203		HM21 R	5399 ¹⁾	
0,563	0,750	0,094		HM3 R	5500	
	0,875	0,188		HM14 R	5522 ¹⁾	
	0,999	0,219		HM14 R	5569 ¹⁾	
	1,124	0,250		HM14 R	5685	
0,594	1,124	0,250		HM14 R	5946 ¹⁾	
0,624	1,131	0,188		HM14 R	6243 ¹⁾	
0,625	0,812	0,094		HM3 R	6105	
	0,813	0,094		HM3 V	6106	
	0,933	0,188		HM14 R	6125 ¹⁾	
	0,933	0,188		HM14 V	6126 ¹⁾	
	0,937	0,188		HM14 R	6130 ¹⁾	
	1,000	0,125		HM14 P	6152 ¹⁾	
	1,000	0,125		HM14 R	6153	
	1,063	0,250		HM14 R	6158 ¹⁾	
	1,124	0,250		HM14 R	6225 ¹⁾	
	1,250	0,250		HM14 R	6323 ¹⁾	
	1,259	0,250		HM14 R	6335 ¹⁾	
	1,375	0,250		HM14 R	6370 ¹⁾	
0,669	1,250	0,250		HM14 R	6806 ¹⁾	
0,688	0,999	0,188		HM14 R	6720 ¹⁾	
	1,124	0,250		HM14 R	6759 ¹⁾	
	1,187	0,125		HM14 R	6762 ¹⁾	
	1,375	0,125		HM14 R	6915 ¹⁾	
	1,375	0,250		HM14 R	6920 ¹⁾	
0,750	0,999	0,125		HM14 R	7410	
	1,000	0,125		HM14 D	7408 ¹⁾	
	1,000	0,125		HM3 V	535909	
	1,004	0,156		HM8 R	7409	
	1,006	0,125		HM14 R	7411 ¹⁾	
	1,031	0,313		HMA6 R	7412	
	1,062	0,188		HM14 R	7413	
	1,124	0,156		HM14 R	7415 ¹⁾	
	1,187	0,156		HM14 R	7421	
	1,249	0,250		HM14 R	530716 ²⁾	
	1,250	0,250		HM14 R	7464 ¹⁾	
	1,259	0,250		HM14 R	7477 ¹⁾	
1,375	0,250		HM14 R	7536		
1,375	0,250		HM14 P	7537		
1,437	0,250		HM14 R	7550 ¹⁾		
1,499	0,250		HM14 R	7571 ¹⁾		

1) Покрывание SKF Bore Tite
2) Корпус из нержавеющей стали

Манжетные уплотнения HM и TL — дюймовые размеры
d₁ 0,781 – 1,375 дюйма

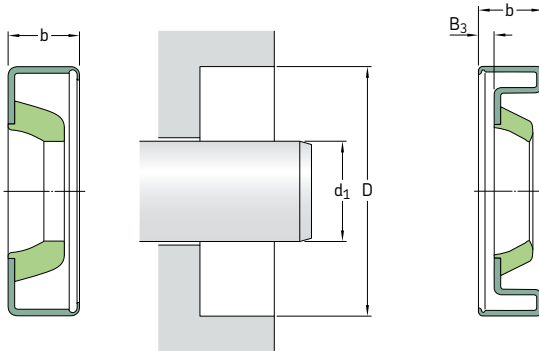

На **страницах 74 – 76** приведены требования к отверстию корпуса.

Размеры Вал	Отверстие	Номинальная ширина уплотнения b	Зазор ширина B ₃	Конструкция и материал кромки	Обозначение
d ₁	D		B ₃		
дюймы				–	–
0,781	1,375	0,197		HM14 R	7831 ¹⁾
0,813	1,063	0,125		HM3 R	8009
0,875	1,125	0,125		HM14 R	8620
	1,125	0,125		HM14 V	8619 ¹⁾
	1,246	0,188		HM14 R	8625 ¹⁾
	1,251	0,188		HM14 R	8627
	1,251	0,188		HM3 R	8631 ²⁾
	1,255	0,188		HM14 R	8632 ¹⁾
	1,308	0,250		HM14 R	8637 ¹⁾
	1,312	0,250		HM14 R	8645 ¹⁾
	1,375	0,188		HM14 R	8677 ¹⁾
	1,437	0,250		HM14 R	8690 ¹⁾
	1,499	0,250		HM21 R	8741 ¹⁾
	1,562	0,250		HM14 R	8761
	1,575	0,250		HM14 R	8772
	1,624	0,188		HM8 R	8802
0,938	1,375	0,250		HM14 R	9243 ¹⁾
	1,499	0,250		HM14 R	9298 ¹⁾
	1,734	0,250		HM14 R	9354 ¹⁾
1,000	1,250	0,125		HM14 R	9815 ¹⁾
	1,312	0,125		HM14 R	9818 ¹⁾
	1,375	0,188		HM14 R	9820 ¹⁾
	1,437	0,250		HM14 R	9835 ¹⁾
	1,499	0,188		HM14 R	9859 ¹⁾
	1,510	0,219		HM21 R	9853 ¹⁾
	1,561	0,250		HM14 R	9900 ¹⁾
1,575	0,250		HM14 R	9903 ¹⁾	
1,624	0,250		HM14 R	9932 ¹⁾	

¹⁾ Покрытие SKF Vore Tite

²⁾ Корпус из нержавеющей стали

Размеры Вал	Отверстие	Номинальная ширина уплотнения b	Зазор B ₃	Конструкция и материал кромки	Обозначение	
d ₁	D	b	B ₃			
дюймы				-	-	
1,000 прод.	1,752	0,250	0,265	HM21 R	9995 ¹⁾	
	1,781	0,250		HM21 R	530484	
	1,781	0,469		HM14 R	10034 ¹⁾	
	1,781	0,469		HM18 R	10035 ¹⁾	
	1,851	0,250	HM14 R	10074 ¹⁾		
	1,938	0,250	HM14 R	10112 ¹⁾		
	2,000	0,250	HM21 R	10152 ¹⁾		
	2,250	0,250	HM14 R	10185 ¹⁾		
	1,125	1,375	0,125		HM14 R	11050
		1,375	0,125		HM14 V	11052 ¹⁾
1,438		0,203	0,265	HM14 R	11055 ¹⁾	
1,499		0,188		HM14 R	11060 ¹⁾	
1,562		0,188		HM8 R	11065	
1,562		0,250		HM14 R	11081	
1,624		0,250		HM21 R	11130 ¹⁾	
1,750		0,250	0,265	HM14 R	11150 ¹⁾	
1,781		0,250		HM21 R	11161 ¹⁾	
1,781		0,469		HM18 R	11164	
1,828	0,250	0,352	HM21 R	11191		
1,938	0,343		HM14 R	11269		
2,000	0,250		HM21 R	11334 ¹⁾		
2,047	0,250		HM21 R	11352 ¹⁾		
1,188	2,000	0,250		HM1 R	11836	
1,190	1,996	0,250		HM1 R	11846 ¹⁾	
1,250	1,500	0,125		HM14 R	12330 ¹⁾	
	1,624	0,250		HM14 R	12325 ¹⁾	
	1,625	0,188		HM14 R	11096	
	1,686	0,188		HM14 R	12334 ¹⁾	
	1,752	0,188		HM21 R	12361 ¹⁾	
	1,752	0,250		HM21 R	12369	
	1,828	0,188		HM8 R	12375	
	1,874	0,250		HM21 R	12379 ¹⁾	
	1,968	0,438	0,254	HM14 R	12398 ¹⁾	
	1,968	0,469		HM18 R	12399 ¹⁾	
	1,979	0,250		HM21 R	12407 ¹⁾	
	1,979	0,406	0,200	HM18 R	12411	
1,980	0,406	HMA22 R		12506 ¹⁾		
1,983	0,250	HM21 R		12437		
2,000	0,250		HM21 R	12481 ¹⁾		
2,062	0,250		HM21 R	12508 ¹⁾		
2,125	0,250	0,286	HM21 R	12565 ¹⁾		
2,250	0,250		HM14 R	12582 ¹⁾		
2,328	0,500		HM18 R	12611 ¹⁾		
2,328	0,500		HM18 R	12611 ¹⁾		
1,375	1,750	0,197		HM14 R	13529	
	1,750	0,197		HM14 V	13509 ¹⁾	

1) Покрытие SKF Bore Tite

Манжетные уплотнения HM и TL — дюймовые размеры d₁ 1,375 – 1,750 дюйма

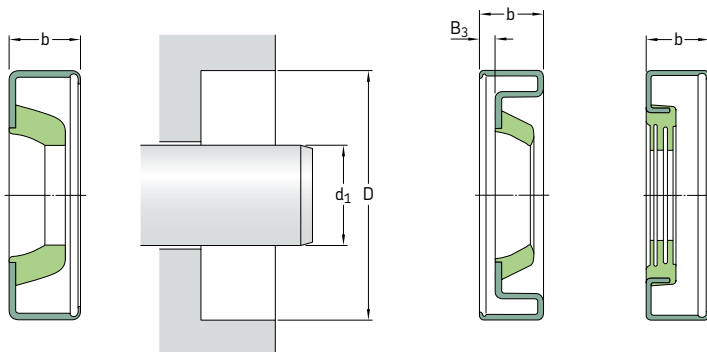

На страницах 74 – 76 приведены требования к отверстию корпуса.

Размеры Вал	Отверстие	Номинальная ширина уплотнения b	Зазор B ₃	Конструкция и материал кромки	Обозначение
d ₁	D		B ₃		
дюймы				–	–
1,375	1,834	0,188		HM8 R	13533 ¹⁾
прод.	1,874	0,188		HM14 R	13543
	1,874	0,250		HM14 R	13548 ¹⁾
	1,874	0,250		HM14 P	13545 ¹⁾
	1,938	0,250		HM14 R	13556 ¹⁾
	2,000	0,250		HM21 R	13573 ¹⁾
	2,106	0,250		HM21 R	13612 ¹⁾
	2,125	0,250		HM21 R	13662 ¹⁾
	2,250	0,250		HM14 R	13689 ¹⁾
	2,282	0,250		HM14 R	13710 ¹⁾
	2,328	0,406	0,188	HM18 R	13711
	2,374	0,250		HM21 R	13758 ¹⁾
	2,437	0,250		HM21 R	13796 ¹⁾
	2,502	0,250		HM21 R	13862 ¹⁾
	2,835	0,594		TL8 R	13916 ²⁾
1,438	2,000	0,125		HM4 R	14209
	2,250	0,250		HM14 R	14257 ¹⁾
	2,437	0,250		HM21 R	14359 ¹⁾
	2,437	0,250		HM21 V	564365 ¹⁾
1,457	2,047	0,328		HMA11 R	14600 ²⁾
1,473	1,971	0,563		HMA10 R	14631
1,500	1,874	0,188		HM14 R	14804
	1,874	0,188		HM14 V	14808 ¹⁾
	1,874	0,250		HM14 R	14810 ¹⁾
	1,938	0,250		HM14 R	14816 ¹⁾
	1,983	0,188		HM14 R	14840
	1,989	0,250		HMA22 R	14848 ¹⁾

¹⁾ Покрывтие SKF Vore Tite

²⁾ Посадка с натягом по ширине 0,288 дюйма, вспомогательная кромка

Размеры Вал	Отверстие	Номинальная ширина уплотнения b	Зазор B ₃	Конструкция и материал кромки	Обозначение
d ₁	D				
дюймы				—	—
1,500 прод.	2,000	0,188		HM8 R	14869
	2,000	0,250		HM14 R	14857¹⁾
	2,250	0,250		HM21 R	14960
	2,254	0,250		HM21 R	14966¹⁾
	2,328	0,390	0,188	HM18 R	14975
	2,328	0,500	0,286	HM18 R	14974
	2,374	0,250		HM21 R	15032¹⁾
	2,437	0,250		HM14 R	15080¹⁾
	2,502	0,250		HM21 R	15160¹⁾
	2,623	0,250		HM21 R	15190
2,716	0,250		HM21 R	15209¹⁾	
1,563	2,250	0,250		HM14 R	15532¹⁾
	2,374	0,250		HM21 R	15544¹⁾
	2,502	0,250		HM21 R	15649¹⁾
	2,687	0,250		HM21 R	15719¹⁾
1,609	1,906	0,250		HM3 R	16430²⁾
1,625	2,125	0,250		HM14 R	16055¹⁾
	2,250	0,250		HM21 R	16065¹⁾
	2,328	0,438	0,235	HM18 R	16069¹⁾
	2,328	0,438		TL7 R	16064
	2,374	0,250		HM21 R	16092¹⁾
	2,375	0,250		HM14 R	16095
	2,437	0,250		HM21 R	16168¹⁾
	2,502	0,250		HM21 R	16270¹⁾
	2,562	0,250		HM21 R	16285¹⁾
	2,562	0,438	0,210	HM18 R	16289¹⁾
	2,623	0,250		HM21 R	16322¹⁾
	2,750	0,250		HM21 R	16362¹⁾
	2,781	0,313		HM14 R	16384¹⁾
1,660	2,440	0,594		HM11 R	16520
1,688	2,328	0,500	0,286	HM18 R	16667
	2,502	0,281		HM21 R	16743¹⁾
	2,562	0,250		HM21 R	16754¹⁾
1,750	2,250	0,188		HM14 R	17240¹⁾
	2,374	0,250		HM21 R	17277
	2,437	0,250		HM21 R	17310
	2,441	0,250		HM21 R	17340¹⁾
	2,441	0,250		HM21 R	17341¹⁾²⁾
	2,441	0,469	0,254	HM18 R	17359¹⁾
	2,502	0,250		HM21 R	17392¹⁾
	2,561	0,250		HM21 R	17415¹⁾
	2,562	0,500	0,286	HM18 R	17406¹⁾
	2,623	0,250		HM21 R	17461
	2,716	0,250		HM21 R	17488¹⁾
	2,718	0,359	0,160	HM18 R	17617¹⁾
	2,718	0,359		TL7 R	17618
	2,750	0,250		HM21 R	17544¹⁾
	2,830	0,375		HM21 R	17633¹⁾
	2,875	0,250		HM21 R	17671¹⁾
2,875	0,500		TL7 R	17674	

1) Покрытие SKF Bore Tite

2) Корпус из нержавеющей стали

Манжетные уплотнения HM и TL — дюймовые размеры d₁ 1,750 – 2,500 дюйма

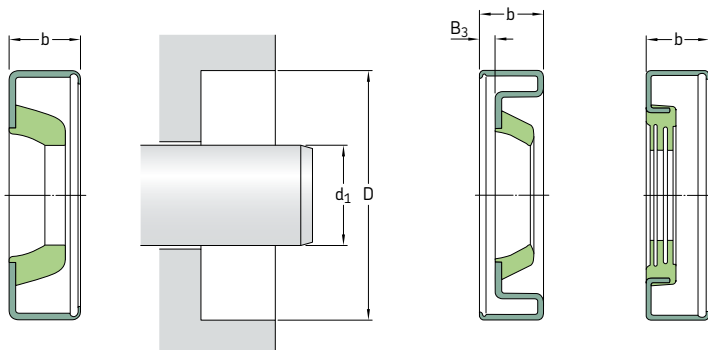

На страницах 74 – 76 приведены требования к отверстию корпуса.

Размеры Вал	Отверстие	Номинальная ширина уплотнения b	Зазор ширина B ₃	Конструкция и материал кромки	Обозначение
d ₁	D				
дюймы				–	–
1,750	3,000	0,250		HM21 R	17702 ¹⁾
прод.	3,149	0,290		TL6 R	17724
1,781	2,126	0,250		HM14 R	17802 ²⁾
1,811	2,697	0,295		HMA8 R	17955
1,813	2,562	0,438	0,224	HM18 R	18050 ¹⁾
	2,719	0,270		TL7 R	18127
	2,965	0,250		HM1 R	18258
1,875	2,502	0,250		HM21 R	18558 ¹⁾
	2,623	0,250		HM21 R	18591 ¹⁾
	2,750	0,250		HM21 R	18659 ¹⁾
	2,780	0,250		HM21 R	18704 ¹⁾
	2,875	0,250		HM21 R	18750 ¹⁾
	2,997	0,250		HM14 R	18808 ¹⁾
	3,000	0,250		HM21 R	18823 ¹⁾
	3,150	0,250		HM21 R	18889 ¹⁾
1,938	2,502	0,281		HM14 R	19219 ¹⁾
	2,875	0,250		HM21 R	19306 ¹⁾
	2,686	0,594		TL8 R	19251 ¹⁾
1,945	2,892	0,294		TL6 R	19510 ¹⁾
1,970	2,362	0,158		HM14 D	532627
2,000	2,371	0,250		HM14 R	19737 ¹⁾
	2,375	0,188		HM14 R	19733
	2,500	0,250		HM1 R	19748
	2,502	0,250		HM14 R	19754 ¹⁾

¹⁾ Покрывтие SKF Vore Tite

²⁾ Корпус из нержавеющей стали

Размеры Вал	Отверстие	Номинальная ширина уплотнения b	Зазор B ₃	Конструкция и материал кромки	Обозначение
d ₁	D	b	B ₃		
дюймы				—	—
2,000 прод.	2,623	0,250	0,275	HM21 R	19763¹⁾
	2,623	0,250		HM21 V	19746¹⁾
	2,631	0,272		HMA94 R	20016²⁾
	2,635	0,234		HM14 R	19770¹⁾
	2,686	0,250		HM21 R	19783¹⁾
	2,750	0,250		HM21 R	19834¹⁾
	2,752	0,188		HM14 R	19820¹⁾
	2,875	0,250		HM21 R	19880¹⁾
	2,965	0,313		HM14 R	19940¹⁾
	2,965	0,500		HM14 R	19938¹⁾
	2,997	0,250		HM21 R	19965
	3,000	0,250		HM21 R	20006¹⁾
	3,061	0,250		HM21 R	20044¹⁾
	3,148	0,250		HM14 R	20078
	3,623	0,250		HM21 R	20148
2,063	3,149	0,500	0,160	TL6 D	20672¹⁾³⁾
	3,150	0,266		TL7 R	20674
2,094	2,718	0,359	0,160	HM18 R	20952¹⁾
	2,750	0,250		HM21 R	20920¹⁾
2,125	2,750	0,250	0,214	HM21 R	21059¹⁾
	2,875	0,250		HM14 R	21101¹⁾
	2,891	0,250		HM14 R	21121¹⁾
	3,000	0,250		HM21 R	21159¹⁾
	3,061	0,250		HM21 R	21208¹⁾
2,240	3,189	0,610	0,185	HM21 R	21265¹⁾
	3,189	0,610		HM14 R	22614¹⁾
2,250	2,625	0,188	0,214	HM14 R	22306¹⁾
	2,875	0,250		HM21 R	22325
	3,000	0,250		HM21 R	22368¹⁾
2,297	3,061	0,250	0,185	HM21 R	22392
	3,125	0,563		HM18 R	22411
	3,251	0,250		HM21 R	22468
	3,440	0,250		HM14 R	22565¹⁾
	3,440	0,250		HM14 R	22565¹⁾
2,313	3,148	0,359	0,185	HM18 R	22870
	3,000	0,250		HM14 R	23035¹⁾
	3,065	0,281		HM1 R	23098
2,375	3,500	0,250	0,185	HM21 R	23240¹⁾
	2,997	0,250		HM21 R	23630¹⁾
	3,000	0,250		HM21 R	23640
	3,350	0,250		HM21 R	23725¹⁾
	3,543	0,250		HM21 R	23815¹⁾
2,500	3,000	0,313	0,185	HM1 R	24865
	3,000	0,250		HM14 R	24863¹⁾
	3,125	0,250		HM21 R	24875¹⁾
	3,150	0,250		HM21 R	24880¹⁾
	3,251	0,250		HM21 R	24904¹⁾
	3,500	0,250		HM21 R	25007¹⁾
	3,500	0,250		HM21 R	25007¹⁾

1) Покрытие SKF Bore Tite
2) Посадка с натягом по ширине 0,257 дюйма
3) Посадка с натягом по ширине 0,395 дюйма

Манжетные уплотнения HM и TL — дюймовые размеры
d₁ 2,625 – 9,500 дюйма

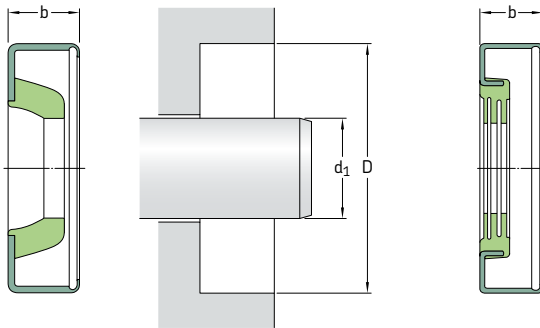

На **страницах 74 – 76** приведены требования к отверстию корпуса.

Размеры Вал	Отверстие	Номинальная ширина уплотнения b	Зазор ширина B ₃	Конструкция и материал кромки	Обозначение
d ₁	D				
дюймы				–	–
2,625	3,371	0,250		HM14 R	26144 ¹⁾
	3,623	0,250		HM21 R	26260 ¹⁾
	3,751	0,715		TL4 RR	26289 ²⁾
	3,813	0,415		TL5 R	26310 ³⁾
2,750	3,125	0,188		HM1 R	27210
	3,250	0,313		HM1 R	27225
	3,500	0,250		HM14 R	27271 ¹⁾
	3,500	0,250		HM14 V	54675 ¹⁾
2,875	3,751	0,250		HM21 R	27394 ¹⁾
	3,876	0,188		HM1 R	28700 ¹⁾
	3,876	0,250		HM21 R	28725 ¹⁾
	4,003	0,250		HM21 R	28751 ¹⁾
2,953	4,003	0,250		HM21 R	28800 ¹⁾
	4,724	0,320		TL1 R	29852 ¹⁾
3,000	3,500	0,313		HM1 R	29840
	3,623	0,250		HM14 R	29850
	3,751	0,250		HM21 R	29863 ¹⁾
	4,000	0,250		HM21 V	539075
3,125	4,003	0,250		HM21 R	29968
	4,249	0,250		HM21 R	30049 ¹⁾
	3,751	0,250		HMA1 R	31129 ¹⁾
	4,125	0,250		HMA1 R	31192
3,250	3,750	0,250		HMA1 R	32325 ¹⁾
	4,249	0,250		HM14 R	32412 ¹⁾
	4,501	0,250		HM21 R	32510 ¹⁾

¹⁾ Покрытие SKF Vore Tite

²⁾ Посадка с натягом по ширине 0,640 дюйма

³⁾ Посадка с натягом по ширине 0,300 дюйма

Размеры Вал	Отверстие	Номинальная ширина уплотнения b	Зазор B ₃	Конструкция и материал кромки	Обозначение
d ₁	D				
дюймы				–	–
3,500	4,000	0,300		HM1 R	34835
	4,003	0,250		HM14 R	34840¹⁾
	4,125	0,250		HM14 R	34848
	4,125	0,250		HM14 V	546770¹⁾
	4,450	0,531		HM12 R	34885
	4,501	0,250		HM21 R	34967
3,750	4,751	0,250		HM21 R	35042¹⁾
	4,376	0,250		HM14 R	37320¹⁾
	4,376	0,250		HM14 V	37325¹⁾
4,000	4,501	0,250		HM14 R	39835¹⁾
	4,501	0,250		HM14 V	546387¹⁾
	4,876	0,250		HM21 R	39860¹⁾
	4,999	0,250		HM21 R	39961¹⁾
4,250	4,813	0,313		HM14 R	42340
	5,126	0,250		HM21 R	42380¹⁾
	5,251	0,250		HM21 R	42470¹⁾
4,500	5,501	0,250		HM14 R	45025
4,750	5,375	0,313		HM14 R	47378¹⁾
4,875	5,501	0,250		HM14 R	48650
5,000	6,250	0,250		HM21 R	50070¹⁾
5,250	6,250	0,250		HM4 R	52475
5,750	6,375	0,250		HMA1 R	57502
	7,003	0,250		HMA21 R	57571
6,000	7,500	0,250		HM4 R	60075
6,374	8,749	0,421		HMA96 R	181948
7,938	8,750	0,344		HM14 R	79302
9,500	10,750	0,313		HM21 R	95052

¹⁾ Покрытие SKF Bore Tite

Манжетные уплотнения

Уплотнения X, герметизация отверстия корпуса

SKF предлагает ассортимент манжетных уплотнений, которые устанавливаются на вал с натягом, а их уплотнительные кромки работают по поверхности отверстия в корпусе.

Для обеспечения надлежащей посадки необходимо соблюдать требования к валу, аналогичные требованиям к отверстию корпуса, которые описаны на **страницах 74 – 76**.

Для уплотнений X требования к валу, описанные на **страницах 70 – 72**, применимы к отверстию корпуса. Данные уплотнения обычно устанавливаются уплотнительной кромкой наружу для обеспечения оптимальной защиты от загрязняющих веществ. Основная сфера применения — сельскохозяйственные машины со смазыванием пластичной смазкой. Справа показаны наиболее распространенные конструкции данных уплотнений SKF. Для получения информации о всех доступных конструкциях обращайтесь к представителю SKF.

В **сводной таблице 1** на **страницах 90 и 91** указаны допустимые условия эксплуатации.

X1



X2



X4



X12



X13



X14



X15



XH15



Манжетные уплотнения X — метрические размеры d₁ 25,40 – 82,55 мм

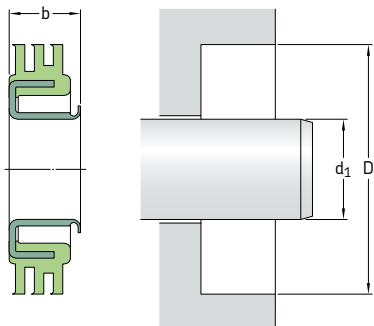

Для обеспечения надлежащей посадки на валу необходимо соблюдать допуски для отверстия корпуса, приведённые на **страницах 74 – 76**.

Размеры Вал	Отверстие D	Номинальная ширина уплотнения b	Конструкция и материал кромки	Обозначение
d ₁	D	b		
мм			–	–
25,40	59,84	6,86	X15 R	538266
38,10	55,55	12,70	X1 L	14896
	58,06	6,86	X15 R	14970
	58,06	10,67	XH15 R	14971
	62,53	7,37	X13 R	15174
39,70	56,82	7,37	X4 R	15530
	64,29	7,24	X15 R	15660
	69,85	11,13	X R	15702
41,28	62,53	6,35	X15 R	16286
42,88	67,31	7,37	X4 R	16818
44,45	69,04	7,47	X4 R	17485
	70,76	7,47	X15 R	17620
46,05	61,16	7,62	X15 R	18030
47,57	68,99	7,14	X13 R	18630
50,57	73,66	7,37	X4 R	19720
50,80	71,17	6,35	X15 D	19844
	73,03	6,50	XHM R	19882
53,98	82,55	6,86	X15 R	21298
57,15	86,36	7,47	X15 R	22563
63,40	93,27	7,95	X15 R	25078
76,20	101,60	12,70	X2 L	29900
	114,94	9,53	X12 R	30108
80,00	101,45	15,00	X15 R	31514
82,55	113,49	8,00	X4 R	32437
	114,30	7,95	X15 R	32441

Манжетные уплотнения X — метрические размеры
d₁ 86,36 – 158,75 мм

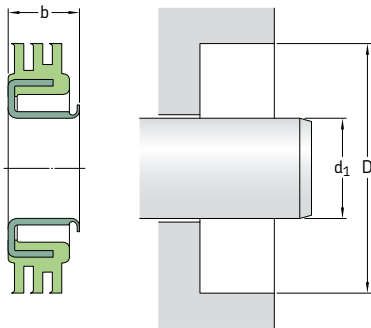

Для обеспечения надлежащей посадки на валу необходимо соблюдать допуски для отверстия корпуса, приведённые на **страницах 74 – 76**.

Размеры Вал	Отверстие	Номинальная ширина уплотнения	Конструкция и материал кромки	Обозначение
d ₁	D	b		
мм			–	–
86,36	114,30	7,14	X14 V	34000¹⁾
92,08	114,30	7,47	X15 R	36172
98,43	136,91	9,53	X12 R	38590
101,60	147,65	12,70	X R	40131
111,13	136,47	14,48	X1 P	44269
114,30	152,78 162,79	13,97 10,54	X12 R X12 D	44892 45161
120,65	152,45	7,62	X15 R	47455
139,70	172,21	9,65	X R	55152
158,75	196,85	8,89	X R	62530

¹⁾ Покрытие SKF Vore Tite на внутреннем диаметре

Манжетные уплотнения X — дюймовые размеры
d₁ 1,000 – 3,250 дюйма

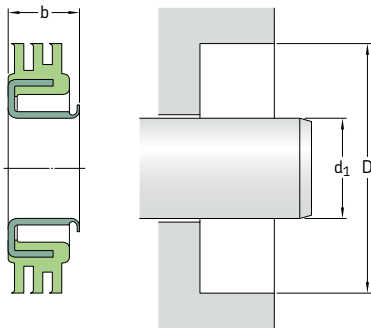

Для обеспечения надлежащей посадки на валу необходимо соблюдать допуски для отверстия корпуса, приведённые на **страницах 74 – 76**.

Размеры Вал	Отверстие D	Номинальная ширина уплотнения b	Конструкция и материал кромки	Обозначение
d ₁	D	b		
дюймы				
1,000	2,356	0,270	X15 R	538266
1,500	2,187	0,500	X1 L	14896
	2,286	0,270	X15 R	14970
	2,286	0,420	XH15 R	14971
	2,462	0,290	X13 R	15174
1,563	2,237	0,290	X4 R	15530
	2,531	0,285	X15 R	15660
	2,684	0,438	X R	15702
1,625	2,462	0,250	X15 R	16286
1,688	2,650	0,290	X4 R	16818
1,750	2,718	0,294	X4 R	17485
	2,786	0,294	X15 R	17620
1,813	2,408	0,300	X15 R	18030
1,873	2,716	0,281	X13 R	18630
1,991	2,900	0,290	X4 R	19720
2,000	2,802	0,250	X15 D	19844
	2,875	0,256	XHM R	19882
2,125	3,250	0,270	X15 R	21298
2,250	3,400	0,294	X15 R	22563
2,496	3,672	0,313	X15 R	25078
3,000	4,000	0,500	X2 L	29900
	4,525	0,375	X12 R	30108
3,150	3,994	0,591	X15 R	31514
3,250	4,468	0,315	X4 R	32437
	4,500	0,313	X15 R	32441

Манжетные уплотнения X — дюймовые размеры
d₁ 3,400 – 6,250 дюйма

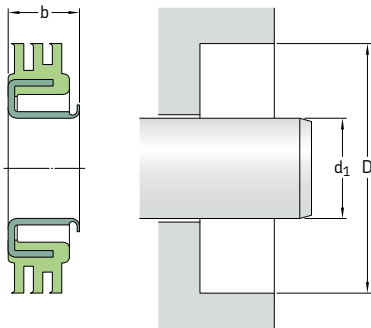

















Для обеспечения надлежащей посадки на валу необходимо соблюдать допуски для отверстия корпуса, приведённые на **страницах 74 – 76**.

Размеры Вал	Отверстие	Номинальная ширина уплотнения	Конструкция и материал кромки	Обозначение
d ₁	D	b		
дюймы			–	–
3,400	4,500	0,281	X14 V	34000¹⁾
3,625	4,500	0,294	X15 R	36172
3,875	5,390	0,375	X12 R	38590
4,000	5,813	0,500	X R	40131
4,375	5,373	0,570	X1 P	44269
4,500	6,015 6,409	0,550 0,415	X12 R X12 D	44892 45161
4,750	6,002	0,300	X15 R	47455
5,500	6,780	0,380	X R	55152
6,250	7,750	0,350	X R	62530

¹⁾ Покрытие SKF Vore Tite на внутреннем диаметре

Манжетные уплотнения

Крупногабаритные уплотнения для тяжёлых условий эксплуатации, выборка основных типоразмеров, самоудерживающиеся (монтаж в открытое посадочное место)















Стандартная конструкция (предпочтительный вариант)	Альтернативная конструкция	Код материала	Диапазон рабочих температур				Перепад давления	
			от	до	от	до		
		–	°C		°F		МПа (фунты/дюйм ²)	
 HDS7	 HDS6	R D H V (только HDS6)	–40 –40 –40 –40	+100 +100 +150 +200	–40 –40 –40 –40	+210 +210 +300 +390	0	
 HDL	 HDLA	R H V	–40 –40 –40	+100 +150 +200	–40 –40 –40	+210 +300 +390	0,1 (15)	
 SBF		R V	–40 –40	+100 +200	–40 –40	+210 +390	0,1 (15)	
 HDS2	 HDS1	 HDS4	R D H V	–40 –40 –40 –40	+100 +100 +150 +200	–40 –40 –40 –40	+210 +210 +300 +390	0,1 (15)
 HDSA2	 HDSA1	 HDSB2	R D H V	–40 –40 –40 –40	+100 +100 +150 +200	–40 –40 –40 –40	+210 +210 +300 +390	0,1 (15)
	 HDSB1							
 HDS2E	 HDS1E	 HDS2D	R D H V	–40 –40 –40 –40	+100 +100 +150 +200	–40 –40 –40 –40	+210 +210 +300 +390	0,1 (15)
	 HDS01							

Перекося вала относительно отверстия корпуса (STBM) TIR	Динамическое биение (DRO) TIR	Макс. окружная скорость вала	Простота монтажа	Удержание смазочного материала и защита от загрязнений
мм (дюймы)	мм (дюймы)	м/с (футы/мин)	–	–
1,6 (0,062)	2,4 (0,093)	25 (4 900)	Отличная	Высокоэффективная защита от проникновения воды и твёрдых загрязняющих веществ, отличное удержание пластичной смазки
2,5 (0,1)	2,4 (0,093)	24 (4 700) 25 (4 900) 35 (6 900)	Хорошая	Отличное удержание маловязких материалов, даже при высокой окружной скорости и большом перекося
1,5 (0,06)	2,4 (0,093)	25 (4 900)	Отличная	Отличное удержание масла и пластичной смазки
1,6 (0,062)	2,4 (0,093)	25 (4 900)	HDS2, HDS4: Отличная HDS1: Хорошая	Отличное удержание масла и пластичной смазки
1,6 (0,062)	2,4 (0,093)	25 (4 900)	Отличная или хорошая в зависимости от конструкции оборудования	HDSA/B: Отличное удержание масла и пластичной смазки и защита от мелко- и среднедисперсных загрязняющих веществ
1,6 (0,062)	2,4 (0,093)	25 (4 900)	HDS2/HDS2E: Отличная HDS1/HDS1E: Хорошая	Отличное удержание масла и пластичной смазки, защита от мелко- и среднедисперсных загрязняющих веществ, разделение двух сред Хорошее удержание пластичной смазки, повышенная защита от загрязняющих веществ

Продолжение →

Манжетные уплотнения

Крупногабаритные уплотнения для тяжёлых условий эксплуатации, выборка основных типоразмеров, требуют осевой фиксации (установка в посадочное отверстие с крышкой)

Стандартная конструкция (предпочтительный вариант)	Альтернативная конструкция	Код материала	Диапазон рабочих температур				Перепад давления	
			от	до	от	до		
		–	°C		°F		МПа (фунты/дюйм ²)	
 HS5	 HS4	R	–40	+100	–40	+210	0,07 (11)	
		D	–40	+100	–40	+210		
		H	–40	+150	–40	+300		
		V	–40	+200	–40	+390		
 HS8	 HS6	 HS7	R	–40	+100	–40	+210	0
			D	–40	+100	–40	+210	
			H	–40	+150	–40	+300	
			V	–40	+200	–40	+390	
 HSF5	 HSF6	 HSF7	R	–40	+100	–40	+210	0,03 (5)
			V	–40	+100	–40	+390	
	 HSF8	 HSF9						
 HSF1	 HSF2	 HSF3	R	–40	+100	–40	+210	0
			V	–40	+200	–40	+390	
	 HSF4							

Перекося вала относительно отверстия корпуса (STBM) TIR	Динамическое биение (DR0) TIR	Макс. окружная скорость вала	Простота монтажа	Удержание смазочного материала и защита от загрязнений
мм (дюймы)	мм (дюймы)	м/с (футы/мин)	–	–
1,6 (0,062)	2,4 (0,093)	HS4: 15 (2 950) HS5: 13 (2 560)	Хорошая	HS4, HS5: Хорошее удержание масла
1,6 (0,062)	2,4 (0,093)	HS4: 10 (1 970) HS7: 7,5 (1 480) HS8: 10 (1 970)	HS6: Приемлемая HS7: Отличная HS8: Хорошая	HS6, HS8: Хорошее/отличное удержание масла и пластичной смазки HS7: Хорошее удержание (только для пластичной смазки)
1,5 (0,06)	2,4 (0,093)	15 (2 950) в зависимости от условий эксплуатации	Хорошая/отличная	Отличное удержание масла
1,5 (0,06)	2,4 (0,093)	15 (2 950) в зависимости от условий эксплуатации	От приемлемой до хорошей в зависимости от доступного пространства для монтажа	Хорошее/отличное удержание масла

Крупногабаритные уплотнения для тяжёлых условий эксплуатации

Общая информация

Отрасли тяжёлой промышленности, такие как металлургия, строительство, ветроэнергетика, лесозаготовительная, горнодобывающая и целлюлозно-бумажная отрасли, предъявляют высокие требования к манжетным уплотнениям. Данные уплотнения, работающие в широком диапазоне частот вращения, температур и условий окружающей среды, должны обеспечивать надёжное удержание смазочных материалов и защиту оборудования от проникновения загрязняющих веществ.

Крупногабаритные уплотнения SKF доступны в широком ассортименте типоразмеров и материалов для соответствия требованиям различных условий эксплуатации. Этот ассортимент включает уплотнения с металлическим корпусом для тяжёлых условий эксплуатации, уплотнения с обрешиненным наружным диаметром, которые армированы металлом, уплотнения, армированные синтетическим волокном, а также цельнокаучуковые уплотнения. Для упрощения процесса выбора уплотнения в качестве руководства можно использовать **таблицу 18 на странице 213**. См. также **сводную таблицу 2 на страницах 198 – 201**.

Уплотнения с металлическим корпусом

Общая информация

Уплотнения SKF с металлическим корпусом специально разработаны для работы в экстремальных условиях. Варианты конструкции включают высокотехнологичные уплотнения HDS7, высокоэффективные уплотнения HDL, широко распространённые уплотнения HDS1 и HDS2, а также уплотнения HDSA, B, C, D и E. Эти уплотнения отлично зарекомендовали себя в экстремальных условиях металлургического производства, при высоких скоростях и температурах целлюлозно-бумажной промышленности, а также в таком общепромышленном применении, как промышленные редукторы.



HDS7

Проникновение воды и твёрдых загрязняющих веществ является наиболее частой причиной преждевременного выхода подшипников из строя. Для решения этой проблемы SKF разработала уплотнение HDS7, которое обеспечивает улучшенную защиту от загрязняющих веществ (→ **стр. 33**). Это уплотнение первоначально предназначалось для подшипников клетки прокатного стана, смазываемых пластиковой смазкой, где постоянное воздействие воды и окислы значительно сокращают срок службы подшипников. Уплотнения HDS7 также рекомендуются для использования в крупногабаритных редукторах, угольных мельницах и цементных дробилках. По отзывам клиентов уплотнения HDS7 отличаются простотой монтажа, а также увеличенным сроком службы по сравнению с уплотнениями схожей конструкции.

Уплотнение HDS7 отличается оптимизированным профилем уплотнительной кромки (без стягивающей пружины), предназначенной для удержания пластиковой смазки и интенсивного отвода загрязняющих веществ. Конструкция кромки уплотнения HDS7 также способствует уменьшению радиальной нагрузки, которая обычно вызывает увеличение температуры под кромкой и усиливает износ уплотнения. Уплотнения HDS7 устанавливаются уплотнительной кромкой наружу. Уплотнение HDS7 может также использоваться в оборудовании, которое смазывается маслом, при парной установке с уплотнением со стягивающей пружинкой, например, с уплотнением HDS1 или HDS2 (→ **рис. 35 и 36**).

Уплотнение HDS7 также может быть оснащено вспомогательной кромкой из PTFE, расположенной и направленной как показано на **рис. 42 на странице 206**, и/или обрешиненным наружным диаметром (→ **рис. 43 на странице 206**).

Уплотнение HDS7 доступно с уплотнительной кромкой из бутадиенакрилонитрильного каучука для общепромышленного использования, с уплотнительной кромкой из SKF Duralip для увеличенной износостойкости в абразивной окружающей среде и с уплотнительной кромкой из SKF Duratemp, которая сочетает улучшенную износостойкость и термостойкость. Для некоторых условий эксплуатации также может быть использована уплотнительная кромка из SKF Duralife. На **странице 30** представлена дополнительная информация о различных материалах уплотнительной кромки.

В качестве опции на торцевой поверхности уплотнения также доступны дистанционные шайбы. На **странице 211** представлена дополнительная информация.

Уплотнения HDS7 доступны для всех диаметров валов в диапазонах, указанных в **таблице 19** на **странице 214**. В таблицах, начиная со **страницы 216**, перечислен основной ассортимент размеров. Для получения дополнительной информации обратитесь к представителю SKF.

Уплотнения HDL

Уплотнения HDL (→ **рис. 34**) — это высокоэффективные манжетные уплотнения с металлическим корпусом, предназначенные для удержания масла. Они специально разработаны для тяжёлых условий эксплуатации, включая высокие окружные скорости, высокие температуры, наличие значительного биения и/или перекоса вала относительно отверстия корпуса. Благодаря способности работать при высоких окружных скоростях уплотнения HDL являются отличным выбором для тяжёлых условий эксплуатации, присущих валкам бумагоделательных машин.

Уплотнения HDL отличаются сочетанием стягивающей пружины из нержавеющей стали и отдельных лепестковых пружин из нержавеющей стали, установленных по окружности уплотнения. Такая комбинация пружин обеспечивает эффективную работу уплотнений и увеличение срока их службы даже в тяжёлых условиях эксплуатации.

Уплотнения HDLA оснащаются вспомогательной кромкой из эластомера для дополнительной защиты от загрязняющих веществ.

Уплотнения HDL и HDLA доступны с уплотнительной кромкой, изготовленной из бутадиенакрилонитрильного каучука, гидрирован-



Рис. 34



Рис. 35

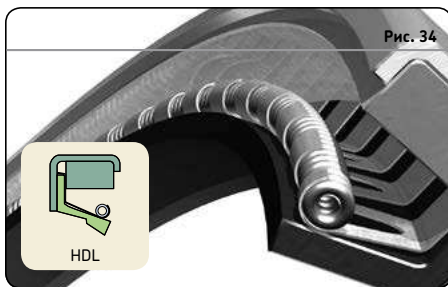

Рис. 36

ного бутадиенакрилонитрильного каучука, либо фторкаучука (→ **страница 31**). Эти материалы обеспечивают эффективную работу уплотнения при различных рабочих скоростях и температурах. По запросу для уплотнений HDL и HDLA доступны дистанционные шайбы фиксированной ширины.

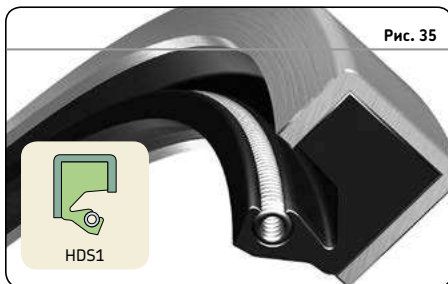
Диапазон доступных размеров указан в таблицах, начиная со **страницы 226**. Для получения дополнительной информации обратитесь к представителю SKF.

HDS1 и HDS2

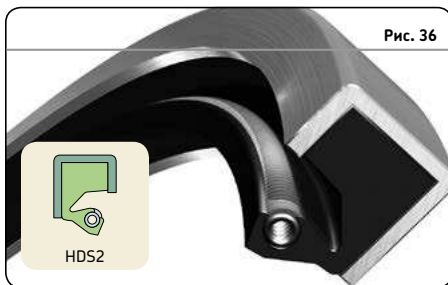
Наиболее часто используемые уплотнения с металлическим корпусом HDS1 и HDS2 предназначены для общепромышленного использования. Они оснащаются прочным металлическим корпусом и стягивающей пружиной из нержавеющей стали.

В уплотнении HDS1 (→ **рис. 35**) пружина установлена в канавку SKF Springlock (→ **рис. 56 на странице 212**). При монтаже уплотнения в условиях ограниченной обзорности, когда смещение пружины может быть не обнаружено, рекомендуется использование уплотнений HDS2 (→ **рис. 36**), в которых пружина имеет защитное покрытие SKF Springcover (→ **рис. 57 на странице 212**), что способствует удержанию пружины в канавке. Уплотнения HDS1 и HDS2 доступны с регулируемыми дистанционными шайбами и шайбами фиксированной ширины (→ **страница 211**).

Уплотнения HDS1 и HDS2 могут оснащаться вспомогательной кромкой из PTFE, установленной и направленной одним из двух способов, которые показаны на **рис. 41 и 42**, и/или обрезиненным наружным диаметром (→ **рис. 43 на странице 206**).

Бутадиенакрилонитрильный каучук является стандартным материалом для уплотнений этой конструкции, но эти уплотнения также доступны с материалами уплотнительных кромок из SKF Duralip, SKF Duratemp и SKF Duralife.

Уплотнения HDS1 и HDS2 доступны для всех диаметров валов в диапазоне, указанных в **таблице 19 на странице 214**. В таблицах, начиная со **страницы 242**, перечислен основной ассортимент размеров. Для получения дополнительной информации обратитесь к представителю SKF.

Уплотнения HDSA и HDSB

Уплотнения HDSA и HDSB помимо уплотнительной кромки имеют вспомогательную кромку из эластомера (→ **рис. 37 – 38**). Они обычно используются в случае необходимости дополнительной защиты от загрязняющих веществ, когда пространство для установки ещё одного уплотнения ограничено.

Фаска вспомогательной кромки уплотнения HDSA направлена в сторону уплотнительной кромки, что упрощает процедуру монтажа уплотнения на вал против направления уплот-



нительной кромки. Фаска вспомогательной кромки уплотнения HDSB направлена в противоположную сторону от уплотнительной кромки, что упрощает процедуру монтажа уплотнения на вал в другом направлении. Однако это обуславливает недостаток, заключающийся в небольшом снижении уровня защиты от загрязняющих веществ.

HDSA2 и HDSB2 оснащены SKF Springcover, в то время как уплотнения HDSA1 и HDSB1 имеют стандартную систему фиксации пружины (→ **рис. 57 на странице 212**).

HDSA и HDSB также могут иметь обрезиненный наружный диаметр (→ **рис. 43 на странице 206**).

HDSA и HDSB могут иметь уплотнительные кромки, изготовленные из бутадиенакрилонитрильного каучука, SKF Duralip, SKF Duratemp или SKF Duralife. Для валов с диаметром до 1200 мм (47 дюймов) стандартная вспомогательная кромка изготавливается из SKF Duralip.

Данные уплотнения доступны для любых диаметров валов в диапазонах, указанных в **таблице 19 на странице 214**. В таблицах, начиная со **страницы 264**, перечислен основной ассортимент размеров. Для получения дополнительной информации обратитесь к представителю SKF.

Уплотнения HDSD и HDSE

Уплотнения HDSD (→ **рис. 39**) имеют две уплотнительные кромки, направленные в противоположные стороны. Данные уплотнения обычно используются для разделения двух жидкостей. При использовании уплотнения HDSD очень важно обеспечить смазывание уплотнительных кромок. Для этого пространство между уплотнительными кромками должно быть заполнено пластичной смазкой перед монтажом и/или в процессе эксплуатации уплотнения через смазочные отверстия, просверленные в корпусе.

Уплотнения HDSE (→ **рис. 40**) имеют две уплотнительные кромки, направленные в одну сторону. Эти уплотнения обычно используются вместо установки дополнительного уплотнения для обеспечения удержания смазки или защиты от загрязняющих веществ. Как и в случае уплотнений HDSD, для надлежащего функционирования уплотнения HDSE должны быть обеспечены смазочным материалом для уплотнительных кромок.

Уплотнения HDSD и HDSE оснащаются системой фиксации SKF Springcover (HDSD2, HDSE2) или имеют стандартную систему фиксации пружины (HDSD1, HDSE1) (→ **рис. 57** на **странице 212**). Все эти уплотнения могут иметь уплотнительные кромки, изготовленные из бутадиенакрилонитрильного каучука, SKF Duralip, SKF Duratemp или SKF Duralife.

Уплотнения HDSE также могут оснащаться вспомогательной кромкой из PTFE, установленной и направленной одним из двух способов, которые показаны на **рис. 41** и **42** на **странице 206**.

Уплотнения HDSD и HDSE доступны для всех диаметров валов в диапазонах, указанных в **таблице 19** на **странице 214**. В таблицах, начиная со **страницы 272**, перечислен основной ассортимент размеров. Для получения дополнительной информации обратитесь к представителю SKF.

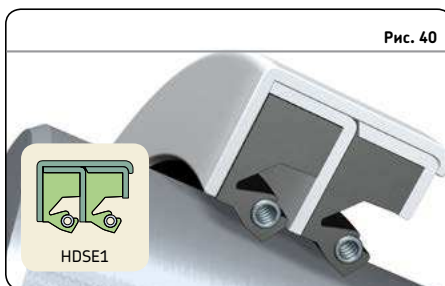

Дополнительные варианты конструкции

Уплотнения HDS1, HDS2, HDS7 и HDSE могут оснащаться вспомогательной кромкой из PTFE для дополнительной защиты подшипника и уплотнительных кромок от пыли в сильнозагрязнённых средах, например, в горнодобывающей и цементной отраслях промышленности. Кромка из PTFE расположена и направлена, как показано на **рис. 41**.

Кромка из PTFE может также быть направлена для дополнительного удержания смазочного материала (→ **рис. 42**).

Кромка из PTFE зажимается между металлическим корпусом и каучуковым уплотнением без значительного увеличения общей ширины уплотнения. Эта кромка обладает очень хорошей химической стойкостью и износостойкостью, может работать в режиме сухого трения и обеспечивает повышение эффективности уплотнения, создавая при этом минимальный момент трения. Сочетание вспомогательной кромки из PTFE и уплотнительной кромки из фторкаучука SKF Duralife, разработанного SKF, представляет собой особо эффективное решение.

В процессе монтажа необходимо предпринимать особые меры предосторожности для предотвращения повреждения кромки из PTFE. См. инструкции в разделе «Уплотнения из PTFE» на **странице 85**.

Буквы F и H в обозначении изделия обозначают конструкцию вспомогательной кромки из PTFE, включая её положение и направление. См. HDSF2 (→ **рис. 41**) и HDSH2 (→ **рис. 42**).

Уплотнения HDS1, HDS2 и HDS7 (со вспомогательной уплотнительной кромкой из PTFE или без неё), а также уплотнения HDSA и HDSB доступны с обрезиненным наружным диаметром для использования в тех случаях, когда температура отверстия не превышает 100 °C (210 °F) (→ **рис. 43**). Такое исполнение имеет несколько важных преимуществ:

- Компенсация незначительных дефектов поверхности отверстия корпуса, улучшение герметичности за счёт минимизации утечек по наружному диаметру уплотнения.



- Предотвращение проникновения загрязняющих веществ в зазор между отверстием корпуса и наружным диаметром уплотнения, например, когда отверстие корпуса имеет отклонение от круглости.
- Снижение риска повреждения отверстия корпуса в процессе монтажа и демонтажа уплотнения.

Данный вариант исполнения обозначается буквой K в наименовании изделия. См. HDS2K (→ **рис. 43**).

Уплотнения с обрезиненной поверхностью наружного диаметра

Общая информация

Ассортимент уплотнений SKF с обрезиненным наружным диаметром включает уплотнения, армированные металлом, уплотнения, армированные синтетическим волокном, и цельнокаучуковые уплотнения. Уплотнения, армированные синтетическим волокном, и цельнокаучуковые уплотнения доступны в разъёмных и неразъёмных вариантах исполнения.

Уплотнения с обрезиненным наружным диаметром имеют ряд важных эксплуатационных преимуществ и особенно подходят для установки в разъёмные корпуса. Обрезиненный наружный диаметр предотвращает повреждение отверстия корпуса в процессе монтажа уплотнения, которое может вызвать возникновение утечек по наружному диаметру уплотнения. По сравнению с уплотнениями с металлическим корпусом, уплотнения с обрезиненным наружным диаметром можно устанавливать в отверстия корпуса с большей шероховатостью поверхности. Они также обладают коррозионной стойкостью и не прикипают к поверхности отверстия даже через несколько лет после установки.

За счёт меньшего усилия запрессовки уплотнения с обрезиненным наружным диаметром монтируются легче, чем уплотнения с металлическим корпусом. Их можно установить с помощью простого инструмента, даже при очень большом диаметре вала. В частности это относится к уплотнениям, армированным синтетическим волокном, и к цельнокаучуковым уплотнениям. Кроме того, при использовании разъёмных уплотнений нет необходимости в демонтаже вала или других деталей машины при замене уплотнения.

Уплотнения SBF, армированные металлом

Уплотнения SBF (→ рис. 44) со стягивающей пружиной имеют гибкое металлическое каркасное кольцо, которое позволяет устанавливать уплотнение без крышки. Уплотнения SBF можно использовать для замены уплотнений, армированных волокном, в оборудовании, которое смазывается как пластичной смазкой, так и маслом. Уплотнения SBF изготавливаются из бутадиенакрилонитрильного

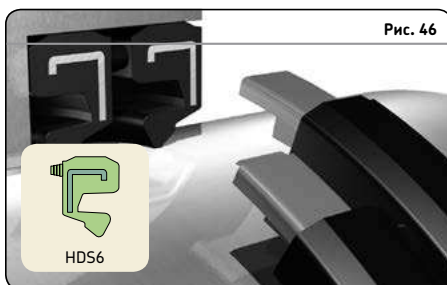
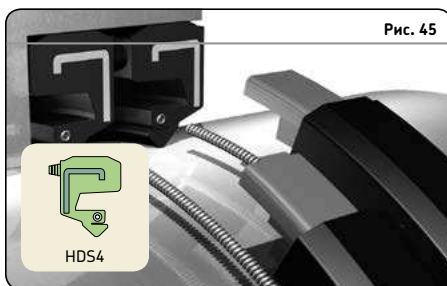
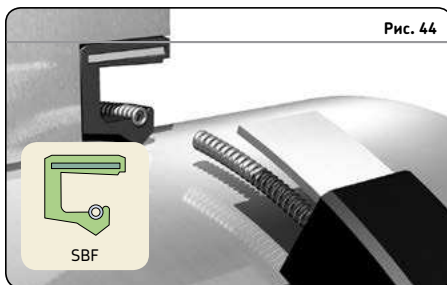

каучука или фторкаучука. Диапазон доступных размеров указан в таблицах, начиная со **страницы 274**. Для получения дополнительной информации обратитесь к представителю SKF.

Манжетные уплотнения

Уплотнения HDS4 и HDS6, армированные металлом

Уплотнения HDS4 (→ **рис. 45**) отличаются запатентованной пружиной, расположенной в теле рабочей кромки. Таким образом исключается вероятность смещения пружины при монтаже. Они также обеспечивают очень хорошее удержание смазочного материала при минимальном износе вала. Уплотнения HDS4 нашли широкое применение в целлюлозно-бумажной промышленности. Уплотнения HDS6 (→ **рис. 46**) имеют схожую конструкцию с уплотнениями HDS4, но не оснащаются стягивающей пружиной. Уплотнения HDS6 предназначены для удержания пластичной смазки.

Оба варианта уплотнений изготовлены из стандартного бутадиенакрилонитрильного каучука. Они также доступны с любым материалом уплотнительной кромки, используемым для уплотнений HDS с металлическим корпусом. Уплотнения HDS4 и HDS6 оснащены дистанционными шайбами шириной 12,7 мм (0,5 дюйма), которые можно при необходимости укоротить или удалить.

Для получения дополнительной информации обратитесь к представителю SKF.

Уплотнения HSF, армированные синтетическим волокном

Ассортимент уплотнений HSF со стягивающей пружиной включает неразъёмные уплотнения HSF5, HSF6, HSF7 и HSF8 и разъёмные уплотнения HSF1, HSF2, HSF3 и HSF4 (→ **рис. 47 – 49**). Уплотнение HSF9 для работы при перепаде давления доступно только в неразъёмном варианте исполнения. Эти уплотнения в основном используются для валов большого диаметра в редукторах, прокатных станах, насосах, оборудовании целлюлозно-бумажной промышленности и т. д.

Уплотнения HSF5, HSF6 и HSF7 вместо металлического корпуса имеют прочный, гибкий текстильный армирующий элемент.

Уплотнения HSF5 имеют одну уплотнительную кромку. Уплотнения HSF6 оснащаются радиальными смазочными канавками, а уплотнение HSF7 — кольцевой смазочной канавкой. Уплотнения HSF4 и HSF8 оснащаются вспомогательной кромкой для дополнительной защиты от загрязняющих веществ.

Резьбовое соединение пружины является стандартным для всех уплотнений HSF (→ **рис. 54а** на **странице 211**). Для разъём-

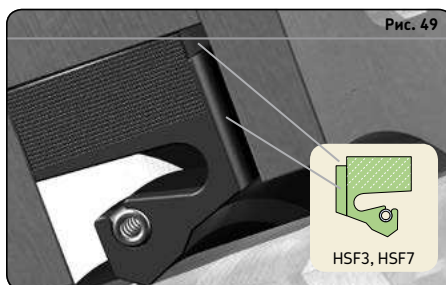
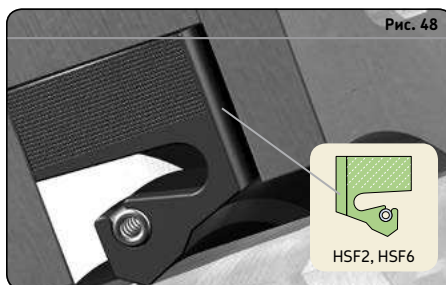
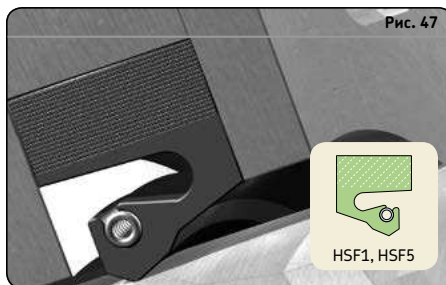

ных вариантов исполнения также может использоваться соединение «крюк-петля» (→ **рис. 54b** на **странице 211**).

Все уплотнения HSF имеют больший наружный диаметр по сравнению с диаметром отверстия корпуса для обеспечения надлежащего сжатия и надёжной посадки. Для правильной установки уплотнений HSF требуется использование крышки (→ **рис. 25** и **26** на **страницах 82** и **83**). Торцевая крышка создаёт осевую натяг для обеспечения высокой герметичности по наружному диаметру и боковым поверхностям уплотнения. Крышка также позволяет избежать деформации уплотнения в процессе монтажа. Уплотнения HSF изготавливаются из бутадиенакрилонитрильного каучука, гидрирован-

ного бутадиенакрилонитрильного каучука и фторкаучука.

Диапазон доступных размеров уплотнений HSF указан в таблицах, начиная со **страницы 276**. Для получения дополнительной информации обратитесь к представителю SKF.

Цельнокаучуковые уплотнения HS

Уплотнения HS доступны в разъёмных и неразъёмных вариантах исполнения и не имеют каких-либо армирующих элементов. Они имеют больший наружный диаметр по сравнению с диаметром отверстия корпуса для обеспечения надлежащего сжатия и надёжной посадки. Торцевая крышка (→ **рис. 25 и 26** на **страницах 82 и 83**) необходима для осевого сжатия уплотнения, что способствует его стабилизации в отверстии корпуса.

Стягивающая пружина из нержавеющей стали размещается в канавке SKF Springlock (→ **рис. 56** на **странице 212**) и обеспечивает необходимую радиальную нагрузку.

Для некоторых условий эксплуатации уплотнения HS также доступны со вспомогательной кромкой и/или со стягивающим хомутом. Для получения дополнительной информации обращайтесь в SKF.

Уплотнения HS изготавливаются из бутадиенакрилонитрильного каучука, SKF Duralip, SKF Duratemp или SKF Duralife для валов всех диаметров в диапазоне, указанном в **таблице 20** на **странице 215**. В таблицах, начиная со **страницы 302**, перечислен основной ассортимент размеров. Для получения дополнительной информации обратитесь к представителю SKF.

Неразъёмные уплотнения HS

Стандартные неразъёмные уплотнения HS могут устанавливаться на валы диаметром от 165 мм (6,5 дюйма). Максимальный диаметр вала не ограничен.

Уплотнения HS4 (→ **рис. 50**) имеют неразъёмный цельнокаучуковый корпус и уплотнительную кромку со стягивающей пружиной. Они отличаются канавкой SKF Springlock (→ **рис. 56** на **странице 212**) и подходят для использования как на вертикальных, так и горизонтальных валах. Для обеспечения надлежащей посадки в отверстии корпуса необходимо использовать торцевую крышку (→ **рис. 25 и 26** на **страницах 82 и 83**).

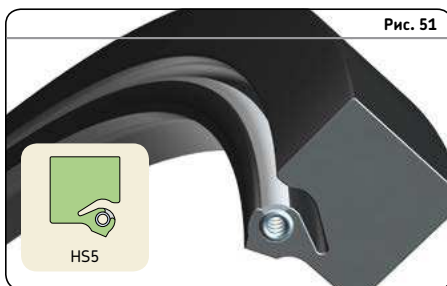
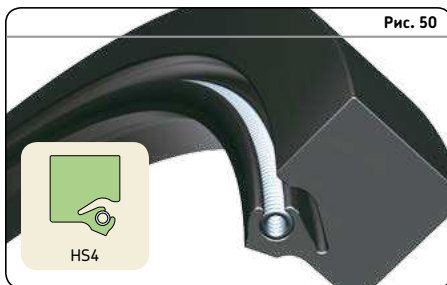

Уплотнения HS5 (→ **рис. 51**) имеют конструкцию схожую с уплотнениями HS4, но отличаются защитным покрытием пружины SKF Springcover (→ **рис. 57** на **странице 212**), удерживающим пружину на месте в процессе монтажа уплотнения и защищающим её от загрязнений.

Обе конструкции имеют резьбовое соединение пружины (→ **рис. 54а** на **странице 211**).

Манжетные уплотнения

Разъёмные уплотнения HS

В случаях, когда демонтаж вала не представляется целесообразным, цельнокаучуковые разъёмные уплотнения HS являются отличным выбором. Они просто устанавливаются в отверстие корпуса так, чтобы стык располагался в положении на 12 часов. Торцевая крышка сжимает уплотнение в осевом направлении для его фиксации в отверстии корпуса.

Разъёмные уплотнения HS обеспечивают наиболее эффективную работу при использовании пластичных смазок или смазочных материалов с высокой вязкостью. Однако данные уплотнения также подходят при использовании смазывания с помощью маловязких смазочных материалов, если уровень смазочного материала ниже центральной линии вала, что особенно важно при значительной окружной скорости. Разъёмные уплотнения желательнее использовать на горизонтальных валах, но они также могут быть использованы на вертикальных валах при работе с пластичной смазкой.

Уплотнения HS6 (→ **рис. 52**) имеют уплотнительную кромку со стягивающей пружиной и канавку SKF Springlock (→ **рис. 56** на **странице 212**). Они отличаются быстроразъёмным типом соединения пружины «крюк-петля» и предназначены для валов с диаметром более 455 мм (18 дюймов), за исключением особо оговорённых случаев (→ **рис. 54b** на **странице 211**). Другие размеры уплотнений HS6 поставляются с резьбовым соединением пружины. Для обеспечения надлежащей посадки в отверстии корпуса необходимо использовать торцевую крышку (→ **рис. 25** и **26** на **страницах 82** и **83**).

Уплотнения HS7 (→ **рис. 53**) предназначены только для машин, смазываемых пластичной смазкой, и имеют уплотнительную кромку со стягивающей пружиной и опции SKF Springlock и SKF Springcover (→ **рис. 56** и **57** на **странице 212**). Все уплотнения HS7 имеют штекерное соединение пружины (→ **рис. 54c** на **странице 211**). Концы пружины надёжно соединяются штекером, установленным в центр пружины. Натяжение пружины прижимает уплотнительную кромку к валу. Для обеспечения надлежащей посадки уплотнения необходимо использовать торцевую крышку. Штекерное соединение обеспечивает самый простой монтаж, но надёжность соединения ниже, чем у резьбового соединения и соединения типа

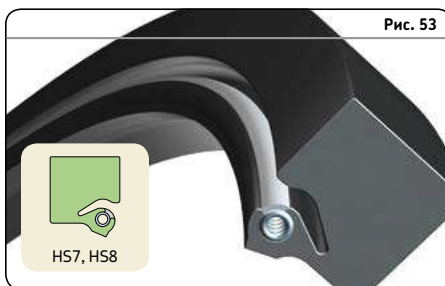

«крюк-петля». Необходимо, чтобы в процессе монтажа уплотнения стык располагался на 12 часов. Уплотнения HS7 не обладают высокими эксплуатационными свойствами, как другие уплотнения HS, но отличаются простотой монтажа.

Уплотнения HS8 (→ **рис. 53**) имеют уплотнительную кромку со стягивающей пружиной, канавку SKF Springlock, защитное покрытие пружины SKF Springcover (→ **рис. 56** и **57** на **странице 212**) и соединение пружины «крюк-петля» (→ **рис. 54b** на **странице 211**) для валов с диаметром более 455 мм (18 дюймов). Другие размеры уплотнений HS8 поставляются с резьбовым соединением пружины. Пружина полностью закрыта покрытием, за исключением небольшого участка в месте соединения концов пружины. Уплотнения HS8 обеспечивают самую высокую герметичность среди всех разъёмных уплотнений HS и имеют наиболее предпочтительную конструкцию для удержания смазочных материалов с низкой вязкостью и защиты от проникновения воды. Уплотнения HS8 наиболее эффективны при работе на горизонтальных валах, но также могут использоваться и на вертикальных валах. Для обеспечения надлежащей посадки уплотнения необходимо использовать торцевую крышку.

Усиленные цельнокаучуковые уплотнения HSS
SKF также предлагает ассортимент усиленных цельнокаучуковых уплотнений из бутадиенакрилонитрильного каучука, SKF Duratemp (HNBR) и SKF Duralife (FKM). Усиление уплотнения достигается за счёт увеличения твёрдости материала корпуса уплотнения, что обеспечивает надёжную фиксацию в посадочном месте и стабильность во время монтажа. Дополнительная информация представлена в публикации «Усиленные цельнокаучуковые уплотнения HSS».

Дополнительные конструктивные особенности

Соединения пружин

Существуют несколько способов соединения стягивающих пружин из нержавеющей стали для уплотнений HS и HSF. Резьбовое соединение пружины (→ **рис. 54а**) используется для всех уплотнений HSF, за исключением особо оговорённых случаев, для неразъёмных уплотнений HS4 и HS5, а также для разъёмных уплотнений HS6 и HS8 для валов с диаметром ≤ 455 мм (18 дюймов). Соединение пружины «крюк-петля» (→ **рис. 54б**) используется для уплотнений HS6 и HS8 для валов с диаметром > 455 мм (18 дюймов). Все уплотнения HS7 имеют специальное штекерное соединение (→ **рис. 54с**), которое используется только в этих уплотнениях.

Дистанционные шайбы

Дистанционные шайбы доступны для всех уплотнений с металлическим корпусом и предназначены для разделения уплотнений, устанавливаемых парно, а также для образования пространства, необходимого для смазывания уплотнительных кромок (→ **рис. 55**).

Дистанционные шайбы фиксированной ширины для уплотнений HDS с металлическим корпусом имеют диаметр 9,5 мм (0,375 дюйма) и ширину от 3,2 мм (0,125 дюйма) до 12,7 мм (0,5 дюйма) с шагом 1,6 мм (0,063 дюйма). Дистанционные шайбы фиксированной ширины — это опция, доступная для всех уплотнений с металлическим корпусом.

Регулируемые дистанционные шайбы имеют диаметр 9,5 мм (0,375 дюйма) и ширину 9,5 мм (0,375 дюйма). Ширина шайб может быть отрегулирована с шагом 1,6 мм (0,063 дюйма) путём

Соединения пружин



Рис. 55

Дистанционные шайбы

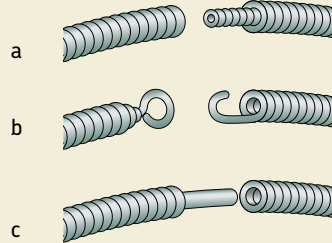
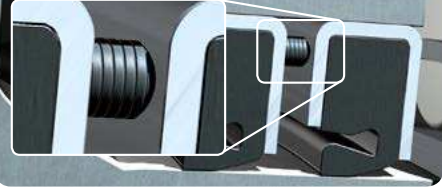

изменения количества шайб. Шайбы также могут быть полностью удалены. Регулируемые дистанционные шайбы с шириной 12,7 мм (0,5 дюйма) доступны по заказу, однако уменьшение их ширины может быть затруднено.

Некоторые уплотнения с малой высотой поперечного сечения оснащаются шайбами с меньшим диаметром 5,3 мм (0,210 дюйма) и шириной от 1,6 до 3,2 мм (0,063 до 0,125 дюйма).

Шайбы располагаются на равном расстоянии друг от друга в четырех, шести или восьми положениях в зависимости от наружного диаметра уплотнения (→ **таблица 17**).

Дистанционные шайбы фиксированной ширины для уплотнений HDL доступны по запросу.

Таблица 17

Требуемое количество дистанционных шайб

Дист. шайбы	Диаметр отверстия корпуса			
	от	до	от	до
–	мм		дюймы	
4		762		30
6	762	1 143	30	45
8	1 143		45	

Манжетные уплотнения

SKF Springlock

Профиль канавки SKF Springlock под пружину отличается тем, что охватывает пружину почти полностью — на 270° (→ рис. 56). Это способствует удержанию пружины на месте в процессе монтажа уплотнения и является стандартным вариантом исполнения для всех уплотнений HS и уплотнений HDS с металлическим корпусом, которые оснащены стягивающими пружинами.

SKF Springcover

При монтаже уплотнений в условиях ограниченной обзорности, когда смещение пружины может быть необнаружено, SKF рекомендует использовать опцию SKF Springcover (→ рис. 57). Специальное покрытие удерживает пружину в канавке и защищает её от воздействия загрязнений. SKF Springcover отличается гибкостью и покрывает стягивающую пружину из нержавеющей стали без заметного снижения эффективности её работы.

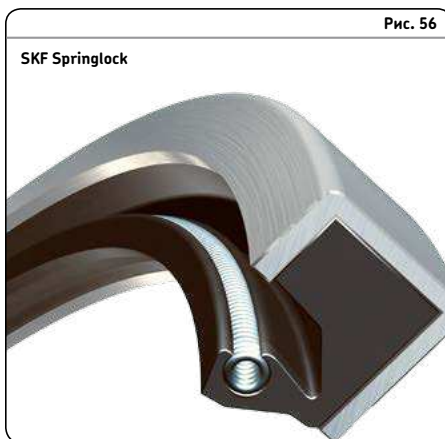

Промышленные уплотнения для тяжёлых условий эксплуатации, рекомендации по подбору

Область применения	Общее машиностроение. Промышленные редукторы	Прокатные станы, металлургия. Станы горячей прокатки. Станы холодной прокатки. Промышленные редукторы	Промышленные редукторы. Общее машиностроение. Прокатные станы, бумагоделательные машины	Специальное машиностроение. Дробилки, измельчители и т. д.
Тип	Общее назначение	Защита от воды и загрязняющих веществ	Высокая окружная скорость	Сильное динамическое биение (DRO) или перекоп вала по отношению к отверстию корпуса (STBM)
HDS1-2, HDS-D-E	3	2	1	2
HDS4, 6	3	2	3	2
HDS7	2	3	1	2
HDSA-B	3	2	1	2
HDL	2	2	3	3
HS4-8	2	1	1	2
SBF, HSF1-9	3	2	1	2

1 = Хороший выбор 2 = Предпочтительный выбор 3 = Наилучший выбор

Стандартные размеры уплотнений HDS с металлическим корпусом

Конструкция с металлическим наружным диаметром	Диаметр вала		Диаметр отверстия		Номинальная ширина уплотнения		Разность между диаметром отверстия и вала	
	от	до	от	до	от	до	от	до
–	мм/дюймы		мм/дюймы		мм/дюймы		мм/дюймы	
HDS7	165,10 6,500	1 606,55 63,250	196,85 7,750	1 638,30 64,500	15,88 0,625	31,75 1,250	31,75 1,250	63,50 2,500
HDSH7	165,10 6,500	1 606,55 63,250	196,85 7,750	1 638,30 64,500	19,99 0,787	31,75 1,250	31,75 1,250	63,50 2,500
HDS1–3, HDSF1–3	165,10 6,500	1 606,55 63,250	196,85 7,750	1 638,30 64,500	15,88 0,625	31,75 1,250	31,75 1,250	76,20 3,000
HDSH1–3	165,10 6,500	1 606,55 63,250	196,85 7,750	1 638,30 64,500	19,99 0,787	31,75 1,250	31,75 1,250	76,20 3,000
HDSA1–2, HDSB1–2	165,10 6,500	1 189,74 46,840	196,85 7,750	1 219,20 48,000	21,36 0,841	38,10 1,500	31,75 1,250	76,20 3,000
HDSD1–2, HDSE1–2, HDSEF1–2	165,10 6,500	1 603,50 63,130	202,18 7,960	1 638,30 64,500	30,89 1,216	50,80 2,000	37,08 1,460	76,20 3,000
HDSEH1–2	165,10 6,500	1 603,50 63,130	202,18 7,960	1 638,30 64,500	39,98 1,574	50,80 2,000	37,08 1,460	76,20 3,000

Уплотнения с обрезиненным наружным диаметром	Диаметр вала		Диаметр отверстия		Номинальная ширина уплотнения		Разность между диаметром отверстия и вала	
	от	до	от	до	от	до	от	до
–	мм/дюймы		мм/дюймы		мм/дюймы		мм/дюймы	
HDS7K	165,10 6,500	1 606,55 63,250	201,62 7,938	1 643,08 64,688	15,88 0,625	31,75 1,250	36,52 1,438	76,20 3,000
HDSH7K	165,10 6,500	1 606,55 63,250	201,62 7,938	1 643,08 64,688	19,99 0,787	31,75 1,250	36,52 1,438	76,20 3,000
HDS1–3K, HDSF1–3K	165,10 6,500	1 606,55 63,250	201,62 7,938	1 643,08 64,688	15,88 0,625	31,75 1,250	36,52 1,438	76,20 3,000
HDSH1–3K	165,10 6,500	1 606,55 63,250	201,62 7,938	1 643,08 64,688	19,99 0,787	31,75 1,250	36,52 1,438	76,20 3,000
HDSA1–2K, HDSB1–2K	165,10 6,500	1 606,55 63,250	201,62 7,938	1 643,08 64,688	15,88 0,841	31,75 1,250	36,52 1,438	76,20 3,000

Не все размеры уплотнений доступны для определённых диаметров вала. Обратитесь к представителю SKF для получения информации относительно размеров уплотнений для предельных величин, указанных в таблицах, или для размеров, выходящих за пределы указанных диапазонов.

Размеры уплотнений HDS с металлическим корпусом и цельнокаучуковых уплотнений HS

Уплотнения HDS с металлическим корпусом и цельнокаучуковые уплотнения HS изготавливаются по заказу с любыми дюймовыми и метрическими размерами в диапазонах, указанных в **таблицах 19 и 20**. Так как уплотнения с новыми размерами изготавливаются без подготовки дополнительной оснастки, срок поставки таких уплотнений не увеличивается. В таблицах, начиная со **страницы 216 и 302** соответственно, представлен перечень размеров уплотнений. Для получения информации о возможности поставки уплотнений с размерами, которые не указаны в таблицах, обратитесь к представителю SKF.

Таблица 20

Стандартные размеры уплотнений HS

Диаметр вала ¹⁾		Диаметр отверстия ²⁾		Глубина отверстия ³⁾		Разность между диаметром отверстия и вала	
от	до	от	до	от	до	от	до
мм/дюймы		мм/дюймы		мм/дюймы		мм/дюймы	
165,10 6,500	4 572,00 180,000	190,50 7,500	4 597,40 181,000	12,70 0,500		25,40 1,000	
165,10 6,500	4 572,00 180,000	195,10 7,681	4 602,00 181,181	12,70 0,500	19,99 0,787	30,00 1,181	50,80 2,000
330,20 13,000	4 572,00 180,000	368,30 14,500	4 610,10 181,500	16,51 0,650	25,40 1,000	38,10 1,500	63,50 2,500

¹⁾ Допуск h11

²⁾ Допуск H8

³⁾ Допуск $\pm 0,13$ мм (0,005 дюйма)

Не все размеры уплотнений доступны для определённых диаметров вала. Обратитесь к представителю SKF для получения информации относительно размеров уплотнений для предельных величин, указанных в таблицах, или для размеров, выходящих за пределы указанных диапазонов.

Манжетные уплотнения HDS7 — метрические размеры d₁ 200 – 1 250 мм

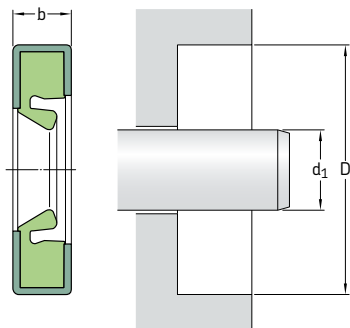

В таблице представлена выборка только распространённых типоразмеров. Для получения информации о полном диапазоне размеров см. таблицу 19 на странице 214.

На страницах 74 – 76 приведены требования к отверстию корпуса.

Размеры Вал	Отверстие	Номинальная ширина уплотнения	Конструкция	Материал кромки	Обозначение
d ₁	D	b			
мм			–	–	–
200	230	15	HDS7	R	200×230×15 HDS7 R
210	240	18	HDS7	D	210×240×18 HDS7 D ¹⁾
220	250	15	HDS7	R	220×250×15 HDS7 R
230	260	15	HDS7	R	230×260×15 HDS7 R
235	270	15	HDS7	H	235×270×15 HDS7 H
	270	16	HDS7	H	235×270×16 HDS7 H
260	300	16	HDS7	R	260×300×16 HDS7 R
290	350	25	HDS7	R	290×350×25 HDS7 R
300	340	18	HDS7	R	300×340×18 HDS7 R
	340	20	HDS7	R	300×340×20 HDS7 R
	344	20	HDS7	R	300×344×20 HDS7 R
310	350	20	HDS7	R	310×350×20 HDS7 R
320	380	28	HDS7	R	320×380×28 HDS7 R
330	370	20	HDS7	R	330×370×20 HDS7 R
346	375	15	HDS7	R	346×375×15 HDS7 R
360	404	20	HDS7	R	360×404×20 HDS7 R
364	406	17	HDS7	D	364×406×17 HDS7 D
400	444	20	HDS7	R	400×444×20 HDS7 R
432	463	17	HDS7	R	432×463×17 HDS7 R
440	480	20	HDS7	R	440×480×20 HDS7 R
450	510	25	HDS7	R	450×510×25 HDS7 R

¹⁾ Регулируемые дистанционные шайбы шириной 12,7 мм (4)

Размеры Вал d ₁	Отверстие D	Номинальная ширина уплотнения b	Конструкция	Материал кромки	Обозначение
мм			–	–	–
461	495	20	HDS7	H	461×495×20 HDS7 H
470	530 530	25 28	HDS7 HDS7	R R	470×530×25 HDS7 R 470×530×28 HDS7 R
500	550	20	HDS7	D	500×550×20 HDS7 D²⁾
515	555	20	HDS7	R	515×555×20 HDS7 R
520	570	22	HDS7	R	520×570×22 HDS7 R
530	580 580	20 22	HDS7 HDS7	D R	530×580×20 HDS7 D²⁾ 530×580×22 HDS7 R
542	578	16	HDS7	D	542×578×16 HDS7 D¹⁾
560	604 610 610 620	20 20 22 29,34	HDS7 HDS7 HDS7 HDS7	R R R R	560×604×20 HDS7 R 560×610×20 HDS7 R 560×610×22 HDS7 R 560×620×29 HDS7 R
590	630 640	20 20	HDS7 HDS7	D R	590×630×20 HDS7 D²⁾ 590×640×20 HDS7 R
610	660	25	HDS7	R	610×660×25 HDS7 R
640	690	25	HDS7	R	640×690×25 HDS7 R
647	700	25	HDS7	H	647×700×25 HDS7 H
720	784	23	HDS7	R	720×784×23 HDS7 R
760	810	25	HDS7	R	760×810×25 HDS7 R
1 250	1 314	21,54	HDS7	R	1250×1314×22 HDS7 R

¹⁾ Регулируемые дистанционные шайбы шириной 12,7 мм (4)

²⁾ Регулируемые дистанционные шайбы шириной 12,7 мм (6)

Манжетные уплотнения HDS7 — дюймовые размеры

d_1 6,750 – 15,359 дюйма

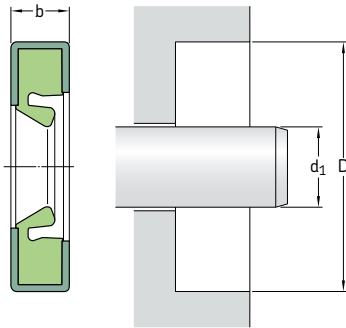

В таблице представлена выборка только распространённых типоразмеров. Для получения информации о полном диапазоне размеров см. таблицу 19 на странице 214.

На страницах 74 – 76 приведены требования к отверстию корпуса.

Размеры Вал	Отверстие	Номинальная ширина уплотнения	Конструкция	Материал кромки	Обозначение
d_1	D	b			
дюймы/мм			–	–	–
6,750 171,45	8,000 203,20	0,750 19,05	HDS7	R	597627
8,000 203,20	9,500 241,30	0,625 15,88	HDS7	H	596567
8,375 212,73	9,750 247,65	0,750 19,05	HDS7	R	596198
8,500 215,90	10,000 254,00	0,625 15,88	HDS7	R	596415
9,000 228,60	10,498 266,65	0,750 19,05	HDS7	R	596200
	10,500 266,70	0,625 15,88	HDS7	R	597535
9,125 231,78	11,125 282,58	0,813 20,65	HDS7	R	597472
9,375 238,13	11,500 292,10	0,590 14,99	HDS7	R	597408
9,500 241,30	11,000 279,40	0,625 15,88	HDS7	H	596566
9,750 247,65	11,000 279,40	0,625 15,88	HDS7	R	596561
10,000 254,00	11,250 285,75	0,625 15,88	HDS7	R	1000129
10,500 266,70	12,000 304,80	0,688 17,48	HDS7	H	1050211
10,750 273,05	11,750 298,45	0,591 15,01	HDS7	R	1075020
	12,750	0,625	HDS7	R	596171
	323,85	15,88			
	12,750 323,85	0,813 20,65	HDS7	R	1075559

Размеры Вал d ₁	Отверстие D	Номинальная ширина уплотнения b	Конструкция	Материал кромки	Обозначение
дюймы/мм			–	–	–
11,000 279,40	12,250 311,15	0,625 15,88	HDS7	R	1100120
	13,000 330,20	0,813 20,65	HDS7	R	1100519
11,250 285,75	12,750 323,85	0,625 15,88	HDS7	H	1125219
11,500 292,10	13,000 330,20	0,688 17,48	HDS7	R	1150229
11,750 298,45	13,250 336,55	0,688 17,48	HDS7	R	1175219
12,000 304,80	13,500 342,90	0,625 15,88	HDS7	R	1213210
	13,938 354,03	0,688 17,48	HDS7	R	1200500
	14,000 355,60	0,813 20,65	HDS7	R	1200521
12,250 311,15	13,750 349,25	0,750 19,05	HDS7	D	1225259
	14,000 355,60	0,688 17,48	HDS7	R	1225379
	14,250 361,95	0,750 19,05	HDS7	R	1225549
	14,250 361,95	0,813 20,65	HDS7	R	1225370
	14,250 361,95	1,250 31,75	HDS7	R	1225589
12,500 317,50	14,000 355,60	0,688 17,48	HDS7	R	1250239
12,750 323,85	14,250 361,95	0,625 15,88	HDS7	H	1275219
13,000 330,20	15,000 381,00	1,000 25,40	HDS7	R	1300600
13,250 336,55	15,250 387,35	0,750 19,05	HDS7	R	1325569
13,500 342,90	15,500 393,70	0,813 20,65	HDS7	R	1350520
13,750 349,25	15,250 387,35	0,625 15,88	HDS7	H	1375719
13,875 352,43	16,000 406,40	1,000 25,40	HDS7	R	1387610
14,500 368,30	16,000 406,40	0,688 17,48	HDS7	R	1450220
14,750 374,65	16,500 419,10	0,688 17,48	HDS7	R	1475430
15,000 381,00	17,000 431,80	0,813 20,65	HDS7	R	1500510
15,250 387,35	17,250 438,15	0,625 15,88	HDS7	R	1525511
15,359 390,12	17,709 449,81	0,906 23,01	HDS7	R	1536691

Манжетные уплотнения HDS7 — дюймовые размеры d₁ 15,500 – 63,250 дюйма

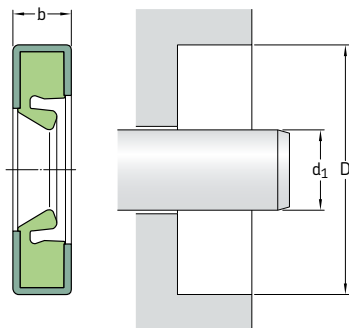

В таблице представлена выборка только распространённых типоразмеров. Для получения информации о полном диапазоне размеров см. таблицу 19 на странице 214.

На страницах 74 – 76 приведены требования к отверстию корпуса.

Размеры Вал	Отверстие	Номинальная ширина уплотнения	Конструкция	Материал кромки	Обозначение
d ₁	D	b			
дюймы/мм			–	–	–
15,500 393,70	17,500 444,50	0,813 20,65	HDS7	R	1550559
15,750 400,05	17,250 438,15	0,750 19,05	HDS7	H	1575210
15,875 403,23	17,500 444,50	0,750 19,05	HDS7	H	1587330
16,000 406,40	17,500 444,50	0,625 15,88	HDS7	H	1600211
	18,000 457,20	0,813 20,65	HDS7	H	1600519
16,250 412,75	17,750 450,85	0,688 17,48	HDS7	R	1625210
16,500 419,10	18,000 457,20	0,750 19,05	HDS7	R	1650280
17,000 431,80	18,500 469,90	0,625 15,88	HDS7	R	1700280
	19,000 482,60	0,813 20,65	HDS7	R	1700579
17,375 441,33	18,875 479,43	0,750 19,05	HDS7	R	1737219
17,500 444,50	19,000 482,60	0,688 17,48	HDS7	H	1750220
	19,000 482,60	0,688 17,48	HDS7	R	1750221
17,875 454,03	19,875 504,83	0,750 19,05	HDS7	R	1787540
19,000 482,60	20,500 520,70	0,750 19,05	HDS7	R	1900211
19,250 488,95	20,750 527,05	0,625 15,88	HDS7	R	596180

Размеры Вал d ₁	Отверстие D	Номинальная ширина уплотнения b	Конструкция	Материал кромки	Обозначение
дюймы/мм			–	–	–
19,500 495,30	21,500 546,10	0,750 19,05	HDS7	R	1950211
20,000 508,00	21,500 546,10	0,750 19,05	HDS7	R	2000240
20,750 527,05	22,750 577,85	0,875 22,23	HDS7	D	2075569
21,260 540,00	23,228 590,00	0,984 25,00	HDS7	R	2126510
21,750 552,45	23,750 603,25	0,875 22,23	HDS7	R	2175569
22,250 565,15	24,250 615,95	0,875 22,23	HDS7	H	2225511
24,250 615,95	26,000 660,40	1,000 25,40	HDS7	H	2425419
25,000 635,00	26,500 673,10	0,750 19,05	HDS7	R	2500210
26,500 673,10	28,000 711,20	0,750 19,05	HDS7	R	2650240
27,000 685,80	29,000 736,60	0,875 22,23	HDS7	R	2700519
27,500 698,50	29,500 749,30	0,875 22,23	HDS7	R	2750510
27,875 708,03	29,815 757,30	0,875 22,23	HDS7	R	2788600
28,000 711,20	29,500 749,30	0,750 19,05	HDS7	R	2800240
	30,000 762,00	0,875 22,23	HDS7	R	2800590
	30,500 774,70	1,000 25,40	HDS7	H	2800650
28,500 723,90	30,500 774,70	0,875 22,23	HDS7	H	2850211
29,000 736,60	31,000 787,40	0,875 22,23	HDS7	R	2900579
30,500 774,70	32,500 825,50	0,875 22,23	HDS7	H	3050511
30,615 777,62	33,268 845,01	1,094 27,79	HDS7	R	3061721
31,496 800,00	33,465 850,01	0,984 24,99	HDS7	R	3149470
40,500 1 028,70	41,750 1 060,45	0,750 19,05	HDS7	H	4050061
47,000 1 193,80	49,000 1 244,60	0,875 22,23	HDS7	H	4700511
57,875 1 470,03	60,000 1 524,00	0,938 23,83	HDS7	R	5787611
63,250 1 606,55	64,500 1 638,30	1,188 31,75	HDS7	R	6325100

Манжетные уплотнения HDS7K — метрические размеры d₁ 200 – 810 мм

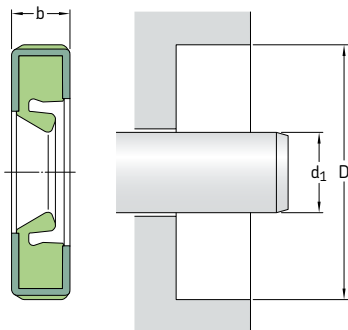

В таблице представлена выборка только распространённых типоразмеров. Для получения информации о полном диапазоне размеров см. таблицу 19 на странице 214.

На страницах 74 – 76 приведены требования к отверстию корпуса.

Размеры Вал	Отверстие	Номинальная ширина уплотнения	Конструкция	Материал кромки	Обозначение
d ₁	D	b			
мм			–	–	–
200	230	15	HDS7K	R	200×230×15 HDS7K R
230	260	15	HDS7K	R	230×260×15 HDS7K R
280	310	15	HDS7K	R	280×310×15 HDS7K R
	320	18	HDS7K	R	280×320×18 HDS7K R ¹⁾
	320	20	HDS7K	R	280×320×20 HDS7K R
310	350	20	HDS7K	R	310×350×20 HDS7K R
320	360	25	HDS7K	R	320×360×25 HDS7K R ²⁾
360	404	20	HDS7K	R	360×404×20 HDS7K R
400	450	18	HDS7K	R	400×450×18 HDS7K R
	450	22	HDS7K	R	400×450×22 HDS7K R
446	496	22	HDS7K	R	446×496×22 HDS7K R
450	500	18	HDS7K	R	450×500×18 HDS7K R
	500	22	HDS7K	R	450×500×22 HDS7K R
485	535	22	HDS7K	R	485×535×22 HDS7K R
520	570	18	HDS7K	H	520×570×18 HDS7K H
	570	18	HDS7K	H	520×570×18 HDS7K H ³⁾
530	580	22	HDS7K	R	530×580×22 HDS7K R
	580	20	HDS7K	R	530×580×20 HDS7K R ¹⁾
540	590	18	HDS7K	R	540×590×18 HDS7K R
560	610	20	HDS7K	R	560×610×20 HDS7K R ¹⁾

¹⁾ Дистанционные шайбы 3,18 мм (4)

²⁾ Дистанционные шайбы 4,77 мм (4)

³⁾ Дистанционные шайбы 7,95 мм (6)

Размеры Вал d ₁	Отверстие D	Номинальная ширина уплотнения b	Конструкция	Материал кромки	Обозначение
<i>мм</i>			–	–	–
570	610	18	HDS7K	H	570×610×18 HDS7K H
	610	18	HDS7K	H	570×610×18 HDS7K H⁴⁾
	620	22	HDS7K	R	570×620×22 HDS7K R
760	824	25	HDS7K	R	760×824×25 HDS7K R
810	874	25	HDS7K	R	810×874×25 HDS7K R

2.9

⁴⁾ Дистанционные шайбы 1,60 мм (6)

Манжетные уплотнения HDS7K — дюймовые размеры

d_1 15,750 – 16,500 дюйма

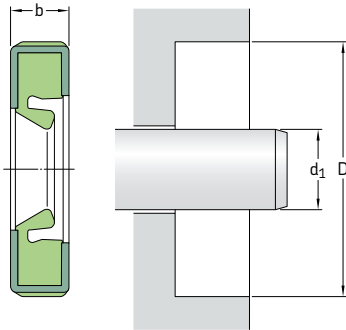

В таблице представлена выборка только распространённых типоразмеров. Для получения информации о полном диапазоне размеров см. таблицу 19 на странице 214.

На страницах 74 – 76 приведены требования к отверстию корпуса.

Размеры Вал	Отверстие	Номинальная ширина уплотнения	Конструкция	Материал кромки	Обозначение
d_1	D	b			
дюймы/мм			–	–	–
15,750 400,05	17,250 438,15	0,688 17,48	HDS7K	R	1575241
16,000 406,40	18,000 457,20	0,807 20,50	HDS7K	R	1600562
16,500 419,10	18,000 457,20	0,750 19,05	HDS7K	R	1650248

Манжетные уплотнения HDL — метрические размеры d₁ 200 – 1 380 мм

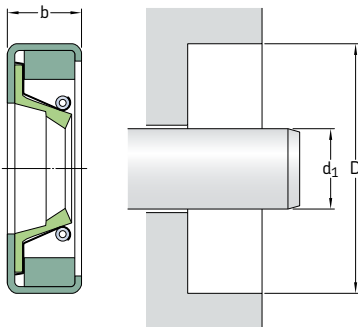

В таблице представлена выборка только распространённых типоразмеров. Обратитесь к представителю SKF для получения дополнительной информации.

На **страницах 74 – 76** приведены требования к отверстию корпуса.

Размеры Вал	Отверстие	Номинальная ширина уплотнения	Обозначения Материал кромки	
d ₁	D	b	R	V
мм			–	
200	240	20	200×240×20 HDL R	200×240×20 HDL V
220	250	18	220×250×18 HDL R	220×250×18 HDL V
232	269,87	17,45	232×270×17 HDL R	232×270×17 HDL V
240	270 280	15 20	240×270×15 HDL R 240×280×20 HDL R	240×270×15 HDL V 240×280×20 HDL V
270	308	17,45	270×308×17 HDL R	270×308×17 HDL V
280	320 340	19,98 20,62	280×320×20 HDL R 280×340×21 HDL R	280×320×20 HDL V 280×340×21 HDL V
330	370	18	330×370×18 HDL R	330×370×18 HDL V
360	404	17,45	360×404×17 HDL R	360×404×17 HDL V
390	430	16	390×430×16 HDL R	390×430×16 HDL V
400	440 450	20 17,45	400×440×20 HDL R 400×450×17 HDL R	400×440×20 HDL V 400×450×17 HDL V
420	460 460 470	17,45 20 17,45	420×460×17 HDL R 420×460×20 HDL R 420×470×17 HDL R	420×460×17 HDL V 420×460×20 HDL V 420×470×17 HDL V
440	480	20	440×480×20 HDL R	440×480×20 HDL V
470	520	22	470×520×22 HDL R	470×520×22 HDL V
480	520	20	480×520×20 HDL R	480×520×20 HDL V
485	535	19	485×535×19 HDL R	485×535×19 HDL V
500	550	19	500×550×19 HDL R	500×550×19 HDL V
508	560	25	508×560×25 HDL R	508×560×25 HDL V
513	543	16	513×543×16 HDL R	513×543×16 HDL V

Размеры Вал	Отверстие	Номинальная ширина уплотнения b	Обозначения	
			Материал кромки R	V
d ₁	D			
мм			–	
520	560	18	520×560×18 HDL R	520×560×18 HDL V
	570	22	520×570×22 HDL R	520×570×22 HDL V
530	580	20,62	530×580×21 HDL R	530×580×21 HDL V
540	590	24,98	540×590×25 HDL R	540×590×25 HDL V
560	610	20	560×610×20 HDL R	560×610×20 HDL V
565	601	20	565×601×20 HDL R	565×601×20 HDL V
600	640	20	600×640×20 HDL R	600×640×20 HDL V
630	670	20	630×670×20 HDL R	630×670×20 HDL V
640	680	20	640×680×20 HDL R	640×680×20 HDL V
650	714	25	650×714×25 HDL R	650×714×25 HDL V
668	706	25,40	668×706×25 HDL R	668×706×25 HDL V
750	814	25	750×814×25 HDL R	750×814×25 HDL V
760	804	18	760×804×18 HDL R	760×804×18 HDL V
780	844	25	780×844×25 HDL R	780×844×25 HDL V
790	854	25	790×854×25 HDL R	790×854×25 HDL V
837	889	22,22	837×889×22 HDL R	837×889×22 HDL V
838,10	881	20	838×881×20 HDL R	838×881×20 HDL V
840	904	25	840×904×25 HDL R	840×904×25 HDL V
920	958,01	19,05	920×958×19 HDL R	920×958×19 HDL V
930	980	22,22	930×980×22 HDL R	930×980×22 HDL V
990	1 040	25	990×1040×25 HDL R	990×1040×25 HDL V
1 000	1 050	22,22	1000×1050×22 HDL R	1000×1050×22 HDL V
1 055	1 100	25	1055×1100×25 HDL R	1055×1100×25 HDL V
1 105	1 160	22	1105×1160×22 HDL R	1105×1160×22 HDL V
1 350	1 414	22	1350×1414×22 HDL R	1350×1414×22 HDL V
	1 415	25	1350×1415×25 HDL R	1350×1415×25 HDL V
1 380	1 440	25	1380×1440×25 HDL R	1380×1440×25 HDL V

Манжетные уплотнения HDL — дюймовые размеры d₁ 6,125 – 11,750 дюйма

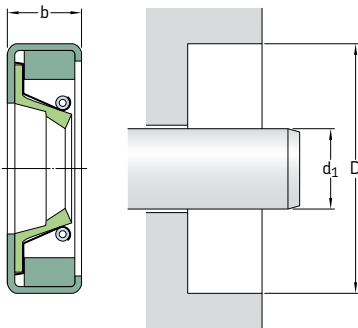

В таблице представлена выборка только распространённых типоразмеров. Обратитесь к представителю SKF для получения дополнительной информации.

На страницах 74 – 76 приведены требования к отверстию корпуса.

Размеры Вал	Отверстие	Номинальная ширина уплотнения	Обозначения Материал кромки	
d ₁	D	b	R	V
дюймы/мм			—	
6,125 155,58	7,625 193,68	0,687 17,45	HDL 1299 R	HDL 1299 V
7,125 180,98	8,250 209,55	0,750 19,05	HDL 3011 R	HDL 3011 V
7,875 200,03	9,375 238,13	0,687 17,45	HDL 9176 R	HDL 9176 V
8,000 203,20	9,500 241,30	0,687 17,45	HDL 3921 R	HDL 3921 V
8,125 206,38	10,125 257,18	0,687 17,45	HDL 9712 R	HDL 9712 V
8,250 209,55	10,250 260,35	0,813 20,65	HDL 4499 R	HDL 4499 V
8,375 212,73	9,875 250,83	0,687 17,45	HDL 3933 R	HDL 3933 V
	10,375 263,53	0,813 20,65	HDL 4500 R	HDL 4500 V
8,500 215,90	9,750 247,65	0,562 14,28	HDL 1705 R	HDL 1705 V
	10,000 254,00	0,687 17,45	HDL 8453 R	HDL 8453 V
8,625 219,08	10,125 257,18	0,687 17,45	HDL 3939 R	HDL 3939 V
	10,750 273,05	0,813 20,65	HDL 7718 R	HDL 7718 V
8,750 222,25	10,250 260,35	0,687 17,45	HDL 3946 R	HDL 3946 V
	10,750 273,05	0,813 20,65	HDL 3952 R	HDL 3952 V
8,875 225,43	10,875 276,23	0,813 20,65	HDL 3953 R	HDL 3953 V

Размеры Вал d ₁	Отверстие D	Номинальная ширина уплотнения b	Обозначения	
			Материал кромки R	V
дюймы/мм			–	
9,000 228,60	10,500 266,70	0,688 17,45	HDL 3954 R	HDL 3954 V
9,125 231,78	10,625 269,88	0,687 17,45	HDL 3957 R	HDL 3957 V
9,250 234,95	10,750 273,05	0,687 17,45	HDL 3963 R	HDL 3963 V
9,375 238,13	11,375 288,93	0,813 20,65	HDL 4610 R	HDL 4610 V
9,500 241,30	10,750 273,05	0,562 14,28	HDL 3145 R	HDL 3145 V
	11,500 292,10	0,813 20,65	HDL 3984 R	HDL 3984 V
9,750 247,65	11,125 282,58	0,562 14,28	HDL 1692 R	HDL 1692 V
	11,750 298,45	0,687 17,45	HDL 9425 R	HDL 9425 V
10,000 254,00	11,500 292,10	0,687 17,45	HDL 3992 R	HDL 3992 V
	12,000 304,80	0,813 20,65	HDL 3997 R	HDL 3997 V
10,125 257,18	11,625 295,28	0,687 17,45	HDL 3999 R	HDL 3999 V
	10,250 260,35	11,750 298,45	0,687 17,45	HDL 4004 R
10,500 266,70		12,000 304,80	0,687 17,45	HDL 4011 R
	10,750 273,05	12,250 311,15	0,687 17,45	HDL 4023 R
10,875 276,23		12,750 323,85	0,625 15,88	HDL 3014 R
	11,000 279,40	12,375 314,33	0,687 17,45	HDL 4027 R
11,125 282,58		12,250 311,15	0,562 14,28	HDL 3135 R
	11,250 285,75	13,000 330,20	0,688 17,45	HDL 6034 R
11,375 288,93		13,000 330,20	0,687 17,45	HDL 3699 R
	11,500 292,10	12,750 323,85	0,687 17,45	HDL 4527 R
11,750 298,45		13,250 336,55	0,813 20,65	HDL 4047 R
	11,875 300,65	13,375 339,73	0,813 20,65	HDL 4052 R
12,000 304,80		13,000 330,20	0,687 17,45	HDL 4057 R
	12,125 308,00	13,250 336,55	0,687 17,45	HDL 4064 R

Манжетные уплотнения HDL — дюймовые размеры d₁ 12,000 – 15,125 дюйма

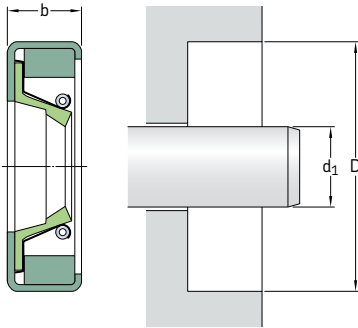

В таблице представлена выборка только распространённых типоразмеров. Обратитесь к представителю SKF для получения дополнительной информации.

На страницах 74 – 76 приведены требования к отверстию корпуса.

Размеры Вал	Отверстие	Номинальная ширина уплотнения	Обозначения Материал кромки	
d ₁	D	b	R	V
дюймы/мм			—	
12,000 304,80	13,500	0,687	HDL 4612 R	HDL 4612 V
	342,90	17,45		
	13,750	0,687	HDL 3701 R	HDL 3701 V
	349,25	17,45		
12,125 307,98	13,875	0,687	HDL 4053 R	HDL 4053 V
	352,43	17,45		
12,250 311,15	13,750	0,687	HDL 4613 R	HDL 4613 V
	349,25	17,45		
	14,000	0,687	HDL 4055 R	HDL 4055 V
	355,60	17,45		
12,375 314,33	13,875	0,687	HDL 4076 R	HDL 4076 V
	352,43	17,45		
	14,375	0,687	HDL 4097 R	HDL 4097 V
	365,13	17,45		
12,500 317,50	14,000	0,687	HDL 4079 R	HDL 4079 V
	355,60	17,45		
12,625 320,68	14,125	0,687	HDL 4081 R	HDL 4081 V
	358,78	17,45		
12,687 322,24	14,750	0,813	HDL 9766 R	HDL 9766 V
	374,65	20,65		
12,750 323,85	14,250	0,687	HDL 4089 R	HDL 4089 V
	361,95	17,45		
	15,000	0,813	HDL 4092 R	HDL 4092 V
	381,00	20,65		
12,875 327,03	15,000	0,813	HDL 5404 R	HDL 5404 V
	381,00	20,65		
13,000 330,20	14,500	0,687	HDL 4093 R	HDL 4093 V
	368,30	17,45		

Размеры Вал d_1	Отверстие D	Номинальная ширина уплотнения b	Обозначения Материал кромки	
			R	V
дюймы/мм			–	
13,250	14,750	0,687	HDL 4101 R	HDL 4101 V
336,55	374,65	17,45	HDL 7169 R	HDL 7169 V
	15,000	0,687		
	381,00	17,45		
13,500	15,000	0,687	HDL 4121 R	HDL 4121 V
342,90	381,00	17,45	HDL 4123 R	HDL 4123 V
	15,750	0,813		
	400,05	20,65		
13,625	15,500	0,687	HDL 4120 R	HDL 4120 V
346,08	393,70	17,45		
13,750	15,250	0,687	HDL 4529 R	HDL 4529 V
349,25	387,35	17,45		
13,813	16,000	0,813	HDL 4108 R	HDL 4108 V
350,85	406,40	20,65		
13,875	16,000	0,813	HDL 4110 R	HDL 4110 V
352,43	406,40	20,65		
13,937	15,437	0,687	HDL 4130 R	HDL 4130 V
354,00	392,10	17,45	HDL 4111 R	HDL 4111 V
	15,500	0,687		
	393,70	17,45		
14,000	15,500	0,687	HDL 4131 R	HDL 4131 V
355,60	393,70	17,45	HDL 4134 R	HDL 4134 V
	15,750	0,750		
	400,05	19,05		
14,187	16,732	0,813	HDL 9280 R	HDL 9280 V
360,34	424,99	20,65		
14,250	15,750	0,687	HDL 4118 R	HDL 4118 V
361,95	400,05	17,45		
14,375	16,000	0,687	HDL 5481 R	HDL 5481 V
365,13	406,40	17,45		
14,500	16,000	0,687	HDL 4142 R	HDL 4142 V
368,30	406,40	17,45		
14,625	16,250	0,687	HDL 3856 R	HDL 3856 V
371,48	412,75	17,45		
14,750	16,250	0,687	HDL 4147 R	HDL 4147 V
374,65	412,75	17,45	HDL 5990 R	HDL 5990 V
	16,500	0,687		
	419,10	17,45		
14,875	16,500	0,687	HDL 3858 R	HDL 3858 V
377,83	419,10	17,45	HDL 2622 R	HDL 2622 V
	16,875	0,937		
	428,63	23,80		
14,906	17,000	0,813	HDL 3861 R	HDL 3861 V
378,61	431,80	20,65		
15,000	16,500	0,687	HDL 4151 R	HDL 4151 V
381,00	419,10	17,45		
15,125	16,750	0,687	HDL 4165 R	HDL 4165 V
384,18	425,45	17,45		

Манжетные уплотнения HDL — дюймовые размеры d₁ 15,250 – 19,250 дюйма

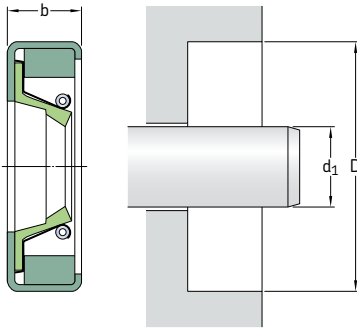

В таблице представлена выборка только распространённых типоразмеров. Обратитесь к представителю SKF для получения дополнительной информации.

На страницах 74 – 76 приведены требования к отверстию корпуса.

Размеры Вал	Отверстие	Номинальная ширина уплотнения	Обозначения Материал кромки	
d ₁	D	b	R	V
дюймы/мм			–	
15,250 387,35	16,750	0,687	HDL 4615 R	HDL 4615 V
	425,45	17,45		
	17,250	0,875	HDL 3030 R	HDL 3030 V
	438,15	22,23		
15,313 388,95	16,875	0,687	HDL 4158 R	HDL 4158 V
	428,63	17,45		
15,359 390,11	17,717	0,687	HDL 4166 R	HDL 4166 V
	450,01	17,45		
15,375 390,53	17,250	0,687	HDL 4167 R	HDL 4167 V
	438,15	17,45		
15,500 393,70	17,496	0,813	HDL 4163 R	HDL 4163 V
	444,40	20,65		
15,750 400,05	17,165	0,687	HDL 9986 R	HDL 9986 V
	436,00	17,45		
	17,312	0,687	HDL 9271 R	HDL 9271 V
	439,72	17,45		
15,875 403,23	17,875	0,813	HDL 4176 R	HDL 4176 V
	454,03	20,65		
16,000 406,40	17,500	0,687	HDL 4177 R	HDL 4177 V
	444,50	17,45		
	18,000	0,813	HDL 4180 R	HDL 4180 V
	457,20	20,65		
16,250 412,75	17,750	0,687	HDL 4181 R	HDL 4181 V
	450,85	17,45		
	18,000	0,750	HDL 4184 R	HDL 4184 V
	457,20	19,05		
16,375 415,93	17,875	0,687	HDL 4179 R	HDL 4179 V
	454,03	17,45		
16,500 419,10	18,000	0,687	HDL 9863 R	HDL 9863 V
	457,20	17,45		
	18,500	0,813	HDL 4186 R	HDL 4186 V
	469,90	20,65		

Размеры Вал d ₁	Отверстие D	Номинальная ширина уплотнения b	Обозначения	
			Материал кромки R	V
дюймы/мм			–	
16,535 419,98	18,504 470,00	0,875 22,23	HDL 1929 R	HDL 1929 V
16,750 425,45	18,250 463,55	0,687 17,45	HDL 3744 R	HDL 3744 V
	19,000 482,60	0,813 20,65	HDL 3748 R	HDL 3748 V
16,937 430,19	19,291 489,99	0,813 20,65	HDL 9695 R	HDL 9695 V
17,000 431,80	18,500 469,90	0,687 17,45	HDL 4188 R	HDL 4188 V
	19,250 488,95	0,813 20,65	HDL 4191 R	HDL 4191 V
	18,750 476,25	0,687 17,45	HDL 3751 R	HDL 3751 V
17,250 438,15	19,000 482,60	0,687 17,45	HDL 4194 R	HDL 4194 V
	19,250 488,95	1,000 25,40	HDL 3005 R	HDL 3005 V
17,625 447,68	19,250 488,95	0,687 17,45	HDL 4199 R	HDL 4199 V
	19,625 498,48	0,687 17,45	HDL 6850 R	HDL 6850 V
17,750 450,85	19,750 501,65	0,813 20,65	HDL 4200 R	HDL 4200 V
	20,078 509,98	0,875 22,23	HDL 9084 R	HDL 9084 V
	19,875 504,83	0,813 20,65	HDL 4204 R	HDL 4204 V
17,875 454,03	19,500 495,30	0,687 17,45	HDL 4206 R	HDL 4206 V
	19,750 501,65	0,687 17,45	HDL 5728 R	HDL 5728 V
18,000 457,20	20,500 520,70	0,875 22,23	HDL 3754 R	HDL 3754 V
	20,500 520,70	0,875 22,23	HDL 3756 R	HDL 3756 V
18,125 460,38	19,750 501,65	0,687 17,45	HDL 3757 R	HDL 3757 V
	19,875 504,83	0,687 17,45	HDL 4213 R	HDL 4213 V
18,250 463,55	19,937 506,39	0,687 17,45	HDL 7103 R	HDL 7103 V
	20,000 508,00	0,687 17,45	HDL 3768 R	HDL 3768 V
18,375 466,73	20,250 514,35	0,687 17,45	HDL 3772 R	HDL 3772 V
	20,500 520,70	0,750 19,05	HDL 4218 R	HDL 4218 V
18,500 469,90	21,000 533,40	0,875 22,23	HDL 4219 R	HDL 4219 V
	20,750 527,05	0,750 19,05	HDL 4617 R	HDL 4617 V

Манжетные уплотнения HDL — дюймовые размеры d₁ 19,375 – 23,375 дюйма

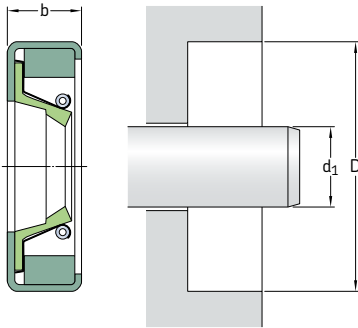

В таблице представлена выборка только распространённых типоразмеров. Обратитесь к представителю SKF для получения дополнительной информации.

На **страницах 74 – 76** приведены требования к отверстию корпуса.

Размеры Вал	Отверстие	Номинальная ширина уплотнения	Обозначения Материал кромки	
d ₁	D	b	R	V
дюймы/мм			—	
19,375 492,13	21,000 533,40	0,750 19,05	HDL 3778 R	HDL 3778 V
19,500 495,30	21,000 533,40	0,750 19,05	HDL 3779 R	HDL 3779 V
	21,500 546,10	0,875 22,23	HDL 4221 R	HDL 4221 V
19,750 501,65	21,750 552,45	0,875 22,23	HDL 4228 R	HDL 4228 V
	22,125 561,98	0,875 22,23	HDL 7400 R	HDL 7400 V
19,875 504,83	22,000 558,80	0,875 22,23	HDL 3788 R	HDL 3788 V
19,937 506,40	21,687 550,84	0,625 15,88	HDL 4233 R	HDL 4233 V
	21,500 546,10	0,750 19,05	HDL 3789 R	HDL 3789 V
20,000 508,00	21,500 546,10	0,750 19,05	HDL 4235 R	HDL 4235 V
20,143 511,63	22,250 565,15	0,875 22,23	HDL 3792 R	HDL 3792 V
20,250 514,35	21,750 552,45	0,750 19,05	HDL 4239 R	HDL 4239 V
	22,250 565,15	0,875 22,23	HDL 4240 R	HDL 4240 V
20,438 519,13	22,500 571,50	0,813 20,65	HDL 4242 R	HDL 4242 V
20,500 520,70	22,000 558,80	0,750 19,05	HDL 4619 R	HDL 4619 V
20,625 523,88	22,625 574,68	0,813 20,65	HDL 9893 R	HDL 9893 V

Размеры Вал	Отверстие	Номинальная ширина уплотнения b	Обозначения	
			Материал кромки R	V
d ₁	D			
дюймы/мм			–	
20,750 527,05	22,750 577,85	0,875 22,23	HDL 4248 R	HDL 4248 V
20,875 530,23	22,875 581,03	0,875 22,23	HDL 4250 R	HDL 4250 V
21,000 533,40	22,500 571,50	0,750 19,05	HDL 5259 R	HDL 5259 V
	23,000 584,20	0,813 20,65	HDL 6535 R	HDL 6535 V
21,250 539,75	23,000 584,20	0,750 19,05	HDL 4255 R	HDL 4255 V
21,437 544,49	23,187 588,94	0,750 19,05	HDL 4256 R	HDL 4256 V
21,500 546,10	23,250 590,55	0,750 19,05	HDL 4257 R	HDL 4257 V
	23,500 596,90	0,875 22,23	HDL 4259 R	HDL 4259 V
21,625 549,28	23,375 593,73	0,750 19,05	HDL 4261 R	HDL 4261 V
21,750 552,45	23,250 590,55	0,750 19,05	HDL 4621 R	HDL 4621 V
	24,750 628,65	0,875 22,23	HDL 4262 R	HDL 4262 V
22,000 558,80	23,500 596,90	0,750 19,05	HDL 4269 R	HDL 4269 V
	24,250 615,95	0,813 20,65	HDL 9082 R	HDL 9082 V
22,250 565,15	24,250 615,95	0,875 22,23	HDL 3764 R	HDL 3764 V
22,375 568,33	24,250 615,95	0,750 19,05	HDL 4268 R	HDL 4268 V
	24,375 619,13	0,875 22,23	HDL 2576 R	HDL 2576 V
22,437 569,89	24,000 609,60	0,750 19,05	HDL 4275 R	HDL 4275 V
22,500 571,50	24,000 609,60	0,750 19,05	HDL 4271 R	HDL 4271 V
	24,500 622,30	0,875 22,23	HDL 4279 R	HDL 4279 V
	24,750 628,65	0,875 22,23	HDL 4273 R	HDL 4273 V
22,750 577,85	24,750 628,65	0,875 22,23	HDL 4281 R	HDL 4281 V
23,000 584,20	24,500 622,30	0,750 19,05	HDL 4283 R	HDL 4283 V
	24,750 628,65	0,750 19,05	HDL 5421 R	HDL 5421 V
23,250 590,55	25,000 635,00	0,750 19,05	HDL 4286 R	HDL 4286 V
	25,250 641,35	0,750 19,05	HDL 9371 R	HDL 9371 V
23,375 593,73	25,375 644,53	0,875 22,23	HDL 4287 R	HDL 4287 V

Манжетные уплотнения HDL — дюймовые размеры d₁ 23,500 – 29,500 дюйма

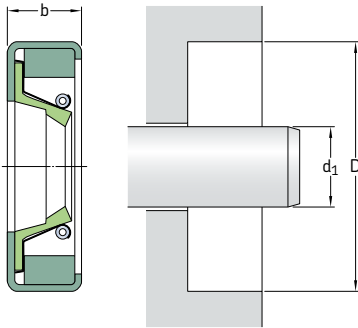

В таблице представлена выборка только распространённых типоразмеров. Обратитесь к представителю SKF для получения дополнительной информации.

На **страницах 74 – 76** приведены требования к отверстию корпуса.

Размеры Вал	Отверстие	Номинальная ширина уплотнения	Обозначения Материал кромки	
d ₁	D	b	R	V
дюймы/мм			–	
23,500 596,90	24,681 626,90	0,591 15,00	HDL 3033 R	HDL 3033 V
23,562 598,47	25,250 641,35 25,375 644,53	0,750 19,05 0,750 19,05	HDL 4290 R HDL 4291 R	HDL 4290 V HDL 4291 V
23,625 600,08	26,000 660,40	0,875 22,23	HDL 4292 R	HDL 4292 V
23,750 603,25	25,250 641,35	1,000 25,40	HDL 6239 R	HDL 6239 V
23,875 606,43	26,000 660,40	0,875 22,23	HDL 4293 R	HDL 4293 V
24,000 609,60	25,500 647,70 26,000 660,40	0,750 19,05 0,813 20,65	HDL 4623 R HDL 4295 R	HDL 4623 V HDL 4295 V
24,250 615,95	26,250 666,75	0,875 22,23	HDL 4301 R	HDL 4301 V
24,437 620,69	26,000 660,40 26,935 684,15	0,750 19,05 1,000 25,40	HDL 4302 R HDL 9990 R	HDL 4302 V HDL 9990 V
24,500 622,30	26,500 673,10	0,875 22,23	HDL 4305 R	HDL 4305 V
25,000 635,00	26,500 673,10	0,750 19,05	HDL 4308 R	HDL 4308 V
25,187 639,74	26,875 682,63	0,750 19,05	HDL 4311 R	HDL 4311 V
25,250 641,35	27,250 692,15	0,750 19,05	HDL 4299 R	HDL 4299 V

Размеры Вал d ₁	Отверстие D	Номинальная ширина уплотнения b	Обозначения	
			Материал кромки R	V
дюймы/мм			–	
25,500 647,70	26,750 679,45	0,750 19,05	HDL 3022 R	HDL 3022 V
	27,500 698,50	0,875 22,23	HDL 4318 R	HDL 4318 V
25,750 654,05	27,500 698,50	0,750 19,05	HDL 6998 R	HDL 6998 V
25,875 657,23	28,000 711,20	0,875 22,23	HDL 4303 R	HDL 4303 V
25,988 660,09	27,625 701,68	0,750 19,05	HDL 4306 R	HDL 4306 V
26,000 660,40	27,625 701,68	0,750 19,05	HDL 5921 R	HDL 5921 V
26,125 663,58	27,625 701,68	0,750 19,05	HDL 4329 R	HDL 4329 V
26,375 669,93	28,188 715,98	0,875 22,23	HDL 4307 R	HDL 4307 V
26,500 673,10	28,000 711,20	0,750 19,05	HDL 4533 R	HDL 4533 V
27,000 685,80	29,000 736,60	0,875 22,23	HDL 4333 R	HDL 4333 V
27,250 692,15	29,250 742,95	0,875 22,23	HDL 4626 R	HDL 4626 V
27,500 698,50	29,000 736,60	0,750 19,05	HDL 4315 R	HDL 4315 V
27,625 701,68	29,625 752,48	0,750 19,05	HDL 5001 R	HDL 5001 V
27,875 708,03	29,813 757,25	0,875 22,23	HDL 4341 R	HDL 4341 V
28,000 711,20	29,500 749,30	0,750 19,05	HDL 4343 R	HDL 4343 V
	29,813 757,25	0,750 19,05	HDL 4316 R	HDL 4316 V
28,438 722,33	31,000 787,40	0,875 22,23	HDL 4321 R	HDL 4321 V
28,500 723,90	30,500 774,70	0,875 22,23	HDL 4346 R	HDL 4346 V
28,750 730,25	30,750 781,05	0,875 22,23	HDL 4628 R	HDL 4628 V
29,000 736,60	30,500 774,70	0,750 19,05	HDL 4347 R	HDL 4347 V
	31,500 800,10	1,000 25,40	HDL 8793 R	HDL 8793 V
29,500 749,30	31,500 800,10	0,875 22,23	HDL 4352 R	HDL 4352 V
	32,000 812,80	0,875 22,23	HDL 4538 R	HDL 4538 V

Манжетные уплотнения HDL — дюймовые размеры

d_1 30,000 – 37,000 дюйма

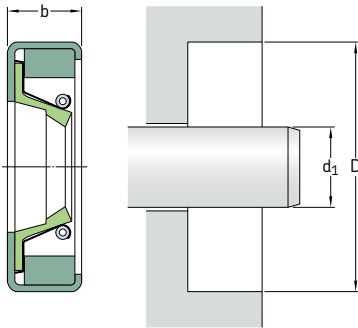

В таблице представлена выборка только распространённых типоразмеров. Обратитесь к представителю SKF для получения дополнительной информации.

На страницах 74 – 76 приведены требования к отверстию корпуса.

Размеры Вал	Отверстие	Номинальная ширина уплотнения	Обозначения Материал кромки	
d_1	D	b	R	V
дюймы/мм			–	
30,000 762,00	31,500 800,10	0,750 19,05	HDL 4356 R	HDL 4356 V
	31,625 803,28	0,750 19,05	HDL 7870 R	HDL 7870 V
	32,500 825,50	0,875 22,23	HDL 4358 R	HDL 4358 V
	32,750 831,85	0,875 22,23	HDL 4359 R	HDL 4359 V
30,250 768,35	32,500 825,50	0,875 22,23	HDL 4906 R	HDL 4906 V
30,313 769,95	32,375 822,33	0,875 22,23	HDL 4361 R	HDL 4361 V
30,500 774,70	32,500 825,50	0,875 22,23	HDL 4365 R	HDL 4365 V
31,000 787,40	32,500 825,50	0,750 19,05	HDL 5739 R	HDL 5739 V
	33,500 850,90	0,875 22,23	HDL 4540 R	HDL 4540 V
31,250 793,75	32,750 831,85	0,750 19,05	HDL 4631 R	HDL 4631 V
31,750 806,45	33,750 857,25	0,875 22,23	HDL 5016 R	HDL 5016 V
32,000 812,80	33,500 850,90	0,750 19,05	HDL 3023 R	HDL 3023 V
32,125 815,98	34,125 866,78	0,875 22,23	HDL 4371 R	HDL 4371 V
	34,125 866,78	0,750 19,05	HDL 3002 R	HDL 3002 V
32,313 820,75	34,500 876,30	0,875 22,23	HDL 4373 R	HDL 4373 V
32,500 825,50	34,500 876,30	0,875 22,22	HDL 4377 R	HDL 4377 V

Размеры Вал	Отверстие	Номинальная ширина уплотнения	Обозначения Материал кромки	
d ₁	D	b	R	V
дюймы/мм			–	
32,750 831,85	34,250 869,95	0,750 19,05	HDL 4542 R	HDL 4542 V
33,000 838,20	34,500 876,30	0,750 19,05	HDL 4381 R	HDL 4381 V
	34,650 880,10	0,787 20,00	HDL 4634 R	HDL 4634 V
	35,000 889,00	0,875 22,23	HDL 4382 R	HDL 4382 V
	35,000 889,00	0,875 22,23	HDL 9504 R	HDL 9504 V
33,500 850,90	35,000 889,00	0,875 22,23	HDL 9504 R	HDL 9504 V
	35,625 904,88	0,875 22,23	HDL 4548 R	HDL 4548 V
	35,625 904,88	0,875 22,23	HDL 4328 R	HDL 4328 V
34,000 863,60	35,625 904,88	0,875 22,23	HDL 4331 R	HDL 4331 V
	36,000 914,40	0,750 19,05	HDL 3017 R	HDL 3017 V
34,250 869,95	36,750 933,45	0,875 22,23	HDL 4335 R	HDL 4335 V
	36,000 914,40	0,750 19,05	HDL 6908 R	HDL 6908 V
34,500 876,30	36,500 927,10	1,000 25,40	HDL 3021 R	HDL 3021 V
	36,750 933,45	0,875 22,23	HDL 3831 R	HDL 3831 V
34,750 882,65	37,000 939,80	0,875 22,23	HDL 3835 R	HDL 3835 V
	37,250 946,15	0,875 22,23	HDL 4416 R	HDL 4416 V
35,375 898,53	37,375 949,33	0,875 22,23	HDL 4417 R	HDL 4417 V
	38,583 980,00	0,875 22,23	HDL 9079 R	HDL 9079 V
35,437 900,09	37,996 965,10	0,984 25,00	HDL 3001 R	HDL 3001 V
	37,500 952,50	0,875 22,23	HDL 4553 R	HDL 4553 V
35,500 901,70	38,077 967,15	0,687 17,45	HDL 3003 R	HDL 3003 V
	38,000 965,20	0,875 22,23	HDL 4421 R	HDL 4421 V
35,827 910,00	38,000 965,20	0,750 19,05	HDL 4429 R	HDL 4429 V
	38,750 984,25	0,875 22,23	HDL 4432 R	HDL 4432 V
36,000 914,40	39,000 990,60	0,875 22,23	HDL 4434 R	HDL 4434 V
	39,000 990,60	0,875 22,23		

Манжетные уплотнения HDL — дюймовые размеры

d_1 37,250 – 51,250 дюйма

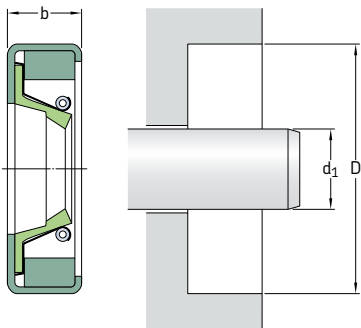

В таблице представлена выборка только распространённых типоразмеров. Обратитесь к представителю SKF для получения дополнительной информации.

На страницах 74 – 76 приведены требования к отверстию корпуса.

Размеры Вал	Отверстие	Номинальная ширина уплотнения	Обозначения Материал кромки	
d_1	D	b	R	V
дюймы/мм			–	
37,250 946,15	39,250 996,95	0,875 22,23	HDL 4436 R	HDL 4436 V
37,374 949,30	39,500 1 003,30	0,875 22,23	HDL 4425 R	HDL 4425 V
37,437 950,89	39,500 1 003,30	0,875 22,23	HDL 3847 R	HDL 3847 V
37,500 952,50	39,000 990,60	0,750 19,05	HDL 9411 R	HDL 9411 V
38,000 965,20	39,500 1 003,30	0,750 19,05	HDL 3004 R	HDL 3004 V
	41,000 1 041,40	0,875 22,23	HDL 4340 R	HDL 4340 V
38,250 971,55	40,250 1 022,35	0,875 22,23	HDL 4454 R	HDL 4454 V
38,258 971,75	40,750 1 035,05	0,875 22,23	HDL 4342 R	HDL 4342 V
38,500 977,90	41,000 1 041,40	0,875 22,23	HDL 4349 R	HDL 4349 V
38,750 984,25	40,750 1 035,05	0,875 22,23	HDL 4456 R	HDL 4456 V
38,937 988,99	41,000 1 041,40	0,875 22,23	HDL 4462 R	HDL 4462 V
39,000 990,60	41,000 1 041,40	0,875 22,23	HDL 4465 R	HDL 4465 V
	42,250 1 073,15	0,875 22,23	HDL 4577 R	HDL 4577 V
39,750 1 009,65	42,250 1 073,15	0,875 22,23	HDL 7538 R	HDL 7538 V
40,000 1 016,00	42,000 1 066,80	0,875 22,23	HDL 4467 R	HDL 4467 V

Размеры Вал	Отверстие	Номинальная ширина уплотнения	Обозначения Материал кромки	
d ₁	D	b	R	V
дюймы/мм			–	
40,500 <i>1 028,70</i>	42,500 <i>1 079,50</i>	0,875 22,23	HDL 4468 R	HDL 4468 V
	43,020 <i>1 092,70</i>	0,875 22,23	HDL 1964 R	HDL 1964 V
41,500 <i>1 054,10</i>	43,500 <i>1 104,90</i>	0,875 22,23	HDL 4635 R	HDL 4635 V
41,875 <i>1 063,63</i>	43,500 <i>1 104,90</i>	1,000 25,40	HDL 8628 R	HDL 8628 V
42,248 <i>1 073,10</i>	44,248 <i>1 123,90</i>	1,000 25,40	HDL 4470 R	HDL 4470 V
42,500 <i>1 079,50</i>	44,250 <i>1 123,95</i>	0,875 22,23	HDL 5555 R	HDL 5555 V
43,000 <i>1 092,20</i>	45,500 <i>1 155,70</i>	0,875 22,23	HDL 7189 R	HDL 7189 V
43,500 <i>1 104,90</i>	45,500 <i>1 155,70</i>	0,875 22,23	HDL 4637 R	HDL 4637 V
43,750 <i>1 111,25</i>	45,750 <i>1 162,05</i>	0,875 22,23	HDL 4638 R	HDL 4638 V
44,000 <i>1 117,60</i>	46,000 <i>1 168,40</i>	0,875 22,23	HDL 7087 R	HDL 7087 V
44,500 <i>1 130,30</i>	46,000 <i>1 168,40</i>	0,750 19,05	HDL 4563 R	HDL 4563 V
46,004 <i>1 168,50</i>	47,500 <i>1 206,50</i>	0,750 19,05	HDL 3006 R	HDL 3006 V
46,500 <i>1 181,10</i>	48,500 <i>1 231,90</i>	0,875 22,23	HDL 4578 R	HDL 4578 V
46,850 <i>1 189,99</i>	48,819 <i>1 240,00</i>	0,875 22,23	HDL 8317 R	HDL 8317 V
48,000 <i>1 219,20</i>	50,000 <i>1 270,00</i>	0,875 22,23	HDL 8579 R	HDL 8579 V
48,250 <i>1 225,55</i>	50,250 <i>1 276,35</i>	0,875 22,23	HDL 4639 R	HDL 4639 V
51,248 <i>1 301,71</i>	53,289 <i>1 353,55</i>	0,875 22,23	HDL 6747 R	HDL 6747 V
51,250 <i>1 301,75</i>	53,300 <i>1 353,82</i>	0,875 22,23	HDL 1914 R	HDL 1914 V

Манжетные уплотнения HDS1, HDS2 и HDS3 — метрические размеры d₁ 170 – 380 мм

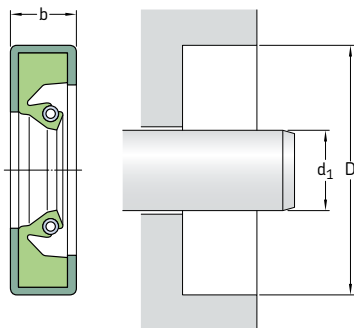

В таблице представлена выборка только распространённых типоразмеров. Для получения информации о полном диапазоне размеров см. таблицу 19 на странице 214.

На страницах 74 – 76 приведены требования к отверстию корпуса.

Размеры Вал	Отверстие	Номинальная ширина уплотнения	Конструкция	Материал кромки	Обозначение
d ₁	D	b			
мм			–	–	–
170	210	16	HDS1	R	170×210×16 HDS1 R
200	230	15,87	HDS1	R	200×230×16 HDS1 R
	238	19	HDS1	V	200×238×19 HDS1 V
	240	20	HDS2	R	200×240×20 HDS2 R
210	245	16	HDS1	R	210×245×16 HDS1 R
	250	20	HDS1	V	210×250×20 HDS1 V
215	270	23	HDS2	R	215×270×23 HDS2 R
220	255	16	HDS1	R	220×255×16 HDS1 R ¹⁾
	260	16	HDS1	R	220×260×16 HDS1 R
	260	20	HDS1	R	220×260×20 HDS1 R
225	257	16	HDS1	R	225×257×16 HDS1 R
230	270	16	HDS2	V	230×270×16 HDS2 V
235	270	16	HDS2	R	235×270×16 HDS2 R
240	280	16	HDS2	R	240×280×16 HDS2 R
	280	16	HDS2	D	240×280×16 HDS2 D
245	305	28	HDS2	R	245×305×28 HDS2 R
250	280	16	HDS2	R	250×280×16 HDS2 R
	280	16	HDS1	D	250×280×16 HDS1 D
	285	16	HDS2	D	250×285×16 HDS2 D
	310	25	HDS1	R	250×310×25 HDS1 R
260	290	16	HDS2	D	260×290×16 HDS2 D
	290	16	HDS2	V	260×290×16 HDS2 V
	300	16	HDS2	R	260×300×16 HDS2 R
	300	20	HDS2	D	260×300×20 HDS2 D
265	310	16	HDS1	R	265×310×16 HDS1 R

¹⁾ Регулируемые дистанционные шайбы шириной 12,7 мм (4)

Размеры Бал	Отверстие	Номинальная ширина уплотнения	Конструкция	Материал кромки	Обозначение
d ₁	D	b			
мм			–	–	–
270	310	16	HDS3	V	270×310×16 HDS3 V ²⁾
	310	20	HDS2	V	270×310×20 HDS2 V
	330	25	HDS2	V	270×330×25 HDS2 V
275	310	16	HDS1	R	275×310×16 HDS1 R
280	310	16	HDS1	R	280×310×16 HDS1 R
	320	16	HDS1	R	280×320×16 HDS1 R
	320	20	HDS1	R	280×320×20 HDS1 R
	340	25	HDS1	R	280×340×25 HDS1 R
285	320	16	HDS2	R	285×320×16 HDS2 R
	325	16	HDS1	R	285×325×16 HDS1 R
290	330	18	HDS2	R	290×330×18 HDS2 R
	350	25	HDS2	R	290×350×25 HDS2 R
295	335	18	HDS1	R	295×335×18 HDS1 R
300	332	16	HDS2	R	300×332×16 HDS2 R
	335	18	HDS2	R	300×335×18 HDS2 R
	340	18	HDS1	V	300×340×18 HDS1 V
	340	18	HDS1	D	300×340×18 HDS1 D
	340	20	HDS1	V	300×340×20 HDS1 V
	345	22	HDS1	R	300×345×22 HDS1 R
	360	25	HDS2	V	300×360×25 HDS2 V
310	350	18	HDS2	V	310×350×18 HDS2 V
	350	20	HDS2	D	310×350×20 HDS2 D
	370	25	HDS2	D	310×370×25 HDS2 D
315	355	18	HDS1	V	315×355×18 HDS1 V
318	360	20	HDS2	R	318×360×20 HDS2 R
320	350	18	HDS1	R	320×350×18 HDS1 R
	360	18	HDS1	R	320×360×18 HDS1 R
	360	18	HDS2	V	320×360×18 HDS2 V
	380	25	HDS1	R	320×380×25 HDS1 R
330	370	18	HDS1	R	330×370×18 HDS1 R
	390	25	HDS1	R	330×390×25 HDS1 R
335	375	18	HDS3	D	335×375×18 HDS3 D ²⁾
340	380	18	HDS2	V	340×380×18 HDS2 V
	380	18	HDS2	D	340×380×18 HDS2 D
	380	20	HDS2	H	340×380×20 HDS2 H
	380	20	HDS2	R	340×380×20 HDS2 R
350	380	16	HDS2	R	350×380×16 HDS2 R
	390	18	HDS2	D	350×390×18 HDS2 D
360	400	18	HDS1	R	360×400×18 HDS1 R
	400	20	HDS1	V	360×400×20 HDS1 V
	410	17	HDS1	R	360×410×17 HDS1 R
365	405	18	HDS2	R	365×405×18 HDS2 R
370	410	16	HDS2	R	370×410×16 HDS2 R
375	420	18	HDS2	R	375×420×18 HDS2 R
380	420	20	HDS2	R	380×420×20 HDS2 R
	420	20	HDS2	V	380×420×20 HDS2 V
	440	25	HDS2	R	380×440×25 HDS2 R

²⁾ Регулируемые дистанционные шайбы шириной 12,7 мм (6)

Манжетные уплотнения HDS1, HDS2 и HDS3 — метрические размеры d₁ 390 – 700 мм

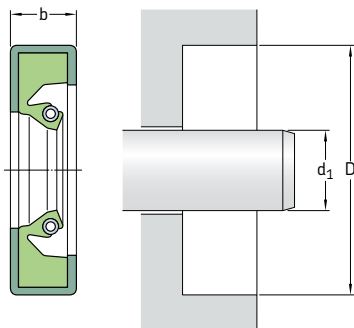

В таблице представлена выборка только распространённых типоразмеров. Для получения информации о полном диапазоне размеров см. таблицу 19 на странице 214.

На страницах 74 – 76 приведены требования к отверстию корпуса.

Размеры Вал	Отверстие	Номинальная ширина уплотнения	Конструкция	Материал кромки	Обозначение
d ₁	D	b			
мм			–	–	–
390	430	16	HDS2	R	390×430×16 HDS2 R
395	430	18	HDS2	R	395×430×18 HDS2 R ²⁾
400	440	20	HDS1	R	400×440×20 HDS1 R
	440	20	HDS2	R	400×440×20 HDS2 R
	460	25	HDS1	R	400×460×25 HDS1 R
410	450	20	HDS2	R	410×450×20 HDS2 R
	460	22	HDS2	R	410×460×22 HDS2 R
420	460	20	HDS2	R	420×460×20 HDS2 R
	470	22	HDS1	R	420×470×22 HDS1 R ¹⁾
430	480	22	HDS1	V	430×480×22 HDS1 V
	480	25	HDS2	R	430×480×25 HDS2 R
435	485	18	HDS2	R	435×485×18 HDS2 R ²⁾
440	470	20	HDS1	R	440×470×20 HDS1 R
	480	20	HDS1	R	440×480×20 HDS1 R
445	485	20	HDS1	R	445×485×20 HDS1 R
450	490	20	HDS1	R	450×490×20 HDS1 R
448	480	16	HDS2	R	448×480×16 HDS2 R
460	500	20	HDS1	R	460×500×20 HDS1 R
	500	20	HDS1	V	460×500×20 HDS1 V
	510	22	HDS2	V	460×510×22 HDS2 V
	520	25	HDS2	R	460×520×25 HDS2 R
470	510	20	HDS1	R	470×510×20 HDS1 R
	530	26	HDS2	R	470×530×26 HDS2 R
480	520	20	HDS1	R	480×520×20 HDS1 R

¹⁾ Регулируемые дистанционные шайбы шириной 12,7 мм (4)

²⁾ Регулируемые дистанционные шайбы шириной 12,7 мм (6)

Размеры Вал d ₁	Отверстие D	Номинальная ширина уплотнения b	Конструкция	Материал кромки	Обозначение
мм			–	–	–
485	535	22	HDS1	R	485×535×22 HDS1 R
490	530	20	HDS1	R	490×530×20 HDS1 R
500	540 550	20 18	HDS1 HDS1	R R	500×540×20 HDS1 R 500×550×18 HDS1 R ²⁾
505	555	20,62	HDS2	R	505×555×21 HDS2 R
510	554	20	HDS1	D	510×554×20 HDS1 D
515	555	20	HDS2	R	515×555×20 HDS2 R
520	560	20	HDS1	R	520×560×20 HDS1 R
525	575	20	HDS3	D	525×575×20 HDS3 D ¹⁾
530	580 580	20 22	HDS1 HDS1	V R	530×580×20 HDS1 V 530×580×22 HDS1 R
535	580	20	HDS3	D	535×580×20 HDS3 D ²⁾
540	590	20	HDS2	V	540×590×20 HDS2 V
545	595	22	HDS1	R	545×595×22 HDS1 R
550	590	20	HDS1	R	550×590×20 HDS1 R
560	610	20	HDS1	V	560×610×20 HDS1 V
570	620	22	HDS2	R	570×620×22 HDS2 R ²⁾
580	620	20	HDS3	D	580×620×20 HDS3 D ²⁾
585	620	20	HDS2	R	585×620×20 HDS2 R
590	630	20	HDS1	R	590×630×20 HDS1 R
600	640 650 650	20 22 25	HDS1 HDS2 HDS1	R R V	600×640×20 HDS1 R 600×650×22 HDS2 R 600×650×25 HDS1 V
610	660	20	HDS2	R	610×660×20 HDS2 R
630	670	20	HDS3	D	630×670×20 HDS3 D ¹⁾
640	690	25	HDS1	R	640×690×25 HDS1 R
650	700 710	22 25	HDS2 HDS2	V R	650×700×22 HDS2 V 650×710×25 HDS2 R
660	700	18	HDS1	R	660×700×18 HDS1 R
670	714	20	HDS3	D	670×714×20 HDS3 D ²⁾
680	730	20	HDS2	R	680×730×20 HDS2 R
685	720	20	HDS2	R	685×720×20 HDS2 R
690	730	20	HDS2	R	690×730×20 HDS2 R
695	770	30	HDS1	R	695×770×30 HDS1 R
700	740	20	HDS1	R	700×740×20 HDS1 R

¹⁾ Регулируемые дистанционные шайбы шириной 12,7 мм (4)

²⁾ Регулируемые дистанционные шайбы шириной 12,7 мм (6)

Манжетные уплотнения HDS1, HDS2 и HDS3 — метрические размеры d₁ 710 – 1 550 мм

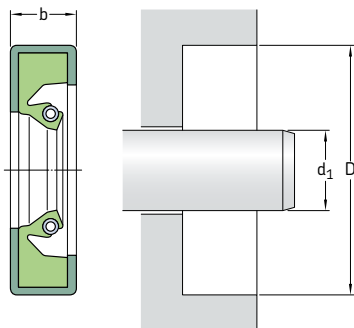

В таблице представлена выборка только распространённых типоразмеров. Для получения информации о полном диапазоне размеров см. таблицу 19 на странице 214.

На страницах 74 – 76 приведены требования к отверстию корпуса.

Размеры Вал	Отверстие	Номинальная ширина уплотнения	Конструкция	Материал кромки	Обозначение
d ₁	D	b			
мм			–	–	–
710	760	20	HDS1	V	710×760×20 HDS1 V
720	770	25	HDS2	R	720×770×25 HDS2 R
740	780	16,50	HDS1	R	740×780×17 HDS1 R
750	780	18	HDS1	R	750×780×18 HDS1 R
	790	23	HDS1	V	750×790×23 HDS1 V
	800	25	HDS2	R	750×800×25 HDS2 R
	814	25	HDS1	R	750×814×25 HDS1 R ²⁾
760	800	20	HDS1	V	760×800×20 HDS1 V
	810	25	HDS1	R	760×810×25 HDS1 R
770	810	20	HDS1	V	770×810×20 HDS1 V
	845	27,79	HDS1	R	770×845×28 HDS1 R
780	820	19,05	HDS2	R	780×820×19 HDS2 R
790	850	25	HDS1	V	790×850×25 HDS1 V
800	840	20	HDS1	R	800×840×20 HDS1 R
810	860	25	HDS2	R	810×860×25 HDS2 R
825	860	20	HDS2	R	825×860×20 HDS2 R
850	914	25	HDS1	R	850×914×25 HDS1 R
860	920	25	HDS1	R	860×920×25 HDS1 R
880	940	25	HDS2	R	880×940×25 HDS2 R ²⁾
	944	25	HDS3	D	880×944×25 HDS3 D ²⁾
893	925	20	HDS2	H	893×925×20 HDS2 H
900	960	25	HDS1	R	900×960×25 HDS1 R ²⁾

²⁾ Регулируемые дистанционные шайбы шириной 12,7 мм (6)

Размеры Вал d ₁	Отверстие D	Номинальная ширина уплотнения b	Конструкция	Материал кромки	Обозначение
мм			–	–	–
910	974	22	HDS1	R	910×974×22 HDS1 R²⁾
920	984	25	HDS2	V	920×984×25 HDS2 V
927	978	22	HDS2	D	927×978×22 HDS2 D
939	971	15,88	HDS3	H	939×971×16 HDS3 H²⁾
940	1 000	25	HDS1	R	940×1000×25 HDS1 R¹⁾
950	1 006	20	HDS2	R	950×1006×20 HDS2 R
960	1 020 1 040	25 23	HDS2 HDS2	H V	960×1020×25 HDS2 H 960×1040×23 HDS2 V
990	1 045	25	HDS1	R	990×1045×25 HDS1 R
1 000	1 035	20	HDS2	R	1000×1035×20 HDS2 R
1 020	1 084	25	HDS1	R	1020×1084×25 HDS1 R
1 055	1 100	25	HDS2	D	1055×1100×25 HDS2 D
1 105	1 160	25	HDS1	R	1105×1160×25 HDS1 R
1 120	1 184	25	HDS2	R	1120×1184×25 HDS2 R²⁾
1 140	1 180	20	HDS1	V	1140×1180×20 HDS1 V
1 220	1 255	20	HDS2	R	1220×1255×20 HDS2 R
1 250	1 314	25	HDS2	R	1250×1314×25 HDS2 R
1 260	1 300	18	HDS1	R	1260×1300×18 HDS1 R
1 370	1 420 1 420	19,05 20	HDS2 HDS1	H R	1370×1420×19 HDS2 H 1370×1420×20 HDS1 R
1 530	1 580	20	HDS1	R	1530×1580×20 HDS1 R
1 550	1 610	25	HDS2	V	1550×1610×25 HDS2 V

¹⁾ Регулируемые дистанционные шайбы шириной 12,7 мм (4)

²⁾ Регулируемые дистанционные шайбы шириной 12,7 мм (6)

Манжетные уплотнения HDS1, HDS2 и HDS3 — дюймовые размеры d₁ 6,000 – 9,750 дюйма

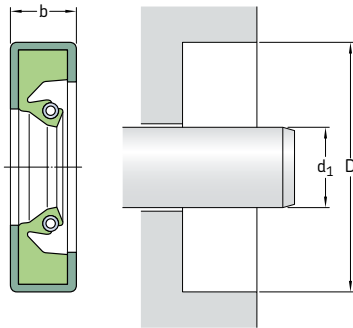

В таблице представлена выборка только распространённых типоразмеров. Для получения информации о полном диапазоне размеров см. таблицу 19 на странице 214.

На страницах 74 – 76 приведены требования к отверстию корпуса.

Размеры Вал	Отверстие	Номинальная ширина уплотнения b	Конструкция	Материал кромки	Дистанционная шайба ¹⁾	Обозначение
d ₁	D					
дюймы/мм			–	–	–	–
6,000 152,40	7,500 190,50	0,625 15,88	HDS1	R		597623
6,750 171,45	7,750 196,85	0,625 15,88	HDS1	V		67512
7,250 184,15	8,750 222,25	0,625 15,88	HDS2	V		72510
7,500 190,50	8,750 222,25	0,625 15,88	HDS1	V		75048
7,750 196,85	9,000 228,60	0,625 15,88	HDS1	R		77531
	9,250 234,95	0,625 15,88	HDS1	V		77539
8,000 203,20	9,250 234,95	0,625 15,88	HDS1	V		77996
	9,500 241,30	0,687 17,45	HDS2	V		80009
	10,000 254,00	1,000 25,40	HDS1	R		80088
8,125 206,38	9,378 238,20	0,625 15,88	HDS1	R		593198
	10,125 257,18	1,000 25,40	HDS1	R		81253
8,250 209,55	9,500 241,30	0,625 15,88	HDS2	V		82526
	10,250 260,35	0,625 15,88	HDS2	V		82559
8,345 211,96	10,750 273,05	1,250 31,75	HDS1	R		594186
8,375 212,73	9,750 247,65	0,625 15,88	HDS3	D	4	83702

¹⁾ Количество регулируемых дистанционных шайб шириной 0,5 дюйма

Размеры Вал	Отверстие	Номинальная ширина уплотнения b	Конструкция	Материал кромки	Дистанционная шайба ¹⁾	Обозначение
d ₁	D					
дюймы/мм			–	–	–	–
8,500 215,90	9,750 247,65	0,625 15,88	HDS2	D		593768
	10,500 266,70	0,625 15,88	HDS1	V		85018
8,540 215,90	9,750 247,65	0,625 15,88	HDS2	D		593855
8,625 219,08	10,500 266,70	0,750 19,05	HDS1	R		590758
	10,625 269,88	0,750 19,05	HDS1	V		86240
8,750 222,25	10,000 254,00	0,625 15,88	HDS2	R		592626
8,875 225,43	10,125 257,18	0,625 15,88	HDS2	D		593779
9,000 228,60	10,250 260,35	0,750 19,05	HDS1	R		90017
	10,500 266,70	0,625 15,88	HDS3	D	4	90027
	11,000 279,40	0,750 19,05	HDS2	R		590787
9,125 231,78	10,375 263,53	0,625 15,88	HDS1	R		592653
	10,625 269,88	0,688 17,48	HDS1	R		590270
	11,125 282,58	0,688 17,48	HDS1	R		590174
	11,125 282,50	0,813 20,65	HDS2	R		91202
9,250 234,95	10,750 273,05	0,750 19,05	HDS1	R		590093
	11,250 285,75	0,813 20,65	HDS2	V		92544
	11,250 285,75	1,000 25,40	HDS1	R		590798
9,375 238,13	11,375 288,93	0,875 22,23	HDS1	R		93751
9,438 239,73	10,635 270,13	0,750 19,05	HDS1	R		593894
9,500 241,30	10,750 273,05	0,625 15,88	HDS2	R		95045
	11,000 279,40	0,625 15,88	HDS1	R		590653
	11,500 292,10	0,813 20,65	HDS1	V		95068
	11,500 292,10	1,000 25,40	HDS1	R		590820
9,688 246,08	10,875 276,23	0,625 15,88	HDS1	R		594080
9,750 247,65	11,000 279,40	0,625 15,88	HDS3	D	4	97527
	11,750 298,45	1,000 25,40	HDS1	R		97548

¹⁾ Количество регулируемых дистанционных шайб шириной 0,5 дюйма

Манжетные уплотнения HDS1, HDS2 и HDS3 — дюймовые размеры d₁ 9,844 – 11,813 дюйма

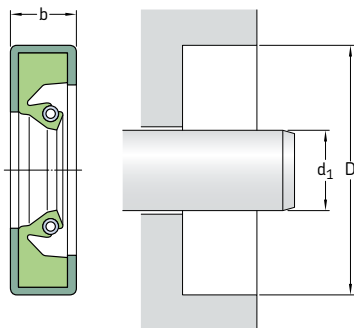

В таблице представлена выборка только распространённых типоразмеров. Для получения информации о полном диапазоне размеров см. таблицу 19 на странице 214.

На страницах 74 – 76 приведены требования к отверстию корпуса.

Размеры Вал	Отверстие	Номинальная ширина уплотнения b	Конструкция	Материал кромки	Дистанционная шайба ¹⁾	Обозначение
d ₁	D	b				
дюймы/мм			–	–	–	–
9,844 250,04	11,409 289,79	0,625 15,88	HDS2	R		98444
9,875 250,83	11,375 288,93	0,750 19,05	HDS2	R		592763
	11,500 292,10	0,750 19,05	HDS1	R		592727
9,938 252,43	12,000 304,80	1,000 25,40	HDS2	R		529752
10,000 254,00	11,250 285,75	0,625 15,88	HDS1	R		1000110
	11,250 285,75	0,625 15,88	HDS2	R		1000111
	11,500 292,10	0,625 15,88	HDS3	D	4	1000239
	11,750 298,45	0,625 15,88	HDS1	R		1000360
10,125 257,18	11,625 295,28	0,688 17,48	HDS1	R		1013240
	11,625 295,28	0,688 17,48	HDS2	R		1013242
10,236 259,99	12,590 319,79	0,984 24,99	HDS1	R		1024690
10,250 260,35	11,500 292,10	0,625 15,88	HDS2	D		1025112
	11,750 298,45	0,688 17,48	HDS3	D	4	1025249
	11,750 298,45	0,750 19,05	HDS2	R		1025252
10,375 263,53	11,625 295,28	0,875 22,23	HDS1	R		1038140

¹⁾ Количество регулируемых дистанционных шайб шириной 0,5 дюйма

Размеры Вал	Отверстие	Номинальная ширина уплотнения b	Конструкция	Материал кромки	Дистанционная шайба ¹⁾	Обозначение
d ₁	D					
дюймы/мм			–	–	–	–
10,438 265,13	12,438 315,93	0,875 22,23	HDS1	R		1044560
10,500 266,70	11,750 298,45	0,625 15,88	HDS1	V		1050113
	12,000 304,80	0,625 15,88	HDS3	D	4	1050239
	12,000 304,80	0,750 19,05	HDS2	V		1050251
10,688 271,48	12,500 317,50	0,625 15,88	HDS1	V		1068456
	13,000 330,20	0,688 17,48	HDS2	V		1068693
10,750 273,05	12,000 304,80	0,625 15,88	HDS2	R		1075112
	12,000 304,80	0,625 15,88	HDS1	R		1075110
	12,250 311,15	0,625 15,88	HDS1	R		1075230
10,938 277,83	12,750 323,85	0,625 15,88	HDS1	R		1093440
11,000 279,40	12,250 311,15	0,625 15,88	HDS2	D		1100113
	12,250 311,15	0,625 15,88	HDS2	V		1100104
	12,500 317,50	0,750 19,05	HDS1	R		1100250
	13,000 330,20	0,813 20,65	HDS2	R		1100553
11,250 285,75	12,500 317,50	0,625 15,88	HDS2	R		1125111
	12,500 317,50	0,625 15,88	HDS1	R		1125110
11,375 288,93	13,000 330,20	0,750 19,05	HDS1	R		1138330
11,500 292,10	13,000 330,20	0,750 19,05	HDS2	R		1150253
	13,500 342,90	0,813 20,65	HDS1	R		1150550
	13,500 342,90	1,000 25,40	HDS1	R		1150580
11,688 296,88	12,938 328,63	0,625 15,88	HDS1	R		1169110
11,750 298,45	13,250 336,55	0,688 17,48	HDS2	V		1175224
	13,250 336,55	0,750 19,05	HDS2	R		1175252
11,811 300,00	13,378 339,80	0,709 18,01	HDS1	R		1181300

1) Количество регулируемых дистанционных шайб шириной 0,5 дюйма

Манжетные уплотнения HDS1, HDS2 и HDS3 — дюймовые размеры d₁ 12,000 – 15,250 дюйма

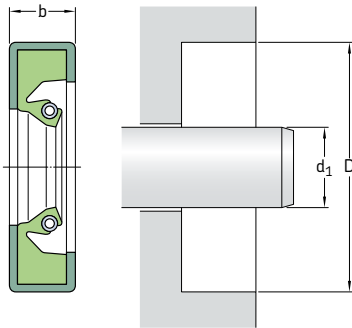

В таблице представлена выборка только распространённых типоразмеров. Для получения информации о полном диапазоне размеров см. таблицу 19 на странице 214.

На страницах 74 – 76 приведены требования к отверстию корпуса.

Размеры Вал	Отверстие	Номинальная ширина уплотнения b	Конструкция	Материал кромки	Дистанционная шайба ¹⁾	Обозначение
d ₁	D					
дюймы/мм			–	–	–	–
11,813 300,05	13,812 350,82	0,875 22,23	HDS1	R		1181560
12,000 304,80	13,500 342,90	0,625 15,88	HDS2	R		1200231
	13,500 342,90	0,625 15,88	HDS1	R		1200230
	13,500 342,90	0,625 15,88	HDS3	D	4	1200239
	13,500 342,90	0,688 17,48	HDS1	R		1200240
	13,500 342,90	0,750 19,05	HDS2	R		1200255
	14,000 355,60	0,625 15,88	HDS1	V		1200523
	14,000 355,60	1,000 25,40	HDS2	R		1200585
12,250 311,15	13,750 349,25	0,625 15,88	HDS3	D	4	1225239
12,500 317,50	13,750 349,25	0,625 15,88	HDS1	R		1250110
	14,000 355,60	0,688 17,48	HDS3	D	4	1250249
	14,500 368,30	0,750 19,05	HDS1	R		1250540
	14,500 368,30	0,813 20,65	HDS2	V		1250554
12,750 323,85	14,250 361,95	0,688 17,48	HDS2	V		1275243
	14,250 361,95	0,750 19,05	HDS2	R		1275252
13,000 330,20	14,500 368,30	0,688 17,48	HDS2	R		1300244
	14,500 368,30	0,688 17,48	HDS2	V		1300283
	15,000 381,00	0,750 19,05	HDS2	R		1300542

¹⁾ Количество регулируемых дистанционных шайб шириной 0,5 дюйма

Размеры Вал	Отверстие	Номинальная ширина уплотнения b	Конструкция	Материал кромки	Дистанционная шайба ¹⁾	Обозначение
d ₁	D					
дюймы/мм			–	–	–	–
13,250 336,55	14,750 374,65 14,750 374,65	0,625 15,88 0,688 17,48	HDS3	D	4	1325239
			HDS2	R		1325242
13,500 342,90	15,250 387,35 15,500 393,70	0,750 19,05 0,813 20,65	HDS1	R		1350380
			HDS2	V		1350564
13,750 349,25	15,000 381,00 15,250 387,35 15,250 387,35 15,500 393,70 15,750 400,05	0,750 19,05 0,625 15,88 0,688 17,48 0,750 19,05 0,813 20,65	HDS1	R		1375130
			HDS1	R		1375230
			HDS1	R		1375240
			HDS1	R		1375380
			HDS2	V		1375553
14,000 355,60	15,500 393,70 15,500 393,70 15,500 393,70 15,750 400,05 16,000 406,40	0,625 15,88 0,625 15,88 0,750 19,05 0,688 17,48 1,000 25,40	HDS2	V		1400234
			HDS2	R		1400232
			HDS1	R		1400250
			HDS1	R		1400370
			HDS1	R		1400580
14,250 361,95	15,750 400,05 16,250 412,75	0,750 19,05 0,813 20,65	HDS2	R		1425252
			HDS2	R		1425552
14,375 365,13	16,000 406,40	0,688 17,48	HDS2	D		1438321
14,500 368,30	16,000 406,40 16,500 419,10	0,688 17,48 0,750 19,05	HDS2	R		1450242
			HDS2	R		1450542
14,750 374,65	16,500 419,10	0,875 22,23	HDS2	R		1475411
15,000 381,00	16,500 419,10 16,500 419,10 16,750 425,45 17,000 431,80	0,688 17,48 0,750 19,05 0,750 19,05 0,750 19,05	HDS1	R		1500240
			HDS1	R		1500250
			HDS1	R		1500380
			HDS3	D	4	1500549
15,250 387,35	16,750 425,45 17,250 438,15 17,250 438,15	0,750 19,05 0,750 19,05 0,875 22,23	HDS2	R		1525252
			HDS2	R		1525542
			HDS1	R		1525560

1) Количество регулируемых дистанционных шайб шириной 0,5 дюйма

Манжетные уплотнения HDS1, HDS2 и HDS3 — дюймовые размеры d₁ 15,500 – 22,250 дюйма

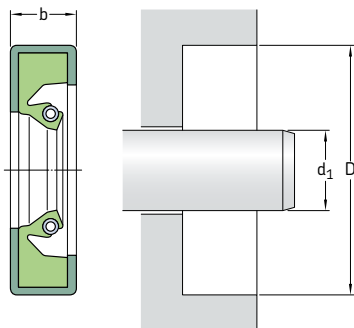

В таблице представлена выборка только распространённых типоразмеров. Для получения информации о полном диапазоне размеров см. таблицу 19 на странице 214.

На страницах 74 – 76 приведены требования к отверстию корпуса.

Размеры Вал	Отверстие	Номинальная ширина уплотнения b	Конструкция	Материал кромки	Дистанционная шайба ¹⁾	Обозначение
d ₁	D					
дюймы/мм			–	–	–	–
15,500	16,875	0,625	HDS1	R		1550160
393,70	428,63	15,88				
	17,500	0,750	HDS2	R		1550542
	444,50	19,05				
	17,500	0,813	HDS1	R		1550550
	444,50	20,65				
15,625	17,625	0,875	HDS1	R		1563560
396,88	447,68	22,23				
15,750	17,250	0,688	HDS3	D	4	1575249
400,05	438,15	17,48				
16,000	17,500	0,750	HDS1	R		1600250
406,40	444,50	19,05				
	18,000	1,000	HDS2	R		1600585
	457,20	25,40				
16,250	17,750	0,688	HDS1	R		1625240
412,75	450,85	17,48				
16,500	18,000	0,750	HDS2	R		1650252
419,10	457,20	19,05				
16,750	18,500	0,875	HDS1	V		1675413
425,45	469,90	22,23				
17,000	18,500	0,688	HDS2	R		1700245
431,80	469,90	17,48				
	18,500	0,750	HDS2	D		1700251
	469,90	19,05				
	19,000	0,750	HDS2	R		1700541
	482,60	19,05				
17,250	18,750	0,750	HDS2	R		1725255
438,15	476,25	19,05				

¹⁾ Количество регулируемых дистанционных шайб шириной 0,5 дюйма

Размеры Вал	Отверстие	Номинальная ширина уплотнения b	Конструкция	Материал кромки	Дистанционная шайба ¹⁾	Обозначение
d ₁	D					
дюймы/мм			–	–	–	–
17,500 <i>444,50</i>	19,000 <i>482,60</i>	0,625 <i>15,88</i>	HDS1	R		1750230
	19,250 <i>488,95</i>	0,688 <i>17,48</i>	HDS1	R		1750370
	19,500 <i>495,30</i>	0,688 <i>17,48</i>	HDS1	R		1750530
17,625 <i>447,68</i>	19,250 <i>488,95</i>	0,688 <i>17,48</i>	HDS1	R		1763320
18,000 <i>457,20</i>	19,500 <i>495,30</i>	0,688 <i>17,48</i>	HDS3	D	4	1800249
	19,750 <i>501,65</i>	0,750 <i>19,05</i>	HDS2	R		1800382
18,250 <i>463,55</i>	19,750 <i>501,65</i>	0,750 <i>19,05</i>	HDS2	R		1825252
18,500 <i>469,90</i>	20,500 <i>520,70</i>	0,875 <i>22,23</i>	HDS1	R		1850560
18,750 <i>476,25</i>	20,750 <i>527,05</i>	0,813 <i>20,65</i>	HDS2	R		1875553
19,000 <i>482,60</i>	20,500 <i>520,70</i>	0,750 <i>19,05</i>	HDS1	R		1900250
	21,000 <i>533,40</i>	0,875 <i>22,23</i>	HDS2	V		1900562
19,250 <i>488,95</i>	21,250 <i>539,75</i>	0,938 <i>23,24</i>	HDS1	R		1925570
19,500 <i>495,30</i>	21,500 <i>546,10</i>	0,875 <i>22,23</i>	HDS1	R		1950560
20,000 <i>508,00</i>	21,500 <i>546,10</i>	0,625 <i>15,88</i>	HDS3	D	4	2000239
20,250 <i>514,35</i>	21,750 <i>552,45</i>	0,750 <i>19,05</i>	HDS1	R		2025250
20,500 <i>520,70</i>	22,500 <i>571,50</i>	0,750 <i>19,05</i>	HDS2	R		2050542
	22,500 <i>571,50</i>	0,875 <i>22,23</i>	HDS1	R		2050560
20,750 <i>527,05</i>	22,750 <i>577,85</i>	0,875 <i>22,23</i>	HDS2	D		2075562
21,000 <i>533,40</i>	22,750 <i>577,85</i>	0,813 <i>20,65</i>	HDS1	R		2100390
	23,000 <i>584,20</i>	0,625 <i>15,87</i>	HDS3	D	4	2100529
21,500 <i>546,10</i>	23,500 <i>596,90</i>	0,813 <i>20,65</i>	HDS1	R		2150550
22,000 <i>558,80</i>	23,500 <i>596,90</i>	0,750 <i>19,05</i>	HDS2	V		2200213
	24,000 <i>609,60</i>	0,875 <i>22,23</i>	HDS2	R		2200565
	24,000 <i>609,60</i>	1,250 <i>31,75</i>	HDS1	D		526339
22,250 <i>565,15</i>	24,250 <i>615,95</i>	0,875 <i>22,23</i>	HDS3	H	4	2225568

¹⁾ Количество регулируемых дистанционных шайб шириной 0,5 дюйма

Манжетные уплотнения HDS1, HDS2 и HDS3 — дюймовые размеры d₁ 23,000 – 63,340 дюйма

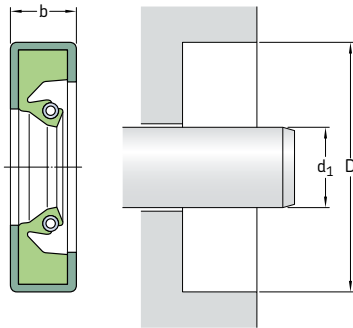

В таблице представлена выборка только распространённых типоразмеров. Для получения информации о полном диапазоне размеров см. таблицу 19 на странице 214.

На страницах 74 – 76 приведены требования к отверстию корпуса.

Размеры Вал	Отверстие	Номинальная ширина уплотнения b	Конструкция	Материал кромки	Дистанционная шайба ¹⁾	Обозначение
d ₁	D					
дюймы/мм			–	–	–	–
23,000 584,20	24,750 628,65	0,750 19,05	HDS2	V		2300384
23,500 596,90	25,500 647,70	0,875 22,23	HDS1	R		2350560
24,000 609,60	25,500 647,70	0,750 19,05	HDS1	R		2400250
	26,000 660,40	0,875 22,23	HDS2	R		2400559
24,250 615,95	26,250 666,75	0,875 22,23	HDS2	V		2425562
	25,000 635,00	27,000 685,80	1,000 25,40	HDS1	R	2500580
25,500 647,70	27,500 698,50	1,000 25,40	HDS2	R		2550585
	26,000 660,40	27,625 701,68	0,750 19,05	HDS2	R	
		28,500 723,90	0,875 22,23	HDS1	R	
26,500 673,10	28,500 723,90	0,875 22,23	HDS1	R		2650560
	28,000 711,20	29,625 752,48	0,750 19,05	HDS2	R	
		30,000 762,00	0,875 22,23	HDS2	R	
29,000 736,60	31,000 787,40	0,875 22,23	HDS2	R		2900563
	29,500 749,30	31,500 800,10	0,875 22,23	HDS2	D	2950564

¹⁾ Количество регулируемых дистанционных шайб шириной 0,5 дюйма

Размеры Вал	Отверстие	Номинальная ширина уплотнения b	Конструкция	Материал кромки	Дистанционная шайба ¹⁾	Обозначение
d ₁	D					
дюймы/мм			–	–	–	–
30,250 768,35	32,500 825,50	0,875 22,23	HDS1	R		3025660
30,500 774,70	32,500 825,50	0,875 22,23	HDS2	V		3050514
	33,000 838,20	1,000 25,40	HDS2	R		3050785
31,000 787,40	33,000 838,20	0,813 20,65	HDS1	R		3100550
32,500 825,50	34,500 876,30	0,875 22,23	HDS1	R		3250560
33,000 838,20	34,688 881,08	0,750 19,05	HDS2	R		3300351
33,500 850,90	36,000 914,40	0,875 22,23	HDS1	R		3350760
34,000 863,60	36,000 914,40	0,875 22,23	HDS1	R		3400560
34,500 876,30	36,500 927,10	0,875 22,23	HDS2	D		3450563
37,500 952,50	39,000 990,60	0,875 22,23	HDS2	R		3750272
	39,500 1 003,30	0,875 22,23	HDS1	D		3750561
38,000 965,20	40,000 1 016,00	0,875 22,23	HDS2	R		3800565
40,500 1 028,70	43,000 1 092,20	0,875 22,23	HDS2	V		4050774
43,500 1 104,90	45,500 1 155,70	0,875 22,23	HDS2	R		4350565
	45,500 1 155,70	0,875 22,23	HDS1	R		4350560
45,000 1 143,00	47,000 1 193,80	0,875 22,23	HDS1	R		4500560
46,000 1 168,40	47,500 1 206,50	0,750 19,05	HDS2	H		4600252
49,000 1 244,60	50,625 1 285,88	0,813 20,65	HDS1	R		4900340
51,500 1 308,10	53,500 1 358,90	1,500 38,10	HDS1	R		5150590
54,750 1 390,65	56,375 1 431,93	0,875 22,23	HDS1	R		5475340
62,500 1 587,50	64,000 1 625,60	0,875 22,23	HDS1	R		6250270
63,340 1 608,84	64,500 1 638,30	0,750 19,05	HDS2	D		6334342

¹⁾ Количество регулируемых дистанционных шайб шириной 0,5 дюйма

Манжетные уплотнения HDS1K — дюймовые размеры

d_1 7,939 дюйма

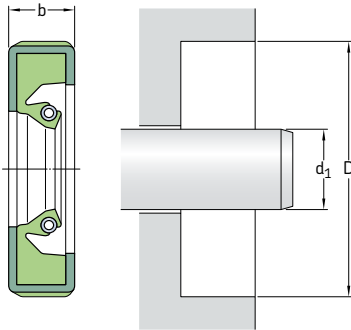

В таблице представлена выборка только распространённых типоразмеров. Для получения информации о полном диапазоне размеров см. таблицу 19 на странице 214.

На страницах 74 – 76 приведены требования к отверстию корпуса.

Размеры		Номинальная ширина уплотнения b	Конструкция	Материал кромки	Обозначение
Вал	Отверстие				
d_1	D				
дюймы/мм			–	–	–
7,939 201,65	10,125 257,18	0,688 17,48	HDS1K	H	597606

Манжетные уплотнения HDS1K — метрические размеры

d_1 340 – 810 мм

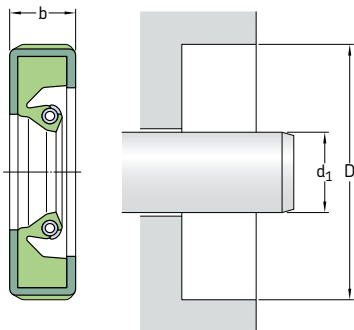

В таблице представлена выборка только распространённых типоразмеров. Для получения информации о полном диапазоне размеров см. таблицу 19 на странице 214.

На страницах 74 – 76 приведены требования к отверстию корпуса.

Размеры		Номинальная ширина уплотнения b	Конструкция	Материал кромки	Обозначение
Вал d_1	Отверстие D				
мм			–	–	–
340	380	18	HDS2K	V	340×380×18 HDS2K V
360	404	20	HDS2K	R	360×404×20 HDS2K R
400	450	18	HDS2K	R	400×450×18 HDS2K R
810	874	25	HDS2K	R	810×874×25 HDS2K R

Манжетные уплотнения HDS2K — дюймовые размеры d₁ 16,500 дюйма

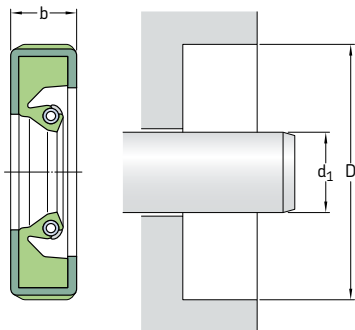

В таблице представлена выборка только распространённых типоразмеров. Для получения информации о полном диапазоне размеров см. таблицу 19 на странице 214.

На страницах 74 – 76 приведены требования к отверстию корпуса.

Размеры		Номинальная ширина уплотнения b	Конструкция	Материал кромки	Обозначение
Вал	Отверстие				
d ₁	D				
дюймы/мм			–	–	–
16,500	18,000	0,750	HDS2K	R	1650230
419,10	457,20	19,05			

Манжетные уплотнения HDSF и HDSH — метрические размеры

d_1 440 – 760 мм

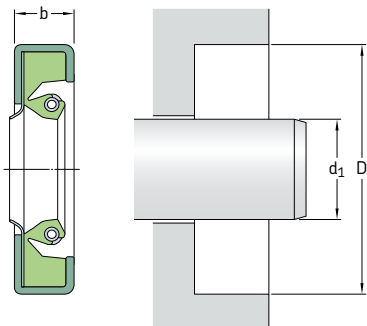

В таблице представлена выборка только распространённых типоразмеров. Для получения информации о полном диапазоне размеров см. таблицу 19 на странице 214.

На страницах 74 – 76 приведены требования к отверстию корпуса.

Размеры		Номинальная ширина уплотнения b	Конструкция	Материал кромки	Обозначение
Вал d_1	Отверстие D				
мм			–	–	–
440	490	20,40	HDSF2	VT	440×490×20 HDSF2 VT
	490	20,40	HDSH7	HT	440×490×20 HDSH7 HT
500	540	20	HDSF2	RT	500×540×20 HDSF2 RT
760	800	20	HDSF2	HT	760×800×20 HDSF2 HT
	800	20	HDSF7	HT	760×800×20 HDSF7 HT

Манжетные уплотнения HDSF и HDSH — дюймовые размеры

d_1 10,500 – 31,890 дюйма

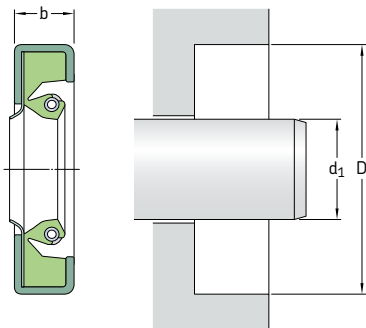

В таблице представлена выборка только распространённых типоразмеров. Для получения информации о полном диапазоне размеров см. таблицу 19 на странице 214.

На страницах 74 – 76 приведены требования к отверстию корпуса.

Размеры	Отверстие	Номинальная ширина уплотнения	Конструкция	Материал кромки	Обозначение
Вал	D	b			
d_1					
дюймы/мм			–	–	–
10,500 266,70	12,500 317,50	1,000 25,40	HDSF1	VT	1050966
14,000 355,60	16,000 406,40	1,000 25,40	HDSF1	VT	1400957
15,500 393,70	17,500 444,50	0,750 19,05	HDSH7	RT	1550951
	17,500 444,50	0,750 19,05	HDSF2	HT	1550952
16,000 406,40	18,000 457,20	0,875 22,23	HDSF2	HT	1600510
18,500 469,90	20,500 520,70	0,875 22,23	HDSF2	DT	1850953
19,000 482,60	21,000 533,40	0,870 22,10	HDSF2	VT	1900954
31,890 810,01	34,409 873,99	0,921 23,39	HDSF2	VT	3189981
	34,409 873,99	0,921 23,39	HDSH7	HT	3189988

Манжетные уплотнения HDSA и HDSB — метрические размеры d₁ 240 – 790 мм

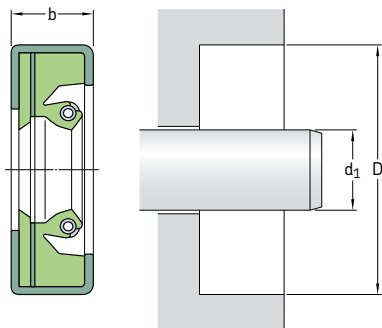

В таблице представлена выборка только распространённых типоразмеров. Для получения информации о полном диапазоне размеров см. таблицу 19 на странице 214.

На страницах 74 – 76 приведены требования к отверстию корпуса.

Размеры	Отверстие	Номинальная ширина уплотнения	Конструкция	Материал кромки	Обозначение
Вал d ₁	D	b			
мм			—	—	—
240	280	23	HDSA1	RD	240×280×23 HDSA1 RD
270	330	25,40	HDSA1	RD	270×330×25 HDSA1 RD
310	370	25,40	HDSA1	RD	310×370×25 HDSA1 RD
317	352	23	HDSA1	RD	317×352×23 HDSA1 RD
320	360	25	HDSB2	RD	320×360×25 HDSB2 RD
	380	28	HDSA2	RD	320×360×28 HDSA2 RD
364	420	25	HDSA2	RD	364×420×25 HDSA2 RD
380	420	22,20	HDSA2	VD	380×420×22 HDSA2 VD
	440	28	HDSA2	RD	380×440×28 HDSA2 RD
390	434	22	HDSA2	VD	390×434×22 HDSA2 VD
400	460	28	HDSA2	RD	400×460×28 HDSA2 RD
430	470	20	HDSB1	RD	430×470×20 HDSB1 RD
440	480	22,23	HDSA2	VD	440×480×22 HDSA2 VD
560	620	30	HDSA2	RD	560×620×30 HDSA2 RD
580	640	30	HDSA2	RD	580×640×30 HDSA2 RD
	640	30	HDSB1	RD	580×640×30 HDSB1 RD
790	850	25	HDSA1	RD	790×850×25 HDSA1 RD

Манжетные уплотнения HDSA и HDSB — дюймовые размеры d₁ 6,000 – 9,620 дюйма

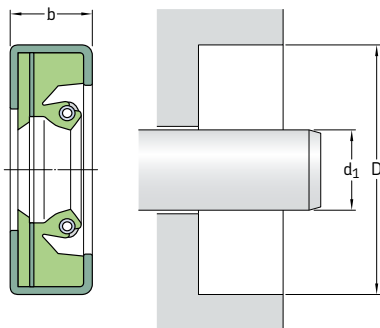

В таблице представлена выборка только распространённых типоразмеров. Для получения информации о полном диапазоне размеров см. таблицу 19 на странице 214.

На страницах 74 – 76 приведены требования к отверстию корпуса.

Размеры						Размеры					
Вал	Отверстие	Номинальная ширина уплотнения	Конструкция	Материал кромки	Обозначение	Вал	Отверстие	Номинальная ширина уплотнения	Конструкция	Материал кромки	Обозначение
d ₁	D	b				d ₁	D	b			
дюймы/мм						дюймы/мм					
6,000 152,40	7,500 190,50	0,750 19,05	HDSA1	RD	597625	8,750 222,25	10,750 273,05	0,875 22,23	HDSA1	RD	592492
6,625 168,28	8,125 206,38	0,875 22,23	HDSA2	VD	594828	8,875 225,43	10,125 257,18	0,875 22,23	HDSA2	DD	595127
7,250 184,15	8,750 222,25	0,875 22,23	HDSA2	VD	72594		10,875 276,23	0,875 22,23	HDSA1	RD	591984
8,000 203,20	10,000 254,00	1,000 25,40	HDSB1	RD	592328		11,250 285,75	0,875 22,23	HDSA1	RD	592464
	10,000 254,00	1,250 31,75	HDSA1	RD	592336	9,000 228,60	10,250 260,35	0,875 22,23	HDSA2	VD	90054
	10,125 257,18	1,250 31,75	HDSB1	RD	80092		10,500 266,70	0,875 22,23	HDSA1	RD	597343
8,250 209,55	10,250 260,35	0,875 22,23	HDSB1	RD	591921		11,000 279,40	1,000 25,40	HDSA2	VD	594903
	10,250 260,35	1,250 31,75	HDSB1	RD	590357	9,250 234,95	10,438 265,13	0,875 22,23	HDSA1	RD	92591
8,500 215,90	9,750 247,65	0,870 22,10	HDSA2	DD	595513		11,000 279,40	1,375 34,93	HDSA1	RD	592452
	10,000 254,00	0,875 22,23	HDSA1	VD	596196		11,250 285,75	0,875 22,23	HDSA1	VD	593312
	10,000 254,00	1,000 25,40	HDSA1	RD	590731	9,375 238,13	12,750 323,85	1,250 31,75	HDSB1	RD	590688
	10,500 266,70	0,875 22,23	HDSA1	VD	592798	9,500 241,30	11,500 292,10	1,250 31,75	HDSA2	RD	590375
	10,500 266,70	1,000 25,40	HDSB1	RD	592149		11,500 292,10	1,250 31,75	HDSA2	DD	593667
	10,500 266,70	1,000 25,40	HDSA2	VD	594902	9,620 244,35	12,750 323,85	1,250 31,75	HDSA1	RD	96290
	10,500 266,70	1,250 31,75	HDSA1	RD	590245						

Манжетные уплотнения HDSA и HDSB — дюймовые размеры d₁ 9,750 – 15,750 дюйма

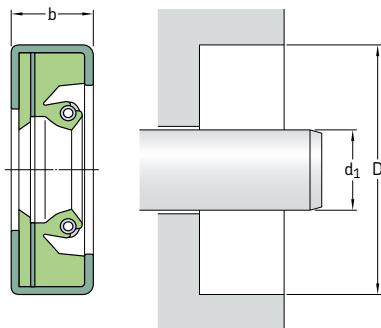

В таблице представлена выборка только распространённых типоразмеров. Для получения информации о полном диапазоне размеров см. таблицу 19 на странице 214.

Размеры		Номинальная ширина уплотнения b	Конструкция	Материал кромки	Обозначение
Вал	Отверстие				
d ₁	D				
дюймы/мм					
9,750 247,65	11,000	0,875	HDSA1	RD	593053
	279,40	22,23			
	11,000	1,000	HDSA1	DD	593428
	279,40	25,40			
	11,125	0,875	HDSA2	DD	594974
	282,58	22,23			
	11,250	0,875	HDSA2	DD	595514
	285,75	22,23			
	11,750	1,000	HDSA1	DD	595568
	298,45	25,40			
9,875 250,83	11,875	1,000	HDSA2	RD	592847
	301,63	25,40			
10,000 254,00	11,250	0,875	HDSA1	RD	1000910
	285,75	22,23			
	11,250	0,875	HDSA2	VD	1000914
	285,75	22,23			
	11,500	1,250	HDSA1	RD	1000920
	292,10	31,75			
	12,000	0,875	HDSA1	RD	1000950
	304,80	22,23			
	12,000	1,250	HDSA1	RD	1000952
	304,80	31,75			
	12,000	1,250	HDSB1	RD	1000953
	304,80	31,75			
	12,000	1,500	HDSA1	RD	1000954
	304,80	38,10			
	12,500	1,000	HDSA1	RD	1000971
317,50	25,40				
10,375 263,53	11,625	0,875	HDSA2	DD	1037912
	295,28	22,23			

Размеры		Номинальная ширина уплотнения b	Конструкция	Материал кромки	Обозначение
Вал	Отверстие				
d ₁	D				
дюймы/мм					
10,500 266,70	12,500	1,000	HDSA1	RD	1050956
	317,50	25,40			
	12,500	1,000	HDSB1	RD	1050958
	317,50	25,40			
	12,500	1,000	HDSA1	VT	1050966
317,50	25,40				
10,625 269,88	12,500	0,969	HDSA1	RD	1062945
	317,50	24,61			
	13,000	1,000	HDSB1	RD	1063971
330,20	25,40				
10,688 271,48	12,500	1,000	HDSA1	RD	1068940
	317,50	25,40			
10,750 273,05	12,500	0,875	HDSA2	RD	1075942
	317,50	22,23			
	13,371	1,250	HDSB1	RD	1075991
	339,62	31,75			
	12,500	1,250	HDSA1	RD	1100918
11,000 279,40	317,50	31,75			
	13,000	0,875	HDSA1	RD	1100950
	330,20	22,23			
	13,000	1,000	HDSA1	RD	1100951
	330,20	25,40			
	13,000	1,250	HDSA1	RD	1100952
	330,20	31,75			
	13,000	1,250	HDSB1	RD	1100953
	330,20	31,75			
	13,500	1,250	HDSA1	RD	1100971
342,90	31,75				
11,417 290,00	12,994	0,875	HDSA1	VD	1141937
	330,00	22,23			
	13,000	0,875	HDSA2	VD	1141273
	330,20	22,23			
	330,20	22,23			

Размеры		Номинальная ширина уплотнения b	Конструкция	Материал кромок	Обозначение
Вал	Отверстие				
d ₁	D				
дюймы/мм			-	-	-
11,500 292,10	13,000	0,750	HDSA1	RD	115025
	330,20	19,05			
	13,000	0,875	HDSA1	DD	1150925
	330,20	22,23			
11,750 298,45	13,000	1,063	HDSA1	RD	1150920
	330,20	27,00			
	13,250	0,875	HDSA2	VD	1175924
	336,55	22,23			
12,000 304,80	13,250	0,875	HDSA2	RD	527709
	336,55	22,23			
	13,750	1,250	HDSB1	RD	1175952
	349,25	31,75			
12,250 311,15	13,500	0,875	HDSA1	RD	1200920
	342,90	22,23			
	14,000	0,844	HDSA2	VD	1200962
	355,60	21,44			
12,500 317,50	14,000	1,000	HDSB1	RD	1200958
	355,60	25,40			
	14,000	1,250	HDSB1	RD	1200952
	355,60	31,75			
12,875 327,03	14,250	1,250	HDSA2	RD	1225588
	361,95	20,65			
	14,250	1,250	HDSA1	RD	1225960
	361,95	31,75			
13,000 330,20	13,750	0,906	HDSA2	RD	1250912
	349,25	23,00			
	14,000	0,875	HDSA2	DD	1250272
	356,60	22,23			
13,250 336,55	14,000	0,875	HDSA2	DD	1250922
	355,60	22,23			
	14,500	1,250	HDSA1	RD	1250950
	368,30	31,75			
13,750 323,85	14,750	1,250	HDSB1	RD	1275950
	374,65	31,75			
	14,125	0,875	HDSA2	RD	1287912
	358,78	22,23			
13,000 330,20	14,500	0,875	HDSA1	RD	1300900
	368,30	22,23			
	14,500	0,875	HDSB1	RD	1300929
	368,30	22,23			
13,250 336,55	14,500	1,000	HDSA1	RD	1300920
	368,30	25,40			
	14,750	0,906	HDSA2	DD	1325922
	374,65	23,00			
13,750 323,85	14,750	0,906	HDSA2	VD	1325928
	374,65	23,00			
	14,875	1,000	HDSA2	DD	1325932
	377,83	25,40			
14,000 355,60	15,000	1,250	HDSA1	RD	1325940
	381,00	31,75			
	15,250	1,000	HDSA1	RD	1325950
	387,35	25,40			

Размеры		Номинальная ширина уплотнения b	Конструкция	Материал кромок	Обозначение
Вал	Отверстие				
d ₁	D				
дюймы/мм			-	-	-
13,386 340,00	15,000	0,875	HDSA2	VD	1338273
	381,00	22,23			
13,500 342,90	15,500	0,875	HDSA2	RD	1350954
	393,70	22,23			
	15,500	1,250	HDSB1	RD	1350970
	393,70	31,75			
13,750 349,25	15,500	1,250	HDSB1	VD	593517
	393,70	31,75			
13,875 352,43	15,500	0,875	HDSA1	VD	1375418
	393,70	22,23			
13,938 354,03	15,125	0,875	HDSA2	RD	1387912
	384,18	22,23			
14,000 355,60	15,744	1,250	HDSA2	RD	1394942
	399,90	31,75			
	15,500	1,000	HDSA1	RD	1400925
	393,90	25,40			
14,250 361,95	16,000	1,000	HDSA1	VT	1400957
	406,40	25,40			
	16,000	1,375	HDSA1	RD	1400950
	406,40	34,93			
14,400 365,76	16,250	1,000	HDSA2	RD	1400965
	412,75	25,40			
	16,250	1,000	HDSA2	VD	528307
	412,75	25,40			
14,250 361,95	16,750	0,968	HDSB2	RD	1400981
	425,45	24,59			
	15,750	1,000	HDSA1	RD	1425920
	400,05	25,40			
14,400 365,76	16,250	1,000	HDSB1	RD	1425950
	412,75	25,40			
	15,587	0,875	HDSB1	RD	1440901
	395,91	22,23			
15,000 381,00	17,000	0,875	HDSA1	RD	1500951
	431,80	22,23			
	17,000	1,250	HDSA1	RD	1500950
	431,80	31,75			
15,125 384,18	17,500	1,000	HDSA1	RD	1500973
	444,50	25,40			
	16,375	0,875	HDSA2	RD	1512912
	415,93	22,23			
15,313 388,95	17,313	0,813	HDSA2	RD	592865
	439,75	20,65			
	17,313	0,875	HDSA1	RD	1531950
	439,75	22,23			
15,375 390,53	16,625	0,875	HDSA2	RD	1537142
	422,28	22,23			
15,750 400,05	17,750	1,250	HDSA1	RD	1575910
	450,85	31,75			

Манжетные уплотнения HDSA и HDSB — дюймовые размеры

d_1 16,000 – 46,840 дюйма

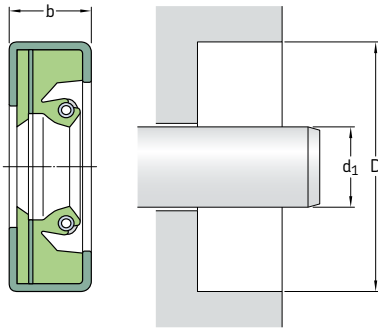

В таблице представлена выборка только распространённых типоразмеров. Для получения информации о полном диапазоне размеров см. таблицу 19 на странице 214.

На страницах 74 – 76 приведены требования к отверстию корпуса.

Размеры					Размеры						
Вал	Отверстие	Номинальная ширина уплотнения	Конструкция	Материал кромки	Обозначение	Вал	Отверстие	Номинальная ширина уплотнения	Конструкция	Материал кромки	Обозначение
d_1	D	b				d_1	D	b			
дюймы/мм					дюймы/мм						
16,000 406,40	18,000 457,20	0,875 22,23	HDSA1	RD	1600951	19,500 495,30	21,500 546,10	1,250 31,75	HDSA1	RD	1950950
	18,000 457,20	1,000 25,40	HDSA2	RD	1600955	19,750 501,65	22,125 561,98	1,000 25,40	HDSA1	RD	1975972
	18,000 457,20	1,125 28,58	HDSB1	RD	1600940	20,000 508,00	21,250 539,75	1,375 34,93	HDSA1	RD	2000913
	18,000 457,20	1,125 28,58	HDSA1	RD	1600941	20,000 508,00	21,500 546,10	0,875 22,23	HDSA1	VD	593789
16,375 415,93	17,562 446,07	1,000 25,40	HDSA1	RD	1637901	20,438 519,13	22,500 571,50	1,000 25,40	HDSA1	RD	2044580
17,000 431,80	18,250 463,55	0,875 22,23	HDSA2	RD	1700142	20,500 520,70	22,000 558,80	1,500 38,10	HDSA2	RD	2050282
	19,000 482,60	1,250 31,75	HDSA1	RD	1700950	20,500 520,70	22,500 571,50	0,875 22,23	HDSA2	VD	2050954
17,500 444,50	19,000 482,60	1,250 31,75	HDSA1	RD	1750920	20,750 527,05	22,750 577,85	1,250 31,75	HDSA1	RD	2075950
	19,500 495,30	1,000 25,40	HDSA2	RD	1750958	21,000 533,40	22,250 565,15	1,375 34,93	HDSA1	RD	2100913
	19,500 495,30	1,250 31,75	HDSA1	RD	1750952	21,250 539,75	23,000 584,20	0,875 22,23	HDSA1	RD	2125940
18,000 457,20	20,000 508,00	1,500 38,10	HDSA1	RD	1800950	21,500 546,10	23,500 596,90	1,000 25,40	HDSA1	RD	594356
	20,250 514,35	1,000 25,40	HDSA2	RD	1800965	21,500 546,10	23,500 596,90	1,000 25,40	HDSA1	RD	594356
	20,250 514,35	1,000 25,40	HDSA2	VD	528308	22,000 558,80	23,500 596,90	0,875 22,23	HDSA1	RD	2200920
18,500 469,90	20,500 520,70	0,968 24,59	HDSA2	VD	1850952	23,000 584,20	24,500 622,30	0,875 22,23	HDSB1	RD	2300921
19,250 488,95	20,750 527,05	0,875 22,23	HDSA1	RD	1925920	23,000 584,20	24,500 622,30	0,875 22,23	HDSB1	RD	2300921

Размеры		Номиналь- ная ширина уплотнения b	Конструк- ция	Матери- ал кромки	Обозначе- ние
Вал	Отвер- стие				
d_1	D				
дюймы/мм			-	-	-
24,000 <i>609,60</i>	26,250 <i>666,75</i>	0,875 <i>22,23</i>	HDSA2	RD	2400962
24,250 <i>615,95</i>	26,250 <i>666,75</i>	0,875 <i>22,23</i>	HDSA1	VD	2425950
25,000	27,500 <i>698,50</i>	1,000 <i>25,40</i>	HDSB1	RD	2500971
32,000 <i>812,80</i>	34,000 <i>863,60</i>	0,875 <i>22,23</i>	HDSA2	DD	3200958
45,000 <i>1 143,00</i>	46,627 <i>1 184,33</i>	1,000 <i>25,40</i>	HDSB2	RD	4500930
46,840 <i>1 189,74</i>	48,000 <i>1 219,20</i>	1,188 <i>30,18</i>	HDSA2	RD	4684912

Манжетные уплотнения HDSE1 — метрические размеры

d_1 850 мм

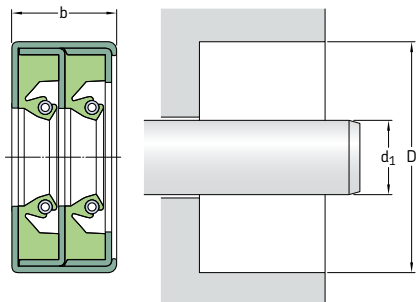

В таблице представлена выборка только распространённых типоразмеров. Для получения информации о полном диапазоне размеров см. таблицу 19 на странице 214.

На страницах 74 – 76 приведены требования к отверстию корпуса.

Размеры	Отверстие	Номинальная ширина уплотнения	Конструкция	Материал кромки	Обозначение
Вал	D	b			
d_1					
мм			–	–	–
850	910	50	HDSE1	RR	850×910×50 HDSE1 RR

Манжетные уплотнения HDSD и HDSE — дюймовые размеры

d_1 18,000 – 63,130 дюйма

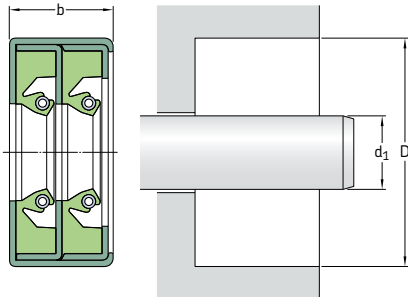

В таблице представлена выборка только распространённых типоразмеров. Для получения информации о полном диапазоне размеров см. таблицу 19 на странице 214.

На страницах 74 – 76 приведены требования к отверстию корпуса.

Размеры Вал	Отверстие	Номинальная ширина уплотнения	Конструкция	Материал кромки	Обозначение
d_1	D	b			
дюймы/мм			–	–	–
18,000	20,000	1,250	HDSD2	RR	1800570
<i>457,20</i>	<i>508,00</i>	<i>31,75</i>			
	20,000	1,500	HDSD1	RR	1800956
	<i>508,00</i>	<i>38,10</i>			
	20,250	1,250	HDSE2	RR	1800966
	<i>514,35</i>	<i>31,75</i>			
18,500	20,000	1,250	HDSD2	RR	1850922
<i>469,90</i>	<i>508,00</i>	<i>31,75</i>			
19,125	21,250	1,750	HDSD1	RR	1913960
<i>485,78</i>	<i>539,75</i>	<i>44,45</i>			
20,000	22,000	1,813	HDSE1	RR	2000951
<i>508,00</i>	<i>558,80</i>	<i>46,05</i>			
21,750	24,750	1,500	HDSD1	RR	2175920
<i>552,45</i>	<i>628,65</i>	<i>38,10</i>			
	24,750	1,500	HDSD2	VV	2175992
	<i>628,65</i>	<i>38,10</i>			
	24,750	1,500	HDSD1	VV	2175997
	<i>628,65</i>	<i>38,10</i>			
	24,750	1,500	HDSE1	VV	2175998
	<i>628,65</i>	<i>38,10</i>			
22,000	24,000	1,250	HDSD1	RR	2200953
<i>558,80</i>	<i>609,60</i>	<i>31,75</i>			
	24,000	1,250	HDSE2	DD	2200958
	<i>609,60</i>	<i>31,75</i>			
	24,000	1,250	HDSD2	DD	2200962
	<i>609,60</i>	<i>31,75</i>			
23,000	24,750	1,250	HDSE1	VV	2300983
<i>584,20</i>	<i>628,65</i>	<i>31,75</i>			
23,500	25,500	1,250	HDSD2	RR	2350955
<i>596,90</i>	<i>647,70</i>	<i>31,75</i>			
25,500	28,500	1,250	HDSD2	RR	2550912
<i>647,70</i>	<i>723,90</i>	<i>31,75</i>			

Размеры Вал d ₁	Отверстие D	Номинальная ширина уплотнения b	Конструкция	Материал кромки	Обозначение
дюймы/мм			–	–	–
27,000 685,80	29,000 736,60	1,875 47,63	HDSE2	DD	2700953
27,688 703,28	29,812 757,23	1,250 31,75	HDSE2	RR	2769915
28,000 711,20	31,000 787,40	1,250 31,75	HDSD2	DD	2800998
29,000 736,60	31,000 787,40	1,750 44,45	HDSD1	RR	2900954
31,000 787,40	34,000 863,60	1,250 31,75	HDSD2	RR	3100992
33,000 838,20	34,500 876,30	1,250 31,75	HDSD1	RR	3300920
	34,500 876,30	1,250 31,75	HDSE1	RR	3300921
33,500 850,90	35,500 901,70	1,750 44,45	HDSE1	RR	3350950
35,500 901,70	38,000 965,20	1,250 31,75	HDSE2	VV	3550974
36,000 914,40	38,000 965,20	1,500 38,10	HDSE2	RR	3600954
38,000 965,20	40,000 1 016,00	1,313 33,35	HDSE1	RR	3800950
63,130 1 603,50	64,625 1 641,48	1,375 34,93	HDSD1	RD	6313922

Манжетные уплотнения SBF — метрические размеры d₁ 175 – 900 мм

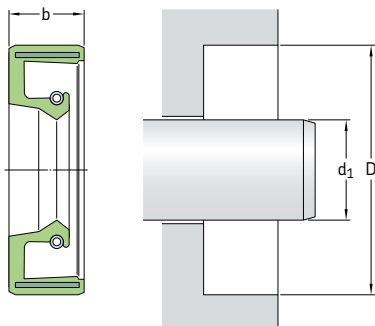

В таблице представлена выборка только распространённых типоразмеров. Обратитесь к представителю SKF для получения дополнительной информации.

На **страницах 74 – 76** приведены требования к отверстию корпуса.

Размеры Вал	Отверстие	Номинальная ширина уплотнения	Обозначения Материал кромки R	V
d ₁	D	b		
мм			–	
175	205	15	175×205×15 SBF R	175×205×15 SBF V
230	260	15	230×260×15 SBF R	230×260×15 SBF V
240	270 280	15 16	240×270×15 SBF R 240×280×16 SBF R	240×270×15 SBF V 240×280×16 SBF V
245	275	16	245×275×16 SBF R	245×275×16 SBF V
260	290 310	16 16	260×290×16 SBF R 260×310×16 SBF R	260×290×16 SBF V 260×310×16 SBF V
270	235	16	270×235×16 SBF R	270×235×16 SBF V
290	330 334	18 20	290×330×18 SBF R 290×334×20 SBF R	290×330×18 SBF V 290×334×20 SBF V
300	344	20	300×344×20 SBF R	300×344×20 SBF V
316	360	20	316×360×20 SBF R	316×360×20 SBF V
325	365	16	325×365×16 SBF R	325×365×16 SBF V
340	380	20	340×380×20 SBF R	340×380×20 SBF V
360	400	20	360×400×20 SBF R	360×400×20 SBF V
385	430	25	385×430×25 SBF R	385×430×25 SBF V
390	430	20	390×430×20 SBF R	390×430×20 SBF V
400	440	20	400×440×20 SBF R	400×440×20 SBF V
430	480	22	430×480×22 SBF R	430×480×22 SBF V
440	490	25	440×490×25 SBF R	440×490×25 SBF V
450	500	25	450×500×25 SBF R	450×500×25 SBF V
900	960	27	900×960×27 SBF R	900×960×27 SBF V

Манжетные уплотнения SBF — дюймовые размеры d₁ 11,000 – 27,500 дюйма

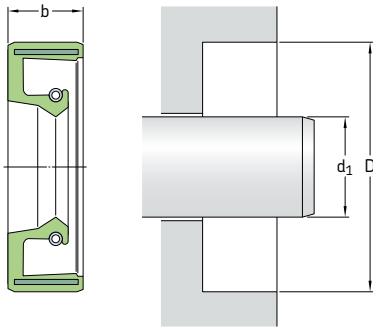

В таблице представлена выборка только распространённых типоразмеров. Обратитесь к представителю SKF для получения дополнительной информации.

На страницах 74 – 76 приведены требования к отверстию корпуса.

Размеры Вал	Отверстие	Номинальная ширина уплотнения	Обозначения Материал кромки R	V
d ₁	D	b		
дюймы/мм			—	
11,000 279,40	12,500 317,50	0,625 15,88	SBF 5809 R	SBF 5809 V
20,500 520,70	22,500 571,50	0,875 22,23	SBF 7083 R	SBF 7083 V
21,500 546,10	23,469 596,10	0,875 22,23	SBF 7175 R	SBF 7175 V
23,000 584,20	24,500 622,30	0,750 19,05	SBF 7270 R	SBF 7270 V
27,500 698,50	29,500 749,30	1,000 25,40	SBF 7406 R	SBF 7406 V

Манжетные уплотнения HSF1 (разъёмные) и HSF5 (неразъёмные) — метрические размеры d₁ 40 – 215 мм

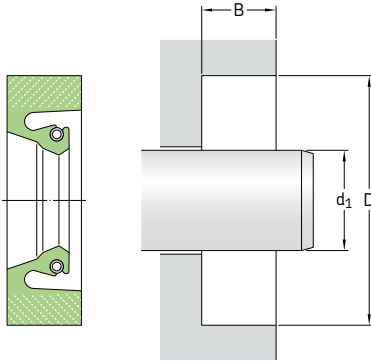

В таблице представлена выборка только распространённых типоразмеров. Обратитесь к представителю SKF для получения дополнительной информации.

На **страницах 74 – 76** приведены требования к отверстию корпуса.

Размеры Диаметр вала d ₁	Диаметр отверстия D	Глубина отверстия B	Обозначения	Неразъёмное исполнение (HSF5)
			Разъёмное исполнение (HSF1) Материал кромки R, V	Материал кромки R, V
мм			–	
40	60	10	40×60×10 HSF1 R 40×60×10 HSF1 V	40×60×10 HSF5 R 40×60×10 HSF5 V
55	80	12,20	55×80×12 HSF1 R 55×80×12 HSF1 V	55×80×12 HSF5 R 55×80×12 HSF5 V
60	80	10	60×80×10 HSF1 R 60×80×10 HSF1 V	60×80×10 HSF5 R 60×80×10 HSF5 V
70	102	12,50	70×102×13 HSF1 R 70×102×13 HSF1 V	70×102×13 HSF5 R 70×102×13 HSF5 V
80	100	8	80×100×8 HSF1 R 80×100×8 HSF1 V	80×100×8 HSF5 R 80×100×8 HSF5 V
	112	12,50	80×112×13 HSF1 R 80×112×13 HSF1 V	80×112×13 HSF5 R 80×112×13 HSF5 V
84	100	8	84×100×8 HSF1 R 84×100×8 HSF1 V	84×100×8 HSF5 R 84×100×8 HSF5 V
85	101	8	85×101×8 HSF1 R 85×101×8 HSF1 V	85×101×8 HSF5 R 85×101×8 HSF5 V
	120	12	85×120×12 HSF1 R 85×120×12 HSF1 V	85×120×12 HSF5 R 85×120×12 HSF5 V
90	110	12	90×110×12 HSF1 R 90×110×12 HSF1 V	90×110×12 HSF5 R 90×110×12 HSF5 V
100	116	8	100×116×8 HSF1 R 100×116×8 HSF1 V	100×116×8 HSF5 R 100×116×8 HSF5 V
	130	10	100×130×10 HSF1 R 100×130×10 HSF1 V	100×130×10 HSF5 R 100×130×10 HSF5 V
110	130	12	110×130×12 HSF1 R 110×130×12 HSF1 V	110×130×12 HSF5 R 110×130×12 HSF5 V
120	150	13	120×150×13 HSF1 R 120×150×13 HSF1 V	120×150×13 HSF5 R 120×150×13 HSF5 V

Размеры Диаметр вала d_1	Диаметр отверстия D	Глубина отверстия B	Обозначения	
			Разъёмное исполнение (HSF1) Материал кромки R, V	Неразъёмное исполнение (HSF5) Материал кромки R, V
мм			—	
125	155	12,50	125×155×13 HSF1 R	125×155×13 HSF5 R
	160	12	125×155×13 HSF1 V	125×155×13 HSF5 V
			125×160×12 HSF1 R	125×160×12 HSF5 R
			125×160×12 HSF1 V	125×160×12 HSF5 V
127	165	16	127×165×16 HSF1 R	127×165×16 HSF5 R
			127×165×16 HSF1 V	127×165×16 HSF5 V
135	160	12	135×160×12 HSF1 R	135×160×12 HSF5 R
			135×160×12 HSF1 V	135×160×12 HSF5 V
140	170	12	140×170×12 HSF1 R	140×170×12 HSF5 R
			140×170×12 HSF1 V	140×170×12 HSF5 V
145	180	14	145×180×14 HSF1 R	145×180×14 HSF5 R
			145×180×14 HSF1 V	145×180×14 HSF5 V
150	180	12	150×180×12 HSF1 R	150×180×12 HSF5 R
			150×180×12 HSF1 V	150×180×12 HSF5 V
160	190	15	160×190×15 HSF1 R	160×190×15 HSF5 R
			160×190×15 HSF1 V	160×190×15 HSF5 V
	200	10	160×200×10 HSF1 R	160×200×10 HSF5 R
			160×200×10 HSF1 V	160×200×10 HSF5 V
170	200	12	170×200×12 HSF1 R	170×200×12 HSF5 R
			170×200×12 HSF1 V	170×200×12 HSF5 V
	200	16	170×200×16 HSF1 R	170×200×16 HSF5 R
			170×200×16 HSF1 V	170×200×16 HSF5 V
			170×211×16 HSF1 R	170×211×16 HSF5 R
	211	16	170×211×16 HSF1 V	170×211×16 HSF5 V
175	200	15	175×200×15 HSF1 R	175×200×15 HSF5 R
			175×200×15 HSF1 V	175×200×15 HSF5 V
180	200	15	180×200×15 HSF1 R	180×200×15 HSF5 R
			180×200×15 HSF1 V	180×200×15 HSF5 V
	222	16	180×222×16 HSF1 R	180×222×16 HSF5 R
			180×222×16 HSF1 V	180×222×16 HSF5 V
185	225	16	185×225×16 HSF1 R	185×225×16 HSF5 R
			185×225×16 HSF1 V	185×225×16 HSF5 V
190	220	15	190×220×15 HSF1 R	190×220×15 HSF5 R
			190×220×15 HSF1 V	190×220×15 HSF5 V
	225	18	190×225×18 HSF1 R	190×225×18 HSF5 R
			190×225×18 HSF1 V	190×225×18 HSF5 V
			190×230×16 HSF1 R	190×230×16 HSF5 R
	230	16	190×230×16 HSF1 V	190×230×16 HSF5 V
200	240	16	200×240×16 HSF1 R	200×240×16 HSF5 R
			200×240×16 HSF1 V	200×240×16 HSF5 V
	250	18	200×250×18 HSF1 R	200×250×18 HSF5 R
			200×250×18 HSF1 V	200×250×18 HSF5 V
210	240	12	210×240×12 HSF1 R	210×240×12 HSF5 R
			210×240×12 HSF1 V	210×240×12 HSF5 V
	250	16	210×250×16 HSF1 R	210×250×16 HSF5 R
			210×250×16 HSF1 V	210×250×16 HSF5 V
215	248	15	215×248×15 HSF1 R	215×248×15 HSF5 R
			215×248×15 HSF1 V	215×248×15 HSF5 V
	250	16	215×250×16 HSF1 R	215×250×16 HSF5 R
			215×250×16 HSF1 V	215×250×16 HSF5 V

Манжетные уплотнения HSF1 (разъёмные) и HSF5 (неразъёмные) — метрические размеры d₁ 220 – 335 мм

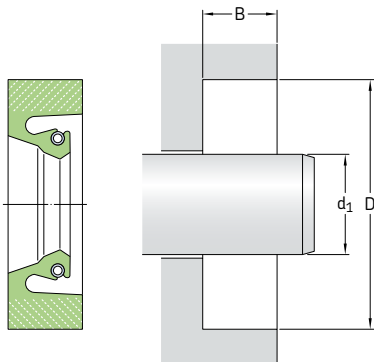

В таблице представлена выборка только распространённых типоразмеров. Обратитесь к представителю SKF для получения дополнительной информации.

На **страницах 74 – 76** приведены требования к отверстию корпуса.

Размеры Диаметр вала d ₁	Диаметр отверстия D	Глубина отверстия B	Обозначения	Неразъёмное исполнение (HSF5)
			Разъёмное исполнение (HSF1) Материал кромки R, V	Материал кромки R, V
мм				
220	180	16	220×180×16 HSF1 R 220×180×16 HSF1 V	220×180×16 HSF5 R 220×180×16 HSF5 V
	260	16	220×260×16 HSF1 R 220×260×16 HSF1 V	220×260×16 HSF5 R 220×260×16 HSF5 V
226	276	22,22	226×276×22 HSF1 R 226×276×22 HSF1 V	226×276×22 HSF5 R 226×276×22 HSF5 V
230	260	15	230×260×15 HSF1 R 230×260×15 HSF1 V	230×260×15 HSF5 R 230×260×15 HSF5 V
	270	16	230×270×16 HSF1 R 230×270×16 HSF1 V	230×270×16 HSF5 R 230×270×16 HSF5 V
235	265	15	235×265×15 HSF1 R 235×265×15 HSF1 V	235×265×15 HSF5 R 235×265×15 HSF5 V
	275	20	235×275×20 HSF1 R 235×275×20 HSF1 V	235×275×20 HSF5 R 235×275×20 HSF5 V
236	276	16	236×276×16 HSF1 R 236×276×16 HSF1 V	236×276×16 HSF5 R 236×276×16 HSF5 V
240	275	18	240×275×18 HSF1 R 240×275×18 HSF1 V	240×275×18 HSF5 R 240×275×18 HSF5 V
	280	18	240×280×18 HSF1 R 240×280×18 HSF1 V	240×280×18 HSF5 R 240×280×18 HSF5 V
	290	25	240×290×25 HSF1 R 240×290×25 HSF1 V	240×290×25 HSF5 R 240×290×25 HSF5 V
250	280	15	250×280×15 HSF1 R 250×280×15 HSF1 V	250×280×15 HSF5 R 250×280×15 HSF5 V
	290	16,50	250×290×17 HSF1 R 250×290×17 HSF1 V	250×290×17 HSF5 R 250×290×17 HSF5 V
260	290	16	260×290×16 HSF1 R 260×290×16 HSF1 V	260×290×16 HSF5 R 260×290×16 HSF5 V
	304	20	260×304×20 HSF1 R 260×304×20 HSF1 V	260×304×20 HSF5 R 260×304×20 HSF5 V
270	310	15	270×310×15 HSF1 R 270×310×15 HSF1 V	270×310×15 HSF5 R 270×310×15 HSF5 V
	314	20	270×314×20 HSF1 R 270×314×20 HSF1 V	270×314×20 HSF5 R 270×314×20 HSF5 V

Размеры Диаметр вала d ₁	Диаметр отверстия D	Глубина отверстия B	Обозначения	
			Разъёмное исполнение (HSF1) Материал кромки R, V	Неразъёмное исполнение (HSF5) Материал кромки R, V
мм			—	
275	315	20	275×315×20 HSF1 R 275×315×20 HSF1 V	275×315×20 HSF5 R 275×315×20 HSF5 V
280	320	16	280×320×16 HSF1 R 280×320×16 HSF1 V	280×320×16 HSF5 R 280×320×16 HSF5 V
	320	20	280×320×20 HSF1 R 280×320×20 HSF1 V	280×320×20 HSF5 R 280×320×20 HSF5 V
	324	20	280×324×20 HSF1 R 280×324×20 HSF1 V	280×324×20 HSF5 R 280×324×20 HSF5 V
285	310	15	285×310×15 HSF1 R 285×310×15 HSF1 V	285×310×15 HSF5 R 285×310×15 HSF5 V
289	327	19	289×327×19 HSF1 R 289×327×19 HSF1 V	289×327×19 HSF5 R 289×327×19 HSF5 V
290	330	20	290×330×20 HSF1 R 290×330×20 HSF1 V	290×330×20 HSF5 R 290×330×20 HSF5 V
	334	20	290×334×20 HSF1 R 290×334×20 HSF1 V	290×334×20 HSF5 R 290×334×20 HSF5 V
292	330	15,87	292×330×16 HSF1 R 292×330×16 HSF1 V	292×330×16 HSF5 R 292×330×16 HSF5 V
300	340	16,50	300×340×17 HSF1 R 300×340×17 HSF1 V	300×340×17 HSF5 R 300×340×17 HSF5 V
	340	20	300×340×20 HSF1 R 300×340×20 HSF1 V	300×340×20 HSF5 R 300×340×20 HSF5 V
304	348	20	304×348×20 HSF1 R 304×348×20 HSF1 V	304×348×20 HSF5 R 304×348×20 HSF5 V
308	352	20	308×352×20 HSF1 R 308×352×20 HSF1 V	308×352×20 HSF5 R 308×352×20 HSF5 V
310	345	18	310×345×18 HSF1 R 310×345×18 HSF1 V	310×345×18 HSF5 R 310×345×18 HSF5 V
	354	20,50	310×354×21 HSF1 R 310×354×21 HSF1 V	310×354×21 HSF5 R 310×354×21 HSF5 V
311	345	18,30	311×345×18 HSF1 R 311×345×18 HSF1 V	311×345×18 HSF5 R 311×345×18 HSF5 V
314	355	20	314×355×20 HSF1 R 314×355×20 HSF1 V	314×355×20 HSF5 R 314×355×20 HSF5 V
316	360	20	316×360×20 HSF1 R 316×360×20 HSF1 V	316×360×20 HSF5 R 316×360×20 HSF5 V
320	350	15	320×350×15 HSF1 R 320×350×15 HSF1 V	320×350×15 HSF5 R 320×350×15 HSF5 V
	360	18	320×360×18 HSF1 R 320×360×18 HSF1 V	320×360×18 HSF5 R 320×360×18 HSF5 V
328	372	20,20	328×372×20 HSF1 R 328×372×20 HSF1 V	328×372×20 HSF5 R 328×372×20 HSF5 V
330	370	18	330×370×18 HSF1 R 330×370×18 HSF1 V	330×370×18 HSF5 R 330×370×18 HSF5 V
	374	20	330×374×20 HSF1 R 330×374×20 HSF1 V	330×374×20 HSF5 R 330×374×20 HSF5 V
335	373	19	335×373×19 HSF1 R 335×373×19 HSF1 V	335×373×19 HSF5 R 335×373×19 HSF5 V

Манжетные уплотнения HSF1 (разъёмные) и HSF5 (неразъёмные) — метрические размеры d₁ 340 – 530 мм

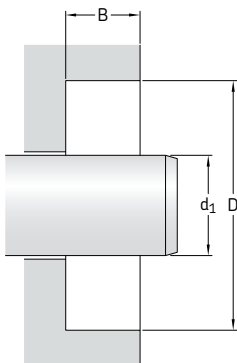
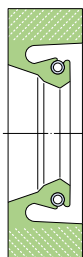

В таблице представлена выборка только распространённых типоразмеров. Обратитесь к представителю SKF для получения дополнительной информации.

На страницах 74 – 76 приведены требования к отверстию корпуса.

Размеры Диаметр вала d ₁	Диаметр отверстия D	Глубина отверстия B	Обозначения Разъёмное исполнение (HSF1) Материал кромки R, V	Неразъёмное исполнение (HSF5) Материал кромки R, V
мм				
340	380	16	CR340×380×16 HSF1 R 340×380×16 HSF1 V	340×380×16 HSF5 R 340×380×16 HSF5 V
	380	20	340×380×20 HSF1 R 340×380×20 HSF1 V	340×380×20 HSF5 R 340×380×20 HSF5 V
350	380	17,70	350×380×18 HSF1 R 350×380×18 HSF1 V	350×380×18 HSF5 R 350×380×18 HSF5 V
	394	20	350×394×20 HSF1 R 350×394×20 HSF1 V	350×394×20 HSF5 R 350×394×20 HSF5 V
360	404	20	360×404×20 HSF1 R 360×404×20 HSF1 V	360×404×20 HSF5 R 360×404×20 HSF5 V
	410	20	360×410×20 HSF1 R 360×410×20 HSF1 V	360×410×20 HSF5 R 360×410×20 HSF5 V
362	400	20	362×400×20 HSF1 R 362×400×20 HSF1 V	362×400×20 HSF5 R 362×400×20 HSF5 V
	406	22	362×406×22 HSF1 R 362×406×22 HSF1 V	362×406×22 HSF5 R 362×406×22 HSF5 V
370	410	20	370×410×20 HSF1 R 370×410×20 HSF1 V	370×410×20 HSF5 R 370×410×20 HSF5 V
	414	20	370×414×20 HSF1 R 370×414×20 HSF1 V	370×414×20 HSF5 R 370×414×20 HSF5 V
380	420	20	380×420×20 HSF1 R 380×420×20 HSF1 V	380×420×20 HSF5 R 380×420×20 HSF5 V
	387	431	22,50	387×431×23 HSF1 R 387×431×23 HSF1 V
438		25,40	387×438×25 HSF1 R 387×438×25 HSF1 V	387×438×25 HSF5 R 387×438×25 HSF5 V
390	430	20	390×430×20 HSF1 R 390×430×20 HSF1 V	390×430×20 HSF5 R 390×430×20 HSF5 V
	395	439	20	395×439×20 HSF1 R 395×439×20 HSF1 V
439		20,50	395×439×21 HSF1 R 395×439×21 HSF1 V	395×439×21 HSF5 R 395×439×21 HSF5 V

Размеры Диаметр вала d_1	Диаметр отверстия D	Глубина отверстия B	Обозначения	
			Разъёмное исполнение (HSF1) Материал кромок R, V	Неразъёмное исполнение (HSF5) Материал кромок R, V
мм			—	
400	440	20	400×440×20 HSF1 R 400×440×20 HSF1 V	400×440×20 HSF5 R 400×440×20 HSF5 V
	450	22	400×450×22 HSF1 R 400×450×22 HSF1 V	400×450×22 HSF5 R 400×450×22 HSF5 V
420	460	20	420×460×20 HSF1 R 420×460×20 HSF1 V	420×460×20 HSF5 R 420×460×20 HSF5 V
	470	25	420×470×25 HSF1 R 420×470×25 HSF1 V	420×470×25 HSF5 R 420×470×25 HSF5 V
430	480	25	430×480×25 HSF1 R 430×480×25 HSF1 V	430×480×25 HSF5 R 430×480×25 HSF5 V
435	485	22	435×485×22 HSF1 R 435×485×22 HSF1 V	435×485×22 HSF5 R 435×485×22 HSF5 V
438	476	24	438×476×24 HSF1 R 438×476×24 HSF1 V	438×476×24 HSF5 R 438×476×24 HSF5 V
440	480	20	440×480×20 HSF1 R 440×480×20 HSF1 V	440×480×20 HSF5 R 440×480×20 HSF5 V
	490	20	440×490×20 HSF1 R 440×490×20 HSF1 V	440×490×20 HSF5 R 440×490×20 HSF5 V
446	486	16,50	446×486×17 HSF1 R 446×486×17 HSF1 V	446×486×17 HSF5 R 446×486×17 HSF5 V
450	490	18	450×490×18 HSF1 R 450×490×18 HSF1 V	450×490×18 HSF5 R 450×490×18 HSF5 V
	500	22	450×500×22 HSF1 R 450×500×22 HSF1 V	450×500×22 HSF5 R 450×500×22 HSF5 V
460	510	22	460×510×22 HSF1 R 460×510×22 HSF1 V	460×510×22 HSF5 R 460×510×22 HSF5 V
	510	25	460×510×25 HSF1 R 460×510×25 HSF1 V	460×510×25 HSF5 R 460×510×25 HSF5 V
470	520	25	470×520×25 HSF1 R 470×520×25 HSF1 V	470×520×25 HSF5 R 470×520×25 HSF5 V
	480	520	18	480×520×18 HSF1 R 480×520×18 HSF1 V
530		22	480×530×22 HSF1 R 480×530×22 HSF1 V	480×530×22 HSF5 R 480×530×22 HSF5 V
480	550	25	480×550×25 HSF1 R 480×550×25 HSF1 V	480×550×25 HSF5 R 480×550×25 HSF5 V
	495	545	22	495×545×22 HSF1 R 495×545×22 HSF1 V
500		540	10	500×540×10 HSF1 R 500×540×10 HSF1 V
	550	20	500×550×20 HSF1 R 500×550×20 HSF1 V	500×550×20 HSF5 R 500×550×20 HSF5 V
520	560	18	520×560×18 HSF1 R 520×560×18 HSF1 V	520×560×18 HSF5 R 520×560×18 HSF5 V
	560	20	520×560×20 HSF1 R 520×560×20 HSF1 V	520×560×20 HSF5 R 520×560×20 HSF5 V
525	575	22	525×575×22 HSF1 R 525×575×22 HSF1 V	525×575×22 HSF5 R 525×575×22 HSF5 V
	530	580	22	530×580×22 HSF1 R 530×580×22 HSF1 V
580		25	530×580×25 HSF1 R 530×580×25 HSF1 V	530×580×25 HSF5 R 530×580×25 HSF5 V

Манжетные уплотнения HSF1 (разъёмные) и HSF5 (неразъёмные) — метрические размеры d₁ 535 – 840 мм

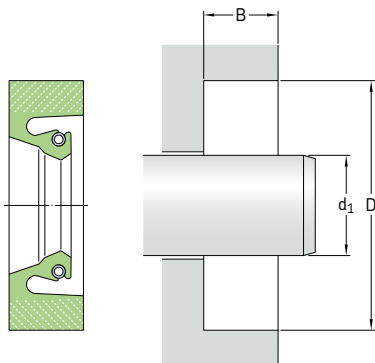

В таблице представлена выборка только распространённых типоразмеров. Обратитесь к представителю SKF для получения дополнительной информации.

На **страницах 74 – 76** приведены требования к отверстию корпуса.

Размеры Диаметр вала d ₁	Диаметр отверстия D	Глубина отверстия B	Обозначения Разъёмное исполнение (HSF1) Материал кромки R, V	Неразъёмное исполнение (HSF5) Материал кромки R, V
мм				
535	585	22	535×585×22 HSF1 R	535×585×22 HSF5 R
			535×585×22 HSF1 V	535×585×22 HSF5 V
540	590	22	540×590×22 HSF1 R	540×590×22 HSF5 R
			540×590×22 HSF1 V	540×590×22 HSF5 V
	30	22	540×590×30 HSF1 R	540×590×30 HSF5 R
			540×590×30 HSF1 V	540×590×30 HSF5 V
600	22,30	22,30	550×600×22 HSF1 R	550×600×22 HSF5 R
			550×600×22 HSF1 V	550×600×22 HSF5 V
560	604	20	560×604×20 HSF1 R	560×604×20 HSF5 R
			560×604×20 HSF1 V	560×604×20 HSF5 V
	610	22,30	560×610×22 HSF1 R	560×610×22 HSF5 R
			560×610×22 HSF1 V	560×610×22 HSF5 V
570	616	19	570×616×19 HSF1 R	570×616×19 HSF5 R
			570×616×19 HSF1 V	570×616×19 HSF5 V
	620	25	570×620×25 HSF1 R	570×620×25 HSF5 R
			570×620×25 HSF1 V	570×620×25 HSF5 V
575	625	22	575×625×22 HSF1 R	575×625×22 HSF5 R
			575×625×22 HSF1 V	575×625×22 HSF5 V
580	630	22	580×630×22 HSF1 R	580×630×22 HSF5 R
			580×630×22 HSF1 V	580×630×22 HSF5 V
600	650	22	600×650×22 HSF1 R	600×650×22 HSF5 R
			600×650×22 HSF1 V	600×650×22 HSF5 V
620	670	22	620×670×22 HSF1 R	620×670×22 HSF5 R
			620×670×22 HSF1 V	620×670×22 HSF5 V
	684	25	620×684×25 HSF1 R	620×684×25 HSF5 R
			620×684×25 HSF1 V	620×684×25 HSF5 V
625	689	25	625×689×25 HSF1 R	625×689×25 HSF5 R
			625×689×25 HSF1 V	625×689×25 HSF5 V
630	690	30	630×690×30 HSF1 R	630×690×30 HSF5 R
			630×690×30 HSF1 V	630×690×30 HSF5 V

Размеры Диаметр вала d ₁	Диаметр отверстия D	Глубина отверстия B	Обозначения	
			Разъёмное исполнение (HSF1) Материал кромки R, V	Неразъёмное исполнение (HSF5) Материал кромки R, V
мм			–	
635	705	30	635×705×30 HSF1 R 635×705×30 HSF1 V	635×705×30 HSF5 R 635×705×30 HSF5 V
650	690	18	650×690×18 HSF1 R 650×690×18 HSF1 V	650×690×18 HSF5 R 650×690×18 HSF5 V
660	724	25	660×724×25 HSF1 R 660×724×25 HSF1 V	660×724×25 HSF5 R 660×724×25 HSF5 V
670	734	25	670×734×25 HSF1 R 670×734×25 HSF1 V	670×734×25 HSF5 R 670×734×25 HSF5 V
685	749	25	685×749×25 HSF1 R 685×749×25 HSF1 V	685×749×25 HSF5 R 685×749×25 HSF5 V
700	760	30	700×760×30 HSF1 R 700×760×30 HSF1 V	700×760×30 HSF5 R 700×760×30 HSF5 V
710	770	30	710×770×30 HSF1 R 710×770×30 HSF1 V	710×770×30 HSF5 R 710×770×30 HSF5 V
	774	25	710×774×25 HSF1 R 710×774×25 HSF1 V	710×774×25 HSF5 R 710×774×25 HSF5 V
730	794	25	730×794×25 HSF1 R 730×794×25 HSF1 V	730×794×25 HSF5 R 730×794×25 HSF5 V
736	800	25	736×800×25 HSF1 R 736×800×25 HSF1 V	736×800×25 HSF5 R 736×800×25 HSF5 V
740	785	18	740×785×18 HSF1 R 740×785×18 HSF1 V	740×785×18 HSF5 R 740×785×18 HSF5 V
744	808	25	744×808×25 HSF1 R 744×808×25 HSF1 V	744×808×25 HSF5 R 744×808×25 HSF5 V
750	810	30	750×810×30 HSF1 R 750×810×30 HSF1 V	750×810×30 HSF5 R 750×810×30 HSF5 V
	814	25	750×814×25 HSF1 R 750×814×25 HSF1 V	750×814×25 HSF5 R 750×814×25 HSF5 V
760	820	30	760×820×30 HSF1 R 760×820×30 HSF1 V	760×820×30 HSF5 R 760×820×30 HSF5 V
770	834	25	770×834×25 HSF1 R 770×834×25 HSF1 V	770×834×25 HSF5 R 770×834×25 HSF5 V
780	844	25	780×844×25 HSF1 R 780×844×25 HSF1 V	780×844×25 HSF5 R 780×844×25 HSF5 V
790	850	30	790×850×30 HSF1 R 790×850×30 HSF1 V	790×850×30 HSF5 R 790×850×30 HSF5 V
800	860	30	800×860×30 HSF1 R 800×860×30 HSF1 V	800×860×30 HSF5 R 800×860×30 HSF5 V
	865	25	800×865×25 HSF1 R 800×865×25 HSF1 V	800×865×25 HSF5 R 800×865×25 HSF5 V
810	860	25	810×860×25 HSF1 R 810×860×25 HSF1 V	810×860×25 HSF5 R 810×860×25 HSF5 V
	874	22	810×874×22 HSF1 R 810×874×22 HSF1 V	810×874×22 HSF5 R 810×874×22 HSF5 V
840	904	25	840×904×25 HSF1 R 840×904×25 HSF1 V	840×904×25 HSF5 R 840×904×25 HSF5 V

Манжетные уплотнения HSF1 (разъёмные) и HSF5 (неразъёмные) — метрические размеры d₁ 850 – 1 110 мм

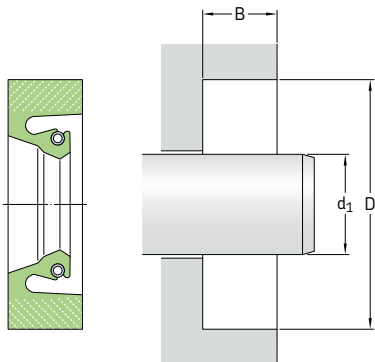

В таблице представлена выборка только распространённых типоразмеров. Обратитесь к представителю SKF для получения дополнительной информации.

На **страницах 74 – 76** приведены требования к отверстию корпуса.

Размеры Диаметр вала d ₁	Диаметр отверстия D	Глубина отверстия B	Обозначения	
			Разъёмное исполнение (HSF1) Материал кромки R, V	Неразъёмное исполнение (HSF5) Материал кромки R, V
мм				
850	900	22	850×900×22 HSF1 R 850×900×22 HSF1 V	850×900×22 HSF5 R 850×900×22 HSF5 V
	904	25	850×904×25 HSF1 R 850×904×25 HSF1 V	850×904×25 HSF5 R 850×904×25 HSF5 V
	910	30	850×910×30 HSF1 R 850×910×30 HSF1 V	850×910×30 HSF5 R 850×910×30 HSF5 V
900	960	30	900×960×30 HSF1 R 900×960×30 HSF1 V	900×960×30 HSF5 R 900×960×30 HSF5 V
	964	32	900×964×32 HSF1 R 900×964×32 HSF1 V	900×964×32 HSF5 R 900×964×32 HSF5 V
910	974	25	910×974×25 HSF1 R 910×974×25 HSF1 V	910×974×25 HSF5 R 910×974×25 HSF5 V
	974	25,40	910×974×25 HSF1 R 910×974×25 HSF1 V	910×974×25 HSF5 R 910×974×25 HSF5 V
920	984	25	920×984×25 HSF1 R 920×984×25 HSF1 V	920×984×25 HSF5 R 920×984×25 HSF5 V
950	1 000	25	950×1000×25 HSF1 R 950×1000×25 HSF1 V	950×1000×25 HSF5 R 950×1000×25 HSF5 V
	1 010	30	950×1010×30 HSF1 R 950×1010×30 HSF1 V	950×1010×30 HSF5 R 950×1010×30 HSF5 V
960	1 024	25	960×1024×25 HSF1 R 960×1024×25 HSF1 V	960×1024×25 HSF5 R 960×1024×25 HSF5 V
970	1 020	25	970×1020×25 HSF1 R 970×1020×25 HSF1 V	970×1020×25 HSF5 R 970×1020×25 HSF5 V
	1 034	25	970×1034×25 HSF1 R 970×1034×25 HSF1 V	970×1034×25 HSF5 R 970×1034×25 HSF5 V
1 000	1 064	25	1000×1064×25 HSF1 R	1000×1064×25 HSF5 R
			1000×1064×25 HSF1 V	1000×1064×25 HSF5 V
1 016	1 043,10	13,70	1016×1043×14 HSF1 R 1016×1043×14 HSF1 V	1016×1043×14 HSF5 R 1016×1043×14 HSF5 V
1 110	1 174	25	1110×1174×25 HSF1 R	1110×1174×25 HSF5 R
			1110×1174×25 HSF1 V	1110×1174×25 HSF5 V

Манжетные уплотнения HSF1 (разъёмные) и HSF5 (неразъёмные) — дюймовые размеры d₁ 1,000 – 5,874 дюйма

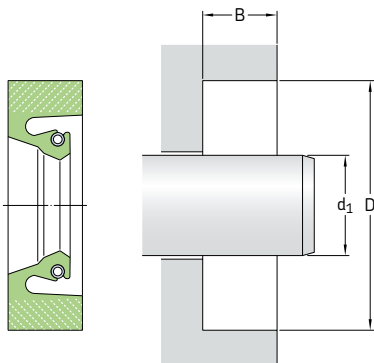

В таблице представлена выборка только распространённых типоразмеров. Обратитесь к представителю SKF для получения дополнительной информации.

На **страницах 74 – 76** приведены требования к отверстию корпуса.

Размеры Диаметр вала d ₁	Диаметр отверстия D	Глубина отверстия B	Обозначения		Неразъёмное исполнение (HSF5) Материал кромки	
			Разъёмное исполнение (HSF1) Материал кромки R	V	R	V
дюймы/мм			–			
1,000 25,40	1,874 47,60	0,375 9,53	HSF1 5001 R	HSF1 5001 V	HSF5 5001 R	HSF5 5001 V
2,750 69,85	3,375 85,73	0,313 7,95	HSF1 5156 R	HSF1 5156 V	HSF5 5156 R	HSF5 5156 V
3,248 82,50	4,500 114,30	0,500 12,70	HSF1 5225 R	HSF1 5225 V	HSF5 5225 R	HSF5 5225 V
3,500 88,90	4,500 114,30	0,500 12,70	HSF1 5252 R	HSF1 5252 V	HSF5 5252 R	HSF5 5252 V
3,874 98,40	4,878 123,90	0,500 12,70	HSF1 5265 R	HSF1 5265 V	HSF5 5265 R	HSF5 5265 V
4,000 101,60	5,000 127,00	0,500 12,70	HSF1 5310 R	HSF1 5310 V	HSF5 5310 R	HSF5 5310 V
4,425 112,40	5,500 139,70	0,562 14,27	HSF1 5353 R	HSF1 5353 V	HSF5 5353 R	HSF5 5353 V
4,437 112,70	5,465 138,81	0,583 14,81	HSF1 5351 R	HSF1 5351 V	HSF5 5351 R	HSF5 5351 V
4,874 123,80	5,874 149,20	0,500 12,70	HSF1 5391 R	HSF1 5391 V	HSF5 5391 R	HSF5 5391 V
5,205 132,21	6,504 165,20	0,591 15,01	HSF1 5431 R	HSF1 5431 V	HSF5 5431 R	HSF5 5431 V
5,622 142,80	6,622 168,20	0,625 15,88	HSF1 5471 R	HSF1 5471 V	HSF5 5471 R	HSF5 5471 V
5,750 146,05	7,000 177,80	0,625 15,88	HSF1 5489 R	HSF1 5489 V	HSF5 5489 R	HSF5 5489 V
5,874 149,20	7,000 177,80	0,492 12,50	HSF1 5498 R	HSF1 5498 V	HSF5 5498 R	HSF5 5498 V

Манжетные уплотнения HSF1 (разъёмные) и HSF5 (неразъёмные) — дюймовые размеры d₁ 6,000 – 17,000 дюйма

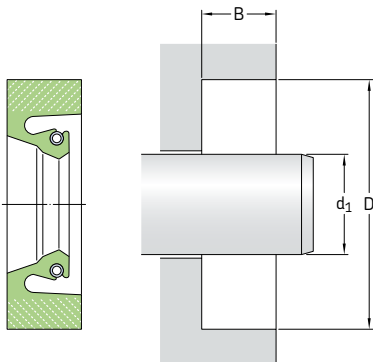

В таблице представлена выборка только распространённых типоразмеров. Обратитесь к представителю SKF для получения дополнительной информации.

На страницах 74 – 76 приведены требования к отверстию корпуса.

Размеры Диаметр вала d ₁	Диаметр отверстия D	Глубина отверстия B	Обозначения		Неразъёмное исполнение (HSF5)	
			Разъёмное исполнение (HSF1) Материал кромки R	V	Материал кромки R	V
дюймы/мм						
6,000 152,40	7,126 181,00	0,630 16,00	HSF1 5509 R	HSF1 5509 V	HSF5 5509 R	HSF5 5509 V
	7,500 190,50	0,625 15,88	HSF1 5510 R	HSF1 5510 V	HSF5 5510 R	HSF5 5510 V
6,500 165,10	8,000 203,20	0,750 19,05	HSF1 5570 R	HSF1 5570 V	HSF5 5570 R	HSF5 5570 V
6,748 171,40	7,750 196,85	0,750 19,05	HSF1 5585 R	HSF1 5585 V	HSF5 5585 R	HSF5 5585 V
7,000 177,80	8,000 203,20	0,437 11,10	HSF1 5587 R	HSF1 5587 V	HSF5 5587 R	HSF5 5587 V
	8,250 209,55	0,750 19,05	HSF1 5600 R	HSF1 5600 V	HSF5 5600 R	HSF5 5600 V
7,250 184,15	8,500 215,90	0,625 15,88	HSF1 5624 R	HSF1 5624 V	HSF5 5624 R	HSF5 5624 V
7,500 190,50	8,500 215,90	0,625 15,88	HSF1 5662 R	HSF1 5662 V	HSF5 5662 R	HSF5 5662 V
7,677 195,00	8,677 220,40	0,500 12,70	HSF1 5667 R	HSF1 5667 V	HSF5 5667 R	HSF5 5667 V
8,598 218,39	9,843 250,01	0,591 15,01	HSF1 5764 R	HSF1 5764 V	HSF5 5764 R	HSF5 5764 V
8,750 222,25	10,000 254,00	0,625 15,88	HSF1 5790 R	HSF1 5790 V	HSF5 5790 R	HSF5 5790 V
9,625 244,48	11,635 295,53	1,000 25,40	HSF1 5878 R	HSF1 5878 V	HSF5 5878 R	HSF5 5878 V
9,843 250,01	10,843 275,41	0,500 12,70	HSF1 5885 R	HSF1 5885 V	HSF5 5885 R	HSF5 5885 V
10,000 254,00	11,250 285,75	0,625 15,88	HSF1 5910 R	HSF1 5910 V	HSF5 5910 R	HSF5 5910 V
10,250 260,35	12,250 311,15	0,750 19,05	HSF1 5950 R	HSF1 5950 V	HSF5 5950 R	HSF5 5950 V

Размеры Диаметр вала	Диаметр отверстия	Глубина отверстия	Обозначения		Неразъемное исполнение (HSF5)	
			Разъемное исполнение (HSF1) Материал кромки R	V	Материал кромки R	V
d ₁	D	B				
дюймы/мм			—			
11,000 279,40	12,181 309,40	0,591 15,01	HSF1 6000 R	HSF1 6000 V	HSF5 6000 R	HSF5 6000 V
11,250 285,75	12,500 317,50	0,625 15,88	HSF1 6040 R	HSF1 6040 V	HSF5 6040 R	HSF5 6040 V
11,260 286,00	13,250 336,55	0,591 15,01	HSF1 6049 R	HSF1 6049 V	HSF5 6049 R	HSF5 6049 V
11,417 289,99	12,417 315,39	0,500 12,70	HSF1 6055 R	HSF1 6055 V	HSF5 6055 R	HSF5 6055 V
12,250 311,15	14,250 361,95	0,813 20,65	HSF1 6150 R	HSF1 6150 V	HSF5 6150 R	HSF5 6150 V
12,484 317,09	14,000 355,60	0,630 16,00	HSF1 6172 R	HSF1 6172 V	HSF5 6172 R	HSF5 6172 V
12,500 317,50	14,000 355,60	0,750 19,05	HSF1 6173 R	HSF1 6173 V	HSF5 6173 R	HSF5 6173 V
12,504 317,60	14,000 355,60	0,687 17,45	HSF1 6175 R	HSF1 6175 V	HSF5 6175 R	HSF5 6175 V
12,746 323,75	14,248 361,90	0,687 17,45	HSF1 6192 R	HSF1 6192 V	HSF5 6192 R	HSF5 6192 V
	14,750 374,65	1,000 25,40	HSF1 6195 R	HSF1 6195 V	HSF5 6195 R	HSF5 6195 V
13,000 330,20	14,500 368,30	0,687 17,45	HSF1 6230 R	HSF1 6230 V	HSF5 6230 R	HSF5 6230 V
	14,500 368,30	0,687 17,45	HSF1 6230 R	HSF1 6230 V	HSF5 6230 R	HSF5 6230 V
13,500 342,90	15,000 381,00	0,750 19,05	HSF1 6271 R	HSF1 6271 V	HSF5 6271 R	HSF5 6271 V
14,370 365,00	16,118 409,40	0,750 19,05	HSF1 6350 R	HSF1 6350 V	HSF5 6350 R	HSF5 6350 V
14,500 368,30	16,250 412,75	0,625 15,88	HSF1 6370 R	HSF1 6370 V	HSF5 6370 R	HSF5 6370 V
14,961 380,01	16,961 430,81	0,813 20,65	HSF1 6425 R	HSF1 6425 V	HSF5 6425 R	HSF5 6425 V
15,250 387,35	17,250 438,15	0,875 22,23	HSF1 6460 R	HSF1 6460 V	HSF5 6460 R	HSF5 6460 V
15,992 406,20	17,500 444,50	0,687 17,45	HSF1 6550 R	HSF1 6550 V	HSF5 6550 R	HSF5 6550 V
16,000 406,40	18,000 457,20	0,750 19,05	HSF1 6560 R	HSF1 6560 V	HSF5 6560 R	HSF5 6560 V
	18,000 457,20	0,813 20,65	HSF1 6565 R	HSF1 6565 V	HSF5 6565 R	HSF5 6565 V
	18,000 457,20	0,906 23,01	HSF1 6575 R	HSF1 6575 V	HSF5 6575 R	HSF5 6575 V
16,226 412,14	17,750 450,85	0,687 17,45	HSF1 6590 R	HSF1 6590 V	HSF5 6590 R	HSF5 6590 V
16,500 419,10	17,750 450,85	0,750 19,05	HSF1 6600 R	HSF1 6600 V	HSF5 6600 R	HSF5 6600 V
17,000 431,80	19,000 482,60	0,813 20,65	HSF1 6645 R	HSF1 6645 V	HSF5 6645 R	HSF5 6645 V

Манжетные уплотнения HSF1 (разъёмные) и HSF5 (неразъёмные) — дюймовые размеры d₁ 17,248 – 48,000 дюйма

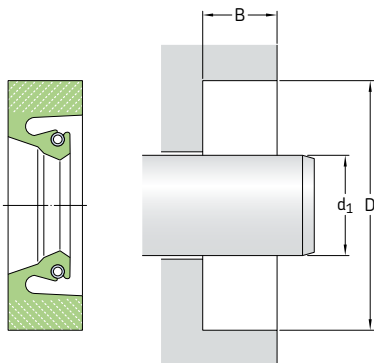

В таблице представлена выборка только распространённых типоразмеров. Обратитесь к представителю SKF для получения дополнительной информации.

На **страницах 74 – 76** приведены требования к отверстию корпуса.

Размеры		Глубина отверстия B	Обозначения		Неразъёмное исполнение (HSF5)	
Диаметр вала d ₁	Диаметр отверстия D		Разъёмное исполнение (HSF1) Материал кромки R	V	Материал кромки R	V
дюймы/мм			–			
17,248 438,10	18,748 476,20	0,750 19,05	HSF1 6656 R	HSF1 6656 V	HSF5 6656 R	HSF5 6656 V
18,169 461,49	21,260 540,00	1,220 30,99	HSF1 6734 R	HSF1 6734 V	HSF5 6734 R	HSF5 6734 V
20,500 520,70	22,500 571,50	1,000 25,40	HSF1 6890 R	HSF1 6890 V	HSF5 6890 R	HSF5 6890 V
21,000 533,40	23,000 584,20	0,875 22,23	HSF1 6930 R	HSF1 6930 V	HSF5 6930 R	HSF5 6930 V
22,000 558,80	24,000 609,60	0,875 22,23	HSF1 7000 R	HSF1 7000 V	HSF5 7000 R	HSF5 7000 V
23,248 590,50	25,250 641,35	0,813 20,65	HSF1 7100 R	HSF1 7100 V	HSF5 7100 R	HSF5 7100 V
23,501 596,93	22,001 558,83	0,750 19,05	HSF1 6990 R	HSF1 6990 V	HSF5 6990 R	HSF5 6990 V
30,000 762,00	32,500 825,50	1,000 25,40	HSF1 7520 R	HSF1 7520 V	HSF5 7520 R	HSF5 7520 V
30,461 773,71	32,500 825,50	0,906 23,01	HSF1 7525 R	HSF1 7525 V	HSF5 7525 R	HSF5 7525 V
31,000 787,40	33,000 838,20	0,906 23,01	HSF1 7570 R	HSF1 7570 V	HSF5 7570 R	HSF5 7570 V
31,250 793,75	33,250 844,55	0,750 19,05	HSF1 7580 R	HSF1 7580 V	HSF5 7580 R	HSF5 7580 V
32,500 825,50	34,500 876,30	0,875 22,23	HSF1 7700 R	HSF1 7700 V	HSF5 7700 R	HSF5 7700 V
	34,500 876,30	1,000 25,40	HSF1 7710 R	HSF1 7710 V	HSF5 7710 R	HSF5 7710 V
33,000 838,20	35,000 889,00	0,906 23,01	HSF1 7730 R	HSF1 7730 V	HSF5 7730 R	HSF5 7730 V

Размеры Диаметр вала	Диаметр отверстия	Глубина отверстия	Обозначения		Неразъемное исполнение (HSF5)	
			Разъемное исполнение (HSF1) Материал кромки R	V	Материал кромки R	V
d ₁	D	B				
дюймы/мм			–			
34,375 873,13	36,875 936,63	1,250 31,75	HSF1 7810 R	HSF1 7810 V	HSF5 7810 R	HSF5 7810 V
36,500 927,10	39,000 990,60	1,250 31,75	HSF1 7895 R	HSF1 7895 V	HSF5 7895 R	HSF5 7895 V
36,748 933,40	38,749 984,22	0,875 22,23	HSF1 7900 R	HSF1 7900 V	HSF5 7900 R	HSF5 7900 V
38,000 965,20	40,000 1016,00	0,875 22,23	HSF1 7990 R	HSF1 7990 V	HSF5 7990 R	HSF5 7990 V
39,118 993,60	40,000 1016,00	0,500 12,70	HSF1 8170 R	HSF1 8170 V	HSF5 8170 R	HSF5 8170 V
48,000 1219,20	49,000 1244,60	1,260 32,00	HSF1 8400 R	HSF1 8400 V	HSF5 8400 R	HSF5 8400 V

Манжетные уплотнения HSF2 (разъёмные) и HSF6 (неразъёмные) — метрические размеры d₁ 127 – 800 мм

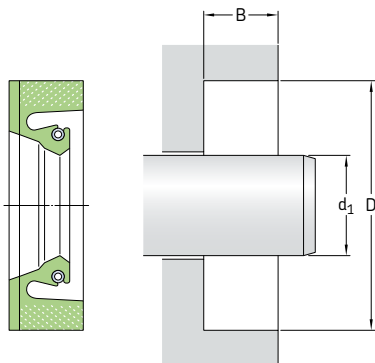

В таблице представлена выборка только распространённых типоразмеров. Обратитесь к представителю SKF для получения дополнительной информации.

На **страницах 74 – 76** приведены требования к отверстию корпуса.

Размеры Диаметр вала d ₁	Диаметр отверстия D	Глубина отверстия B	Обозначения	Неразъёмное исполнение (HSF6)
			Разъёмное исполнение (HSF2) Материал кромки R, V	Материал кромки R, V
мм			—	
127	158,80	12,30	127×159×12 HSF2 R 127×159×12 HSF2 V	127×159×12 HSF6 R 127×159×12 HSF6 V
275	319,50	19	275×320×19 HSF2 R 275×320×19 HSF2 V	275×320×19 HSF6 R 275×320×19 HSF6 V
320	364	18	320×364×18 HSF2 R 320×364×18 HSF2 V	320×364×18 HSF6 R 320×364×18 HSF6 V
800	864	21,60	800×864×22 HSF2 R 800×864×22 HSF2 V	800×864×22 HSF6 R 800×864×22 HSF6 V

Манжетные уплотнения HSF2 (разъёмные) и HSF6 (неразъёмные) — дюймовые размеры d₁ 21,000 дюйма

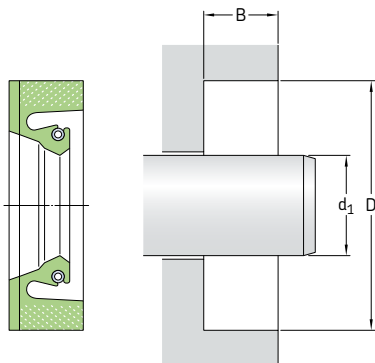

В таблице представлена выборка только распространённых типоразмеров. Обратитесь к представителю SKF для получения дополнительной информации.

2.20

На страницах 74 – 76 приведены требования к отверстию корпуса.

Размеры Диаметр вала	Диаметр отверстия	Глубина отверстия	Обозначения		Неразъёмное исполнение (HSF6)	
			Разъёмное исполнение (HSF2) Материал кромки R	V	Материал кромки R	V
d ₁	D	B				
дюймы/мм			–			
21,000 533,40	23,000 584,20	0,875 22,23	HSF2 6930 R	HSF2 6930 V	HSF6 6930 R	HSF6 6930 V

Манжетные уплотнения HSF3 (разъёмные) и HSF7 (неразъёмные) — метрические размеры d₁ 80 – 380 мм

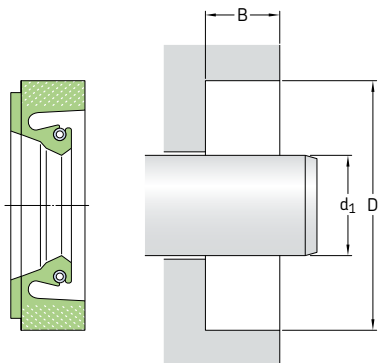

В таблице представлена выборка только распространённых типоразмеров. Обратитесь к представителю SKF для получения дополнительной информации.

На **страницах 74 – 76** приведены требования к отверстию корпуса.

Размеры Диаметр вала d ₁	Диаметр отверстия D	Глубина отверстия B	Обозначения	
			Разъёмное исполнение (HSF3) Материал кромки R, V	Неразъёмное исполнение (HSF7) Материал кромки R, V
мм			—	
80	95	10	80×95×10 HSF3 R 80×95×10 HSF3 V	80×95×10 HSF7 R 80×95×10 HSF7 V
100	130	12,50	100×130×13 HSF3 R 100×130×13 HSF3 V	100×130×13 HSF7 R 100×130×13 HSF7 V
140	180	16	140×180×16 HSF3 R 140×180×16 HSF3 V	140×180×16 HSF7 R 140×180×16 HSF7 V
150	190	16	150×190×16 HSF3 R 150×190×16 HSF3 V	150×190×16 HSF7 R 150×190×16 HSF7 V
160	200	16	160×200×16 HSF3 R 160×200×16 HSF3 V	160×200×16 HSF7 R 160×200×16 HSF7 V
165	195	15	165×195×15 HSF3 R 165×195×15 HSF3 V	165×195×15 HSF7 R 165×195×15 HSF7 V
220	250	15	220×250×15 HSF3 R 220×250×15 HSF3 V	220×250×15 HSF7 R 220×250×15 HSF7 V
	260	18	220×260×18 HSF3 R 220×260×18 HSF3 V	220×260×18 HSF7 R 220×260×18 HSF7 V
230	270	16	230×270×16 HSF3 R 230×270×16 HSF3 V	230×270×16 HSF7 R 230×270×16 HSF7 V
235	265	15,30	235×265×15 HSF3 R 235×265×15 HSF3 V	235×265×15 HSF7 R 235×265×15 HSF7 V
240	280	18	240×280×18 HSF3 R 240×280×18 HSF3 V	240×280×18 HSF7 R 240×280×18 HSF7 V
	290	25	240×290×25 HSF3 R 240×290×25 HSF3 V	240×290×25 HSF7 R 240×290×25 HSF7 V
245	285	16	245×285×16 HSF3 R 245×285×16 HSF3 V	245×285×16 HSF7 R 245×285×16 HSF7 V
250	280	16	250×280×16 HSF3 R 250×280×16 HSF3 V	250×280×16 HSF7 R 250×280×16 HSF7 V
	290	16,50	250×290×17 HSF3 R 250×290×17 HSF3 V	250×290×17 HSF7 R 250×290×17 HSF7 V

Размеры Диаметр вала d ₁	Диаметр отверстия D	Глубина отверстия B	Обозначения	
			Разъёмное исполнение (HSF3) Материал кромки R, V	Неразъёмное исполнение (HSF7) Материал кромки R, V
мм				
270	310	18	270×310×18 HSF3 R 270×310×18 HSF3 V	270×310×18 HSF7 R 270×310×18 HSF7 V
280	320	18	280×320×18 HSF3 R 280×320×18 HSF3 V	280×320×18 HSF7 R 280×320×18 HSF7 V
285	325	18	285×325×18 HSF3 R 285×325×18 HSF3 V	285×325×18 HSF7 R 285×325×18 HSF7 V
290	334	20,30	290×334×20 HSF3 R 290×334×20 HSF3 V	290×334×20 HSF7 R 290×334×20 HSF7 V
300	340	16,50	300×340×17 HSF3 R 300×340×17 HSF3 V	300×340×17 HSF7 R 300×340×17 HSF7 V
	340	18	300×340×18 HSF3 R 300×340×18 HSF3 V	300×340×18 HSF7 R 300×340×18 HSF7 V
	344	20	300×344×20 HSF3 R 300×344×20 HSF3 V	300×344×20 HSF7 R 300×344×20 HSF7 V
310	353	20	310×353×20 HSF3 R 310×353×20 HSF3 V	310×353×20 HSF7 R 310×353×20 HSF7 V
	354	20	310×354×20 HSF3 R 310×354×20 HSF3 V	310×354×20 HSF7 R 310×354×20 HSF7 V
315	360	20	315×360×20 HSF3 R 315×360×20 HSF3 V	315×360×20 HSF7 R 315×360×20 HSF7 V
	360	20	315×360×20 HSF3 R 315×360×20 HSF3 V	315×360×20 HSF7 R 315×360×20 HSF7 V
320	350	15	320×350×15 HSF3 R 320×350×15 HSF3 V	320×350×15 HSF7 R 320×350×15 HSF7 V
	360	17,70	320×360×18 HSF3 R 320×360×18 HSF3 V	320×360×18 HSF7 R 320×360×18 HSF7 V
325	365	16	325×365×16 HSF3 R 325×365×16 HSF3 V	325×365×16 HSF7 R 325×365×16 HSF7 V
330	370	20	330×370×20 HSF3 R 330×370×20 HSF3 V	330×370×20 HSF7 R 330×370×20 HSF7 V
	374	20	330×374×20 HSF3 R 330×374×20 HSF3 V	330×374×20 HSF7 R 330×374×20 HSF7 V
340	372	16	340×372×16 HSF3 R 340×372×16 HSF3 V	340×372×16 HSF7 R 340×372×16 HSF7 V
345	389	20	345×389×20 HSF3 R 345×389×20 HSF3 V	345×389×20 HSF7 R 345×389×20 HSF7 V
350	390	18	350×390×18 HSF3 R 350×390×18 HSF3 V	350×390×18 HSF7 R 350×390×18 HSF7 V
	394	20	350×394×20 HSF3 R 350×394×20 HSF3 V	350×394×20 HSF7 R 350×394×20 HSF7 V
	394	22	350×394×22 HSF3 R 350×394×22 HSF3 V	350×394×22 HSF7 R 350×394×22 HSF7 V
360	404	20	360×404×20 HSF3 R 360×404×20 HSF3 V	360×404×20 HSF7 R 360×404×20 HSF7 V
365	409,40	19,05	365×409×19 HSF3 R 365×409×19 HSF3 V	365×409×19 HSF7 R 365×409×19 HSF7 V
366	410	20	366×410×20 HSF3 R 366×410×20 HSF3 V	366×410×20 HSF7 R 366×410×20 HSF7 V
370	410	18	370×410×18 HSF3 R 370×410×18 HSF3 V	370×410×18 HSF7 R 370×410×18 HSF7 V
380	419	24	380×419×24 HSF3 R 380×419×24 HSF3 V	380×419×24 HSF7 R 380×419×24 HSF7 V
	424	20	380×424×20 HSF3 R 380×424×20 HSF3 V	380×424×20 HSF7 R 380×424×20 HSF7 V
	424	20	380×424×20 HSF3 R 380×424×20 HSF3 V	380×424×20 HSF7 R 380×424×20 HSF7 V

Манжетные уплотнения HSF3 (разъёмные) и HSF7 (неразъёмные) — метрические размеры d₁ 385 – 750 мм

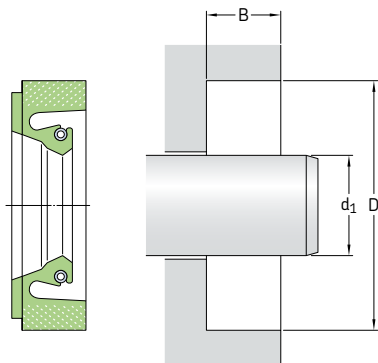

В таблице представлена выборка только распространённых типоразмеров. Обратитесь к представителю SKF для получения дополнительной информации.

На **страницах 74 – 76** приведены требования к отверстию корпуса.

Размеры	Диаметр вала d ₁	Диаметр отверстия D	Глубина отверстия B	Обозначения Разъёмное исполнение (HSF3) Материал кромки R, V	Неразъёмное исполнение (HSF7) Материал кромки R, V
мм				—	
385	425	18,30		385×425×18 HSF3 R 385×425×18 HSF3 V	385×425×18 HSF7 R 385×425×18 HSF7 V
387	431	22,50		387×431×23 HSF3 R 387×431×23 HSF3 V	387×431×23 HSF7 R 387×431×23 HSF7 V
390	430	18		390×430×18 HSF3 R 390×430×18 HSF3 V	390×430×18 HSF7 R 390×430×18 HSF7 V
400	440	18		400×440×18 HSF3 R 400×440×18 HSF3 V	400×440×18 HSF7 R 400×440×18 HSF7 V
	440	22		400×440×22 HSF3 R 400×440×22 HSF3 V	400×440×22 HSF7 R 400×440×22 HSF7 V
	444	20		400×444×20 HSF3 R 400×444×20 HSF3 V	400×444×20 HSF7 R 400×444×20 HSF7 V
	450	22		400×450×22 HSF3 R 400×450×22 HSF3 V	400×450×22 HSF7 R 400×450×22 HSF7 V
420	470	22		420×470×22 HSF3 R 420×470×22 HSF3 V	420×470×22 HSF7 R 420×470×22 HSF7 V
430	480	22		430×480×22 HSF3 R 430×480×22 HSF3 V	430×480×22 HSF7 R 430×480×22 HSF7 V
440	490	22		440×490×22 HSF3 R 440×490×22 HSF3 V	440×490×22 HSF7 R 440×490×22 HSF7 V
450	494	20		450×494×20 HSF3 R 450×494×20 HSF3 V	450×494×20 HSF7 R 450×494×20 HSF7 V
460	510	22		460×510×22 HSF3 R 460×510×22 HSF3 V	460×510×22 HSF7 R 460×510×22 HSF7 V
480	530	22		480×530×22 HSF3 R 480×530×22 HSF3 V	480×530×22 HSF7 R 480×530×22 HSF7 V
500	544	20		500×544×20 HSF3 R 500×544×20 HSF3 V	500×544×20 HSF7 R 500×544×20 HSF7 V
515	555	20		515×555×20 HSF3 R 515×555×20 HSF3 V	515×555×20 HSF7 R 515×555×20 HSF7 V

Размеры Диаметр вала d_1	Диаметр отверстия D	Глубина отверстия B	Обозначения	
			Разъёмное исполнение (HSF3) Материал кромки R, V	Неразъёмное исполнение (HSF7) Материал кромки R, V
мм			—	
520	564	20	520×564×20 HSF3 R	520×564×20 HSF7 R
	570	22	520×564×20 HSF3 V 520×570×22 HSF3 R 520×570×22 HSF3 V	520×564×20 HSF7 V 520×570×22 HSF7 R 520×570×22 HSF7 V
530	580	22	530×580×22 HSF3 R 530×580×22 HSF3 V	530×580×22 HSF7 R 530×580×22 HSF7 V
540	590	22	540×590×22 HSF3 R	540×590×22 HSF7 R
	590	25	540×590×22 HSF3 V 540×590×25 HSF3 R 540×590×25 HSF3 V	540×590×22 HSF7 V 540×590×25 HSF7 R 540×590×25 HSF7 V
545	596,90	19,05	545×597×19 HSF3 R 545×597×19 HSF3 V	545×597×19 HSF7 R 545×597×19 HSF7 V
550	600	22	550×600×22 HSF3 R 550×600×22 HSF3 V	550×600×22 HSF7 R 550×600×22 HSF7 V
	603	20	560×603×20 HSF3 R	560×603×20 HSF7 R
560	603	20	560×603×20 HSF3 V	560×603×20 HSF7 V
	604	20	560×604×20 HSF3 R 560×604×20 HSF3 V	560×604×20 HSF7 R 560×604×20 HSF7 V
580	630	22	580×630×22 HSF3 R 580×630×22 HSF3 V	580×630×22 HSF7 R 580×630×22 HSF7 V
590	640	22	590×640×22 HSF3 R 590×640×22 HSF3 V	590×640×22 HSF7 R 590×640×22 HSF7 V
600	640	18	600×640×18 HSF3 R 600×640×18 HSF3 V	600×640×18 HSF7 R 600×640×18 HSF7 V
614	658	20	614×658×20 HSF3 R 614×658×20 HSF3 V	614×658×20 HSF7 R 614×658×20 HSF7 V
620	670	22	620×670×22 HSF3 R	620×670×22 HSF7 R
	670	22	620×670×22 HSF3 V	620×670×22 HSF7 V
640	680	20	640×680×20 HSF3 R	640×680×20 HSF7 R
	680	20	640×680×20 HSF3 V	640×680×20 HSF7 V
650	700	22	650×700×22 HSF3 R	650×700×22 HSF7 R
	700	22	650×700×22 HSF3 V	650×700×22 HSF7 V
660	700	18	660×700×18 HSF3 R	660×700×18 HSF7 R
	700	18	660×700×18 HSF3 V	660×700×18 HSF7 V
665	715	22	665×715×22 HSF3 R	665×715×22 HSF7 R
	715	22	665×715×22 HSF3 V	665×715×22 HSF7 V
670	714	22	670×714×22 HSF3 R	670×714×22 HSF7 R
	714	22	670×714×22 HSF3 V	670×714×22 HSF7 V
700	764	25	700×764×25 HSF3 R	700×764×25 HSF7 R
	764	25	700×764×25 HSF3 V	700×764×25 HSF7 V
710	774	25	710×774×25 HSF3 R	710×774×25 HSF7 R
	774	25	710×774×25 HSF3 V	710×774×25 HSF7 V
724	775	22	724×775×22 HSF3 R	724×775×22 HSF7 R
	775	22	724×775×22 HSF3 V	724×775×22 HSF7 V
740	780	16,50	740×780×17 HSF3 R	740×780×17 HSF7 R
	780	16,50	740×780×17 HSF3 V	740×780×17 HSF7 V
750	814	28	750×814×28 HSF3 R	750×814×28 HSF7 R
	814	28	750×814×28 HSF3 V	750×814×28 HSF7 V

Манжетные уплотнения HSF3 (разъёмные) и HSF7 (неразъёмные) — метрические размеры d₁ 775 – 985 мм

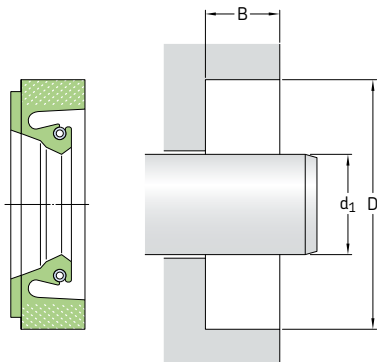

В таблице представлена выборка только распространённых типоразмеров. Обратитесь к представителю SKF для получения дополнительной информации.

На **страницах 74 – 76** приведены требования к отверстию корпуса.

Размеры Диаметр вала d ₁	Диаметр отверстия D	Глубина отверстия B	Обозначения	
			Разъёмное исполнение (HSF3) Материал кромки R, V	Неразъёмное исполнение (HSF7) Материал кромки R, V
мм			—	
775	839	25	775×839×25 HSF3 R 775×839×25 HSF3 V	775×839×25 HSF7 R 775×839×25 HSF7 V
	790	834	25	790×834×25 HSF3 R 790×834×25 HSF3 V
800		854	25	790×854×25 HSF3 R 790×854×25 HSF3 V
	840	864	25	800×864×25 HSF3 R 800×864×25 HSF3 V
880		880	18	840×880×18 HSF3 R 840×880×18 HSF3 V
	890	944	25,40	880×944×25.4 HSF3 R 880×944×25.4 HSF3 V
910		930	18	890×930×18 HSF3 R 890×930×18 HSF3 V
	970	974	25	910×974×25 HSF3 R 910×974×25 HSF3 V
985		1 034	25	970×1034×25 HSF3 R 970×1034×25 HSF3 V
		1 045	25	985×1045×25 HSF3 R 985×1045×25 HSF3 V

Манжетные уплотнения HSF3 (разъёмные) и HSF7 (неразъёмные) — дюймовые размеры d₁ 8,500 – 45,500 дюйма

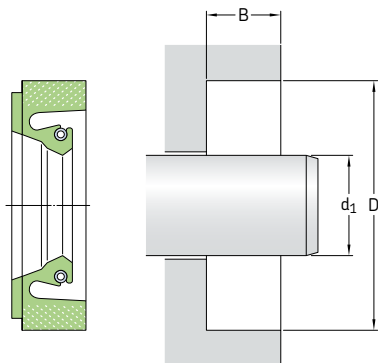

В таблице представлена выборка только распространённых типоразмеров. Обратитесь к представителю SKF для получения дополнительной информации.

На **страницах 74 – 76** приведены требования к отверстию корпуса.

Размеры Диаметр вала d ₁	Диаметр отверстия D	Глубина отверстия B	Обозначения		Неразъёмное исполнение (HSF7)	
			Разъёмное исполнение (HSF3) Материал кромки R	V	Материал кромки R	V
дюймы/мм			–			
8,500 215,90	9,750 247,65	0,813 20,65	HSF3 5766 R	HSF3 5766 V	HSF7 5766 R	HSF7 5766 V
10,000 254,00	11,500 292,10	0,630 16,00	HSF3 5920 R	HSF3 5920 V	HSF7 5920 R	HSF7 5920 V
11,500 292,10	13,780 350,01	0,630 16,00	HSF3 6075 R	HSF3 6075 V	HSF7 6075 R	HSF7 6075 V
12,250 311,15	14,250 361,95	0,813 20,65	HSF3 6150 R	HSF3 6150 V	HSF7 6150 R	HSF7 6150 V
14,500 368,30	16,500 419,10	0,813 20,65	HSF3 6370 R	HSF3 6370 V	HSF7 6370 R	HSF7 6370 V
	16,500 419,10	1,152 29,26	HSF3 6375 R	HSF3 6375 V	HSF7 6375 R	HSF7 6375 V
14,750 374,65	16,500 419,10	0,875 22,23	HSF3 6395 R	HSF3 6395 V	HSF7 6395 R	HSF7 6395 V
15,250 387,35	17,250 438,15	1,000 25,40	HSF3 6465 R	HSF3 6465 V	HSF7 6465 R	HSF7 6465 V
16,500 419,10	18,000 457,20	0,750 19,05	HSF3 6611 R	HSF3 6611 V	HSF7 6611 R	HSF7 6611 V
35,500 901,70	37,500 952,50	0,875 22,23	HSF3 7860 R	HSF3 7860 V	HSF7 7860 R	HSF7 7860 V
36,000 914,40	38,500 977,90	0,875 22,23	HSF3 7890 R	HSF3 7890 V	HSF7 7890 R	HSF7 7890 V
45,500 1 155,70	47,000 1 193,80	0,813 20,65	HSF3 9000 R	HSF3 9000 V	HSF7 9000 R	HSF7 9000 V

Манжетные уплотнения HSF4 (разъёмные) и HSF8 (неразъёмные) — метрические размеры d₁ 75 – 660 мм

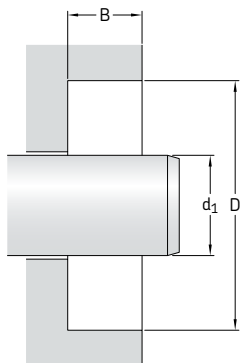
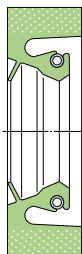

В таблице представлена выборка только распространённых типоразмеров. Обратитесь к представителю SKF для получения дополнительной информации.

На **страницах 74 – 76** приведены требования к отверстию корпуса.

Размеры Диаметр вала d ₁	Диаметр отверстия D	Глубина отверстия B	Обозначения	
			Разъёмное исполнение (HSF3) Материал кромки R, V	Неразъёмное исполнение (HSF7) Материал кромки R, V
мм			—	
75	107	12,50	75×107×13 HSF4 R 75×107×13 HSF4 V	75×107×13 HSF8 R 75×107×13 HSF8 V
105	145	16	105×145×16 HSF4 R 105×145×16 HSF4 V	105×145×16 HSF8 R 105×145×16 HSF8 V
215	250	16	215×250×16 HSF4 R 215×250×16 HSF4 V	215×250×16 HSF8 R 215×250×16 HSF8 V
300	340	16	300×340×16 HSF4 R 300×340×16 HSF4 V	300×340×16 HSF8 R 300×340×16 HSF8 V
330	374	20	330×374×20 HSF4 R 330×374×20 HSF4 V	330×374×20 HSF8 R 330×374×20 HSF8 V
370	410	15	370×410×15 HSF4 R 370×410×15 HSF4 V	370×410×15 HSF8 R 370×410×15 HSF8 V
	420	20	380×420×20 HSF4 R 380×420×20 HSF4 V	380×420×20 HSF8 R 380×420×20 HSF8 V
380	420	22	380×420×22 HSF4 R 380×420×22 HSF4 V	380×420×22 HSF8 R 380×420×22 HSF8 V
	490	20	440×490×20 HSF4 R 440×490×20 HSF4 V	440×490×20 HSF8 R 440×490×20 HSF8 V
440	490	22	440×490×22 HSF4 R 440×490×22 HSF4 V	440×490×22 HSF8 R 440×490×22 HSF8 V
450	500	22	450×500×22 HSF4 R 450×500×22 HSF4 V	450×500×22 HSF8 R 450×500×22 HSF8 V
460	500	16	460×500×16 HSF4 R 460×500×16 HSF4 V	460×500×16 HSF8 R 460×500×16 HSF8 V
500	540	22	500×540×22 HSF4 R 500×540×22 HSF4 V	500×540×22 HSF8 R 500×540×22 HSF8 V
660	704	20	660×704×20 HSF4 R 660×704×20 HSF4 V	660×704×20 HSF8 R 660×704×20 HSF8 V

Манжетные уплотнения HSF4 (разъёмные) и HSF8 (неразъёмные) — дюймовые размеры d₁ 38,000 дюйма

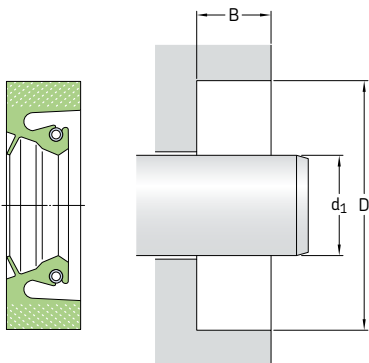

В таблице представлена выборка только распространённых типоразмеров. Обратитесь к представителю SKF для получения дополнительной информации.

На **страницах 74 – 76** приведены требования к отверстию корпуса.

Размеры		Обозначения		Неразъёмное исполнение (HSF7)		
Диаметр вала	Диаметр отверстия	Глубина отверстия	Разъёмное исполнение (HSF3) Материал кромки R	V	Материал кромки R	V
d ₁	D	B				
дюймы/мм			–			
38,000 965,20	40,000 1 016,00	0,875 22,23	HSF4 7990 R	HSF4 7990 V	HSF8 7990 R	HSF8 7990 V

Манжетные уплотнения HSF9 — метрические размеры d₁ 200 – 860 мм

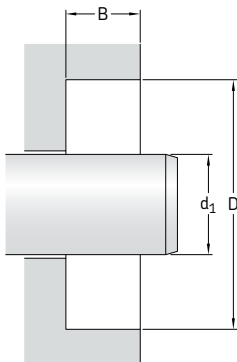
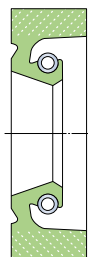

В таблице представлена выборка только распространённых типоразмеров. Обратитесь к представителю SKF для получения дополнительной информации.

На **страницах 74 – 76** приведены требования к отверстию корпуса.

Размеры Диаметр вала d ₁	Диаметр отверстия D	Глубина отверстия B	Обозначения	
			Материал кромки R	V
мм			–	
200	240	16,50	200×240×17 HSF9 R	200×240×17 HSF9 V
335	379	20	335×379×20 HSF9 R	335×379×20 HSF9 V
346	390	18	346×390×18 HSF9 R	346×390×18 HSF9 V
360	404	17,45	360×404×17 HSF9 R	360×404×17 HSF9 V
480	530	22	480×530×22 HSF9 R	480×530×22 HSF9 V
500	540	20	500×540×20 HSF9 R	500×540×20 HSF9 V
515	555	20	515×555×20 HSF9 R	515×555×20 HSF9 V
600	644	20	600×644×20 HSF9 R	600×644×20 HSF9 V
700	750	25	700×750×25 HSF9 R	700×750×25 HSF9 V
751	814	25,40	751×814×25 HSF9 R	751×814×25 HSF9 V
840	904	25	840×904×25 HSF9 R	840×904×25 HSF9 V
860	924	25	860×924×25 HSF9 R	860×924×25 HSF9 V

Манжетные уплотнения HSF9 — дюймовые размеры d₁ 17,875 – 25,996 дюйма

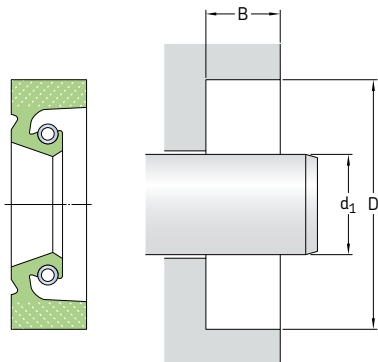

В таблице представлена выборка только распространённых типоразмеров. Обратитесь к представителю SKF для получения дополнительной информации.

На **страницах 74 – 76** приведены требования к отверстию корпуса.

Размеры Диаметр вала d ₁	Диаметр отверстия D	Глубина отверстия B	Обозначения	
			Материал кромки R	V
дюймы/мм			—	
17,875 454,03	19,850 504,19	0,813 20,65	HSF9 6715 R	HSF9 6715 V
25,996 660,30	28,000 711,20	1,000 25,40	HSF9 7233 R	HSF9 7233 V

Манжетные уплотнения HS4 и HS5 — метрические размеры d₁ 230 – 1 055 мм

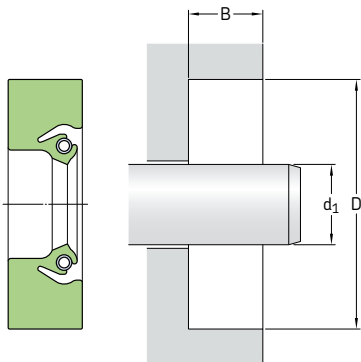

В таблице представлена выборка только распространённых типоразмеров. Для получения информации о полном диапазоне размеров см. таблицу 20 на странице 215.

На страницах 74 – 76 приведены требования к отверстию корпуса.

Размеры Диаметр вала d ₁	Диаметр отверстия D	Глубина отверстия B	Конструкция	Материал кромки	Обозначение
мм			–	–	–
230	269	22	HS5	R	230×269×22 HS5 R
240	279	22	HS5	R	240×279×22 HS5 R
245	290	15	HS4	V	245×290×15 HS4 V
260	285,40	12,70	HS5	R	260×285×13 HS5 R
280	325	24	HS5	R	280×325×24 HS5 R
310	354	20	HS5	R	310×354×20 HS5 R
315	355	16	HS4	V	315×355×16 HS4 V
325	368	20	HS5	R	325×368×20 HS5 R
350	400	25,40	HS5	R	350×400×25 HS5 R
360	390	18	HS5	H	360×390×18 HS5 H
390	434	20	HS5	R	390×434×20 HS5 R
400	444	20	HS5	R	400×444×20 HS5 R
	447	20	HS5	R	400×447×20 HS5 R
	450	25	HS5	R	400×450×25 HS5 R
410	454	20	HS5	R	410×454×20 HS5 R
470	520	20,70	HS4	R	470×520×21 HS4 R
475	525	25	HS4	R	475×525×25 HS4 R
480	530	25	HS5	R	480×530×25 HS5 R
490	530	20,50	HS5	D	490×530×21 HS5 D
515	555	20	HS5	R	515×555×20 HS5 R
519	560	25	HS5	D	519×560×25 HS5 D
520	570	24	HS5	R	520×570×24 HS5 R

Размеры Диаметр вала d_1	Диаметр отверстия D	Глубина отверстия B	Конструкция	Материал кромки	Обозначение
мм			–	–	–
525	575	20,70	HS4	R	525x575x21 HS4 R
530	575	20	HS5	R	530x575x20 HS5 R
540	584	20	HS4	R	540x584x20 HS4 R
700	740	20	HS5	D	700x740x20 HS5 D
710	760	25	HS5	D	710x760x25 HS5 D
712	757	20,50	HS5	D	712x757x21 HS5 D
778	818	20,50	HS5	D	778x818x21 HS5 D
780	830	22	HS5	R	780x830x22 HS5 R
910	966	17,86	HS5	R	910x966x18 HS5 R
978	1 018	18	HS5	R	978x1018x18 HS5 R
1 055	1 100	25	HS5	R	1055x1100x25 HS5 R
	1 100	25	HS5	D	1055x1100x25 HS5 D

Манжетные уплотнения HS4 и HS5 — дюймовые размеры

d_1 6,438 – 72,750 дюйма

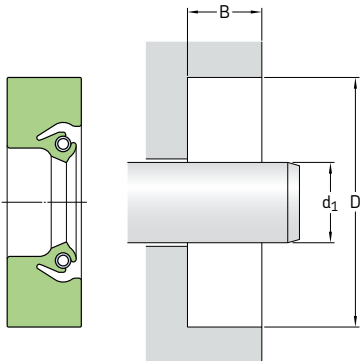

В таблице представлена выборка только распространённых типоразмеров. Для получения информации о полном диапазоне размеров см. таблицу 20 на странице 215.

На страницах 74 – 76 приведены требования к отверстию корпуса.

Размеры Диаметр вала d_1	Диаметр отверстия D	Глубина отверстия B	Конструкция	Материал кромок	Обозначение
дюймы/мм					
6,438 163,53	7,688 195,28	0,625 15,88	HS5	R	596043
7,125 180,98	8,125 206,38	0,500 12,70	HS5	R	595761
7,188 182,58	8,640 219,46	0,625 15,88	HS5	R	595643
7,500 190,50	8,750 222,25	0,625 15,88	HS5	D	595822
7,750 196,85	8,750 222,25	0,625 15,88	HS5	D	595813
8,000 203,20	9,500 241,30	0,625 15,88	HS5	R	595404
8,625 219,08	10,125 257,18	0,609 15,47	HS5	R	595566
9,000 228,60	10,500 266,70	0,625 15,88	HS5	R	594641
10,250 260,35	12,017 305,23	0,750 19,05	HS5	R	1025435
11,250 285,75	12,750 323,85	0,625 15,88	HS5	R	1125235
11,500 292,10	13,250 336,55	0,750 19,05	HS5	R	594850
12,000 304,80	13,000 330,20	0,500 12,70	HS5	R	1200015
12,250 311,15	13,750 349,25	0,750 19,05	HS5	R	1225125
13,375 339,73	14,875 377,83	0,625 15,88	HS5	R	1338235

Размеры Диаметр вала d ₁	Диаметр отверстия D	Глубина отверстия B	Конструкция	Материал кромки	Обозначение
<hr/>					
дюймы/мм					
<hr/>					
13,500 342,90	15,000 381,00	0,625 15,88	HS5	D	1350235
13,985 355,22	15,500 393,70	0,625 15,88	HS4	R	526447
14,361 364,77	15,748 400,00	0,709 18,01	HS4	R	595175
15,748 400,00	17,717 450,01	0,890 22,61	HS4	R	1574443
16,000 406,40	17,000 431,80	0,500 12,70	HS4	R	1600014
20,000 508,00	22,000 558,80	0,500 12,70	HS5	R	595044
21,000 533,40	23,000 584,20	0,813 20,65	HS4	R	526719
21,750 552,45	23,250 590,55	0,625 15,88	HS5	R	593520
24,000 609,60	25,500 647,70	0,750 19,05	HS5	R	593519
25,000 635,00	27,000 685,80	0,875 22,23	HS5	R	593183
27,000 685,80	29,000 736,60	0,813 20,65	HS5	R	2700555
33,000 838,20	34,250 869,95	0,625 15,88	HS5	D	530414
53,000 1346,20	54,875 1393,83	0,813 20,65	HS4	R	595881
72,750 1847,85	74,000 1879,60	0,719 18,26	HS5	R	7275135

Манжетные уплотнения HS6, HS7 и HS8 — метрические размеры

d_1 145 – 460 мм

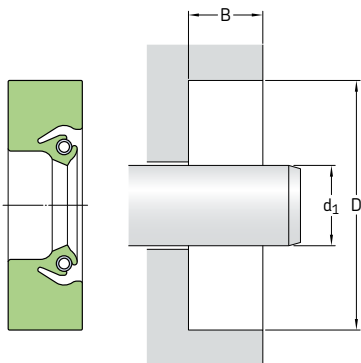

В таблице представлена выборка только распространённых типоразмеров. Для получения информации о полном диапазоне размеров см. таблицу 20 на странице 215.

На страницах 74 – 76 приведены требования к отверстию корпуса.

Размеры Диаметр вала d_1	Диаметр отверстия D	Глубина отверстия B	Конструкция	Материал кромки	Обозначение
мм			–	–	–
145	175	14	HS8	R	145×175×14 HS8 R
150	180	15,88	HS8	R	150×180×16 HS8 R
160	200	15,88	HS8	D	160×200×16 HS8 D
170	200	16	HS8	V	170×200×16 HS8 V
180	222	16	HS7	R	180×222×16 HS7 R
185	220	12,70	HS8	R	185×220×13 HS8 R
186	226	16	HS8	R	186×226×16 HS8 R
190	220	16	HS8	R	190×220×16 HS8 R
	230	16	HS8	R	190×230×16 HS8 R
200	238	19	HS6	R	200×238×19 HS6 R
	238,10	19,10	HS8	R	200×238×19 HS8 R
220	250	15	HS8	R	220×250×15 HS8 R
	250	16	HS8	D	220×250×16 HS8 D
	260	14,27	HS8	R	220×260×14 HS8 R
	260	15	HS8	R	220×260×15 HS8 R
	260	16	HS8	R	220×260×16 HS8 R
230	260	15	HS8	R	230×260×15 HS8 R
240	270	15	HS8	R	240×270×15 HS8 R
	275	15	HS8	R	240×275×15 HS8 R
	280	20	HS7	R	240×280×20 HS7 R
250	280	15	HS8	R	250×280×15 HS8 R
	290	15,88	HS8	R	250×290×16 HS8 R
260	290	16	HS8	R	260×290×16 HS8 R
	300	20	HS8	R	260×300×20 HS8 R
	304	20	HS8	R	260×304×20 HS8 R
265	310	22	HS7	R	265×310×22 HS7 R

Размеры Диаметр вала d ₁	Диаметр отверстия D	Глубина отверстия B	Конструкция	Материал кромки	Обозначение
мм			–	–	–
266	310	20	HS8	R	266×310×20 HS8 R
270	310	20	HS8	R	270×310×20 HS8 R
280	310	15	HS8	R	280×310×15 HS8 R
	310	16	HS8	R	280×310×16 HS8 R
	320	19,05	HS8	R	280×320×19 HS8 R
	324	20	HS8	R	280×324×20 HS8 R
	325	22	HS8	H	280×325×22 HS8 H
290	330	20	HS8	R	290×330×20 HS8 R
	335	24	HS7	R	290×335×24 HS7 R
300	340	20	HS8	R	300×340×20 HS8 R
	345	22	HS7	R	300×345×22 HS7 R
310	340	15	HS8	V	310×340×15 HS8 V
	340	15	HS8	R	310×340×15 HS8 R
	350	20	HS8	D	310×350×20 HS8 D
320	360	20	HS8	R	320×360×20 HS8 R
	368,10	19,05	HS6	R	320×368,19 HS6 R
330	380	22	HS8	H	330×380×22 HS8 H
340	372	18	HS8	R	340×372×18 HS8 R
	380	20	HS8	R	340×380×20 HS8 R
345	390	25	HS8	R	345×390×25 HS8 R
350	390	18	HS8	R	350×390×18 HS8 R
355	393	20	HS8	R	355×393×20 HS8 R
360	400	18	HS8	R	360×400×18 HS8 R
	405	25	HS8	H	360×405×25 HS8 H
	410,80	22,26	HS8	R	360×411×22 HS8 R
380	418	19	HS7	R	380×418×19 HS7 R
	418	19	HS8	R	380×418×19 HS8 R
	420	19,05	HS8	V	380×420×19 HS8 V
	420	20	HS8	D	380×420×20 HS8 D
	420	20	HS7	R	380×420×20 HS7 R
	420	20	HS8	H	380×420×20 HS8 H
	420	20	HS8	D	380×420×20 HS8 D
	430	20	HS8	R	380×430×20 HS8 R
	400	440	20	HS7	R
444		13,50	HS8	R	400×444×14 HS8 R
450		25	HS8	R	400×450×25 HS8 R
451		22,23	HS8	R	400×451×22 HS8 R
410	454	19	HS8	R	410×454×19 HS8 R
420	460	20	HS7	R	420×460×20 HS7 R
430	480	22	HS8	R	430×480×22 HS8 R
440	480	20	HS8	R	440×480×20 HS8 R
	480	21	HS8	H	440×480×21 HS8 H
450	500	25	HS8	R	450×500×25 HS8 R
452	503	20,65	HS8	R	452×503×21 HS8 R
460	510	22	HS8	R	460×510×22 HS8 R

Манжетные уплотнения HS6, HS7 и HS8 — метрические размеры

d_1 480 – 3 000 мм

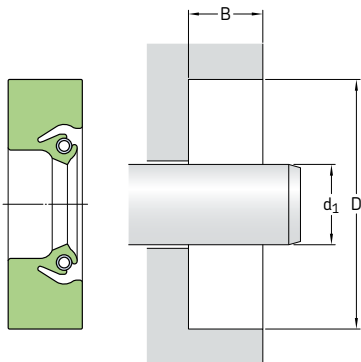

В таблице представлена выборка только распространённых типоразмеров. Для получения информации о полном диапазоне размеров см. таблицу 20 на странице 215.

На страницах 74 – 76 приведены требования к отверстию корпуса.

Размеры Диаметр вала d_1	Диаметр отверстия D	Глубина отверстия B	Конструкция	Материал кромки	Обозначение
мм			–	–	–
480	530	20	HS8	R	480×530×20 HS8 R
490	530	20	HS8	R	490×530×20 HS8 R
	540	25	HS8	R	490×540×25 HS8 R
	541	20,70	HS6	R	490×541×21 HS6 R
500	550	25	HS8	R	500×550×25 HS8 R
510	548	24,50	HS8	R	510×548×25 HS8 R
515	555	20	HS8	R	515×555×20 HS8 R
519	560	25	HS8	D	519×560×25 HS8 D
530	576	21	HS8	R	530×576×21 HS8 R
	580	20	HS8	R	530×580×20 HS8 R
	580	22	HS8	R	530×580×22 HS8 R
	580	25	HS8	R	530×580×25 HS8 R
550	590	20	HS8	R	550×590×20 HS8 R
556	610	25,40	HS7	R	556×610×25 HS7 R
560	604	20	HS8	R	560×604×20 HS8 R
590	640	25	HS8	R	590×640×25 HS8 R
600	640	20	HS8	R	600×640×20 HS8 R
615	665	24	HS8	R	615×665×24 HS8 R
620	670	22	HS8	D	620×670×22 HS8 D
625	676	19	HS8	D	625×676×19 HS8 D
630	670	20	HS8	R	630×670×20 HS8 R
650	700	20	HS8	R	650×700×20 HS8 R
690	730	20	HS8	R	690×730×20 HS8 R

Размеры Диаметр вала d ₁	Диаметр отверстия D	Глубина отверстия B	Конструкция	Материал кромки	Обозначение
мм			–	–	–
700	750 765	20 25	HS8 HS8	R R	700×750×20 HS8 R 700×765×25 HS8 R
720	771,10	21	HS8	D	720×771×21 HS8 D
737	790	15,88	HS6	R	737×790×16 HS6 R
740	790 790	15,88 25	HS8 HS8	R R	740×790×16 HS8 R 740×790×25 HS8 R
760	800 810 820	20,60 20,60 17,50	HS8 HS8 HS8	R R R	760×800×21 HS8 R 760×810×21 HS8 R 760×820×18 HS8 R
780	820	18	HS8	R	780×820×18 HS8 R
800	850	25,40	HS8	R	800×850×25 HS8 R
810	860	20,65	HS7	R	810×860×21 HS7 R
840	892	18	HS6	R	840×892×18 HS6 R
850	900	22	HS8	R	850×900×22 HS8 R
865	911	18	HS8	R	865×911×18 HS8 R
867	920	15,88	HS6	R	867×920×16 HS6 R
870	920	15,88	HS8	R	870×920×16 HS8 R
910	966	17,86	HS6	R	910×966×18 HS6 R
925	975	22	HS8	D	925×975×22 HS8 D
930	982	22,23	HS6	R	930×982×22 HS6 R
1 055	1 100	25	HS8	D	1055×1100×25 HS8 D
1 070	1 120	20	HS6	R	1070×1120×20 HS6 R
1 105	1 151	17,50	HS8	R	1105×1151×18 HS8 R
1 180	1 230	20	HS6	R	1180×1230×20 HS6 R
1 248	1 298	20,70	HS8	R	1248×1298×21 HS8 R
1 370	1 420	19,83	HS8	H	1370×1420×20 HS8 H
1 380	1 420	18	HS8	R	1380×1420×18 HS8 R
1 675	1 725 1 725	20 20,62	HS8 HS8	R D	1675×1725×20 HS8 R 1675×1725×21 HS8 D
1 810	1 860 1 860	20 20,62	HS8 HS8	R D	1810×1860×20 HS8 R 1810×1860×21 HS8 D
2 850	2 900	20,63	HS8	D	2850×2900×21 HS8 D
2 900	2 959	17,33	HS6	R	2900×2959×17 HS6 R
3 000	3 050	20,63	HS8	D	3000×3050×21 HS8 D

Манжетные уплотнения HS6, HS7 и HS8 — дюймовые размеры d₁ 5,500 – 10,250 дюйма

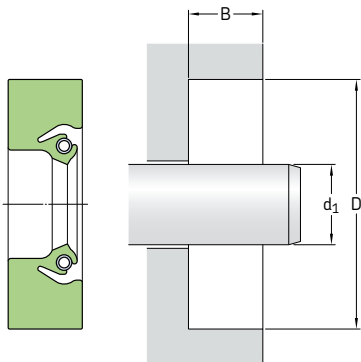

В таблице представлена выборка только распространённых типоразмеров. Для получения информации о полном диапазоне размеров см. таблицу 20 на странице 215.

На страницах 74 – 76 приведены требования к отверстию корпуса.

Размеры Диаметр вала d ₁	Диаметр отверстия D	Глубина отверстия B	Конструкция	Материал кромки	Обозначение
дюймы/мм					
5,500 139,70	6,500 165,10	0,500 12,70	HS8	V	597548
6,000 152,40	7,250 184,15	0,625 15,88	HS8	R	592986
	7,500 190,50	0,535 13,59	HS8	R	60037
6,300 160,00	7,874 200,00	0,596 15,14	HS8	D	595052
6,438 163,53	7,688 195,28	0,625 15,88	HS7	R	594760
7,000 177,80	8,000 203,20	0,500 12,70	HS8	D	70008
7,250 184,15	8,250 209,55	0,500 12,70	HS8	R	595012
	8,250 209,55	0,500 12,70	HS7	R	528377
7,625 193,68	8,875 225,43	0,625 15,88	HS8	R	595207
7,750 196,85	8,750 222,25	0,500 12,70	HS8	R	529601
8,000 203,20	9,000 228,60	0,625 15,88	HS8	V	594935
	9,250 234,95	0,625 15,88	HS8	R	592376
	10,000 254,00	0,750 19,05	HS7	R	590326
8,250 209,55	9,500 241,30	0,625 15,88	HS7	R	592180
	10,250 260,35	0,750 19,05	HS7	R	591929

Размеры Диаметр вала d ₁	Диаметр отверстия D	Глубина отверстия B	Конструкция	Материал кромки	Обозначение
дюймы/мм			–	–	–
8,500 215,90	9,500 241,30	0,500 12,70	HS8	V	594745
	10,000 254,00	0,625 15,88	HS8	R	594318
8,750 222,25	9,750 247,65	0,500 12,70	HS8	V	87440
	10,000 254,00	0,625 15,88	HS8	R	592627
	10,750 273,05	0,750 19,05	HS7	R	597553
8,938 227,03	9,938 254,43	0,625 15,88	HS7	R	595004
9,000 228,60	10,250 260,35	0,625 15,88	HS7	R	592581
	10,500 266,70	0,750 19,05	HS8	R	592600
	10,674 271,12	0,703 17,86	HS8	R	592779
9,250 234,95	11,250 285,75	0,625 15,88	HS7	R	593625
	11,250 285,75	0,750 19,05	HS8	R	592858
9,438 239,73	10,688 271,48	0,625 15,88	HS7	R	592126
9,500 241,30	11,000 279,40	0,625 15,88	HS8	R	531331
	11,500 292,10	0,625 15,88	HS8	R	597507
9,750 247,65	10,750 273,05	0,500 12,70	HS7	R	592988
	11,250 285,75	0,625 15,88	HS7	R	593385
9,938 252,43	11,188 284,18	0,625 15,88	HS8	R	594753
	11,438 290,53	0,750 19,05	HS8	R	592731
10,000 254,00	11,000 279,40	0,562 14,28	HS8	R	1000018
	11,250 285,75	0,625 15,88	HS7	R	1000117
	11,500 292,10	0,750 19,05	HS7	R	1000257
	12,000 304,80	0,625 15,88	HS7	R	1000527
	12,000 304,80	0,625 15,88	HS7	V	1000025
10,125 257,18	11,750 298,45	0,750 19,05	HS8	R	1012338
10,188 258,78	11,188 284,18	0,500 12,70	HS7	R	1019017
10,250 260,35	11,250 285,75	0,625 15,88	HS7	R	1025017
	12,000 304,80	0,625 15,88	HS8	R	1025368

Манжетные уплотнения HS6, HS7 и HS8 — дюймовые размеры d₁ 10,438 – 14,000 дюйма

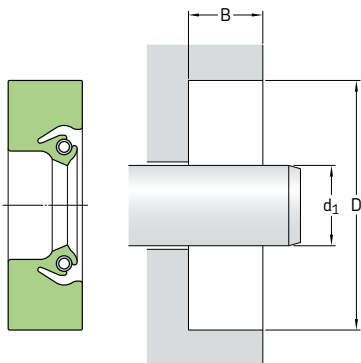

В таблице представлена выборка только распространённых типоразмеров. Для получения информации о полном диапазоне размеров см. таблицу 20 на странице 215.

На страницах 74 – 76 приведены требования к отверстию корпуса.

Размеры Диаметр вала d ₁	Диаметр отверстия D	Глубина отверстия B	Конструкция	Материал кромки	Обозначение
дюймы/мм					
10,438 265,13	11,688 296,88	0,875 22,23	HS8	R	1043148
10,500 266,70	11,500 292,10	0,500 12,70	HS8	R	1050018
	12,000 304,80	0,750 19,05	HS8	R	1050258
	12,000 304,80	0,750 19,05	HS7	R	1050257
10,710 272,03	12,511 317,78	0,625 15,88	HS8	R	1071448
10,875 276,23	12,875 327,03	0,578 14,68	HS6	R	527099
11,000 279,40	12,000 304,80	0,625 15,88	HS7	R	1100027
	12,500 317,50	0,750 19,05	HS8	R	1100258
	12,500 317,50	0,750 19,05	HS7	R	1100257
	13,000 330,20	0,750 19,05	HS8	R	1100538
	12,375 314,33	0,625 15,88	HS8	R	1113118
11,250 285,75	12,750 323,85	0,750 19,05	HS7	R	1125257
11,375 288,93	12,375 314,33	0,500 12,70	HS7	R	1138017
11,422 290,12	12,922 328,22	0,750 19,05	HS7	R	1142257
11,500 292,10	12,500 317,50	0,500 12,70	HS8	R	1150018
	13,000 330,20	0,750 19,05	HS8	R	1150258
	12,500 317,50	0,750 19,05	HS7	R	1150257

Размеры Диаметр вала d ₁	Диаметр отверстия D	Глубина отверстия B	Конструкция	Материал кромки	Обозначение
<hr/>					
дюймы/мм					
11,750 298,45	13,250 336,55	0,750 19,05	HS7	R	1175257
11,875 301,63	13,125 333,38	0,625 15,88	HS8	R	1188118
12,000 304,80	13,000 330,20	0,500 12,70	HS8	D	1200028
	13,500 342,90	0,750 19,05	HS8	R	1200258
	14,000 355,60	0,813 20,65	HS8	R	1200558
12,375 314,33	13,875 352,43	0,750 19,05	HS7	R	1238257
12,500 317,50	13,500 342,90	0,500 12,70	HS8	R	1250018
	14,000 355,60	0,750 19,05	HS7	R	1250257
12,625 320,68	14,125 358,78	0,750 19,05	HS7	R	1263237
12,750 323,85	14,250 361,95	0,625 15,88	HS8	R	1275238
	14,250 361,95	0,750 19,05	HS7	R	1275257
13,000 330,20	14,500 368,30	0,625 15,88	HS7	R	1300237
	14,500 368,30	0,750 19,05	HS8	R	1300258
	15,000 381,00	0,750 19,05	HS8	R	1300548
13,125 333,38	15,125 384,18	0,750 19,05	HS8	R	592920
13,250 336,55	14,750 374,65	0,625 15,88	HS7	R	1325237
13,375 339,73	14,875 377,83	0,625 15,88	HS8	R	594057
13,500 342,90	15,000 381,00	0,750 19,05	HS8	R	1350258
	15,500 393,70	0,625 15,88	HS7	R	1350527
13,750 349,25	15,250 387,35	0,750 19,05	HS7	R	1375257
13,875 352,43	15,375 390,53	0,750 19,05	HS7	R	1388257
14,000 355,60	15,000 381,00	0,500 12,70	HS8	R	1400018
	15,500 393,70	0,750 19,05	HS8	R	1400258
	15,500 393,70	0,750 19,05	HS7	R	1400257
	15,500 393,70	0,750 19,05	HS8	V	594261
	16,000 406,40	0,813 20,65	HS7	R	1400557
	16,000 406,40	1,000 25,40	HS8	R	1400588

Манжетные уплотнения HS6, HS7 и HS8 — дюймовые размеры

d_1 14,250 – 20,000 дюйма

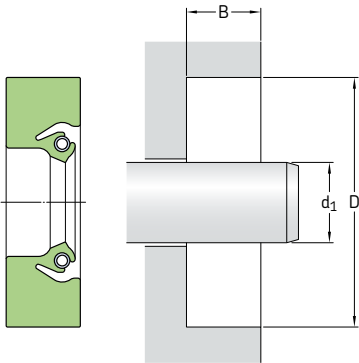

В таблице представлена выборка только распространённых типоразмеров. Для получения информации о полном диапазоне размеров см. таблицу 20 на странице 215.

На страницах 74 – 76 приведены требования к отверстию корпуса.

Размеры Диаметр вала d_1	Диаметр отверстия D	Глубина отверстия B	Конструкция	Материал кромки	Обозначение
дюймы/мм					
14,250 361,95	16,250 412,75	1,000 25,40	HS7	R	1425587
14,500 368,30	15,500 393,70	0,500 12,70	HS8	R	1450018
14,625 371,48	16,125 409,58	0,750 19,05	HS7	R	1463257
15,000 381,00	16,500 419,10	0,750 19,05	HS7	R	1500257
	17,000 431,80	0,813 20,65	HS8	R	1500558
15,250 387,35	16,625 422,28	0,500 12,70	HS8	R	1525158
	16,750 425,45	0,750 19,05	HS7	R	1525257
15,500 393,70	17,000 431,80	0,750 19,05	HS7	R	1550257
	17,500 444,50	0,813 20,65	HS7	R	1550557
	17,250 438,15	0,685 19,05	HS8	R	1575248
16,000 406,40	17,000 431,80	0,500 12,70	HS8	R	1600018
	17,000 431,80	0,500 12,70	HS8	D	1600019
	17,500 444,50	0,750 19,05	HS8	R	1600258
	18,000 457,20	0,750 19,05	HS8	R	1600578
16,500 419,10	18,000 457,20	0,813 20,65	HS8	R	1600558
	17,500 444,50	0,500 12,70	HS7	R	1650017
	18,500 469,90	0,813 20,65	HS7	R	1650557

Размеры Диаметр вала d ₁	Диаметр отверстия D	Глубина отверстия B	Конструкция	Материал кромки	Обозначение
дюймы/мм					
16,750 425,45	18,250 463,55	0,750 19,05	HS7	R	1675257
16,875 428,63	18,375 466,73	0,500 12,70	HS7	R	1688217
17,500 444,50	19,500 495,30	1,000 25,40	HS7	R	1750587
17,716 449,99	19,716 500,79	0,813 20,65	HS7	R	1771557
17,750 450,85	19,750 501,65	0,813 20,65	HS7	R	1775557
18,000 457,20	19,000 482,60	0,500 12,70	HS8	R	1800018
	19,500 495,30	0,750 19,05	HS7	R	1800257
	20,000 508,00	0,813 20,65	HS8	R	1800558
18,250 463,55	19,750 501,65	0,750 19,05	HS7	R	1825257
	20,250 514,35	0,813 20,65	HS7	R	1825557
18,375 466,73	20,375 517,53	0,813 20,65	HS8	R	1838558
	20,500 520,70	0,875 22,23	HS8	R	1837608
18,500 469,90	20,000 508,00	0,750 19,05	HS8	D	1850248
	20,500 520,70	1,000 25,40	HS7	R	1850587
18,750 476,25	20,250 514,35	0,750 19,05	HS7	R	1875257
18,937 481,00	20,937 531,80	0,813 20,65	HS7	R	1894557
19,000 482,60	20,500 520,70	0,750 19,05	HS8	R	1900258
	21,000 533,40	0,813 20,65	HS7	R	1900557
19,500 495,30	21,500 546,10	0,813 20,65	HS7	R	1950557
	21,500 546,10	0,813 20,65	HS8	R	1950518
19,750 501,65	21,750 552,45	0,625 15,88	HS8	R	1975528
20,000 508,00	21,500 546,10	0,625 15,88	HS8	R	2000238
	21,500 546,10	0,750 19,05	HS8	R	2000258
	22,000 558,80	0,625 15,88	HS7	R	2000527
	22,000 558,80	1,000 25,40	HS7	R	2000587
	22,125 561,98	0,916 23,27	HS8	R	2000648
	22,125 561,98	0,916 23,27	HS8	D	2000649

Манжетные уплотнения HS6, HS7 и HS8 — дюймовые размеры d₁ 20,500 – 33,125 дюйма

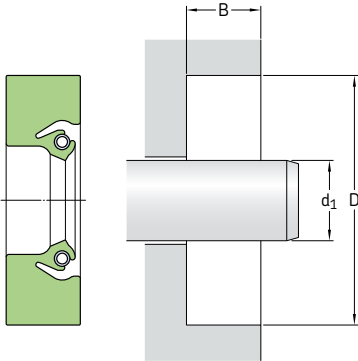

В таблице представлена выборка только распространённых типоразмеров. Для получения информации о полном диапазоне размеров см. таблицу 20 на странице 215.

На страницах 74 – 76 приведены требования к отверстию корпуса.

Размеры Диаметр вала d ₁	Диаметр отверстия D	Глубина отверстия B	Конструкция	Материал кромки	Обозначение
дюймы/мм					
20,500 520,70	22,500 571,50	0,875 22,23	HS8	R	2050568
20,625 523,88	22,625 574,68	0,813 20,65	HS7	R	2063557
21,000 533,40	22,580 573,53	0,578 14,68	HS8	R	2100228
	23,000 584,20	0,750 19,05	HS8	R	2100518
	23,000 584,20	0,813 20,65	HS8	V	594201
	23,000 584,20	0,813 20,65	HS7	R	2100557
	23,000 584,20	0,813 20,65	HS7	R	2100557
22,000 558,80	23,500 596,90	0,750 19,05	HS7	R	2200257
	23,500 596,90	0,750 19,05	HS8	R	2200218
	24,000 609,60	0,813 20,65	HS8	V	2200555
	24,000 609,60	0,813 20,65	HS8	D	2200558
	24,000 609,60	0,813 20,65	HS7	R	2200557
	24,000 609,60	0,813 20,65	HS7	R	2200557
	24,000 609,60	0,813 20,65	HS7	R	2200557
22,250 565,15	24,250 615,95	0,813 20,65	HS7	R	2225557
	24,250 615,95	0,813 20,65	HS7	R	2225557
22,500 571,50	24,500 622,30	0,813 20,65	HS7	R	2250557
	24,500 622,30	0,813 20,65	HS7	R	2250557
22,638 575,00	24,638 625,80	0,750 19,00	HS8	D	2263548
	24,638 625,80	0,750 19,00	HS8	D	2263548
22,750 577,85	24,750 628,65	0,813 20,65	HS7	R	2275557
	24,750 628,65	0,813 20,65	HS7	R	2275557
22,875 581,03	24,875 631,83	0,813 20,65	HS7	R	2288557
	24,875 631,83	0,813 20,65	HS7	R	2288557

Размеры Диаметр вала d ₁	Диаметр отверстия D	Глубина отверстия B	Конструкция	Материал кромки	Обозначение
дюймы/мм			-	-	-
23,000 584,20	25,000 635,00	0,813 20,65	HS8	R	2300558
	25,000 635,00	0,813 20,65	HS8	D	2300559
23,208 589,48	25,208 640,28	0,813 20,65	HS8	R	2320558
23,750 603,25	25,750 654,05	0,813 20,65	HS8	R	2575558
24,000 609,60	25,500 647,70	0,750 19,05	HS8	R	2400258
	25,500 647,70	0,750 19,05	HS7	R	2400257
	26,000 660,40	1,000 25,40	HS8	D	2400598
24,500 622,30	26,000 660,40	0,750 19,05	HS7	R	2450257
25,000 635,00	26,500 673,10	0,750 19,05	HS7	D	2500247
	27,000 685,80	0,813 20,65	HS7	R	2500557
26,000 660,40	28,125 714,38	0,916 23,27	HS8	R	2600648
26,375 669,93	27,627 701,73	0,625 15,88	HS8	R	2637118
27,000 685,80	29,000 736,60	0,813 20,65	HS8	R	2700558
27,500 698,50	28,750 730,25	0,625 15,88	HS7	R	2750117
28,000 711,20	30,000 762,00	0,813 20,65	HS8	R	2800558
28,875 733,43	30,875 784,23	0,813 20,65	HS7	R	2888557
29,000 736,60	31,000 787,40	0,813 20,65	HS7	V	2900556
29,750 755,65	31,750 806,45	0,813 20,65	HS8	R	2975558
30,000 762,00	31,250 793,75	0,625 15,88	HS8	R	3000118
	32,000 812,80	1,000 25,40	HS8	H	3000519
30,750 781,05	31,750 806,45	0,500 12,70	HS7	R	3075017
32,375 822,33	34,375 873,13	1,000 25,40	HS8	H	3237519
32,500 825,50	34,500 876,30	0,916 23,27	HS7	R	3250577
33,125 841,38	35,125 892,18	0,813 20,65	HS8	R	3312558

Манжетные уплотнения HS6, HS7 и HS8 — дюймовые размеры

d_1 34,500 – 171,900 дюйма

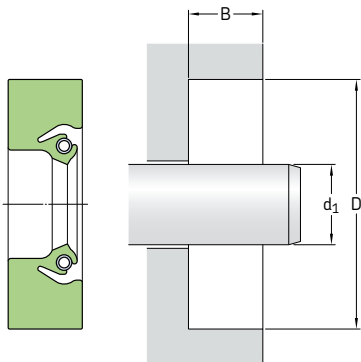

В таблице представлена выборка только распространённых типоразмеров. Для получения информации о полном диапазоне размеров см. таблицу 20 на странице 215.

На страницах 74 – 76 приведены требования к отверстию корпуса.

Размеры Диаметр вала d_1	Диаметр отверстия D	Глубина отверстия B	Конструкция	Материал кромок	Обозначение
дюймы/мм					
34,500 876,30	36,500 927,10	0,813 20,65	HS7	R	3450557
38,000 965,20	40,000 1 016,00	0,813 20,65	HS7	R	3800557
38,500 977,90	40,500 1 028,70	0,813 20,65	HS7	R	3850557
40,250 1 022,35	41,750 1 060,45	0,750 19,05	HS8	R	4025258
48,000 1 219,20	50,000 1 270,00	0,813 20,65	HS8	R	4800518
51,000 1 295,40	53,000 1 346,20	0,813 20,65	HS8	R	5100558
53,000 1 346,20	54,875 1 393,83	0,813 20,65	HS8	R	5300488
54,000 1 371,60	56,000 1 422,40	0,813 20,65	HS7	R	5400557
58,500 1 485,90	60,500 1 536,70	0,813 20,65	HS8	R	5850518
60,250 1 530,35	62,313 1 582,75	0,750 19,05	HS8	R	531572
62,598 1 589,99	64,598 1 640,79	0,813 20,65	HS7	R	6259557
69,000 1 752,60	71,000 1 803,40	0,813 20,65	HS8	R	6900558
72,500 1 841,50	74,500 1 892,30	0,813 20,65	HS8	R	7250558
75,000 1 905,00	77,000 1 955,80	0,815 20,70	HS8	R	7500518

Размеры Диаметр вала d ₁	Диаметр отверстия D	Глубина отверстия B	Конструкция	Материал кромки	Обозначение
дюймы/мм			–	–	–
76,000 1 930,40	78,000 1 981,20	0,813 20,65	HS8	R	594316
81,000 2 057,40	83,000 2 108,20	0,813 20,65	HS8	R	8100558
87,750 2 228,85	89,750 2 279,65	0,813 20,65	HS8	R	8775558
94,750 2 406,65	97,000 2 463,80	0,688 17,48	HS8	R	9475658
98,625 2 505,08	100,625 2 555,88	0,813 20,65	HS8	R	9862568
106,000 2 692,40	107,000 2 717,80	0,500 12,70	HS8	R	594926
125,000 3 175,00	126,250 3 206,75	0,625 15,88	HS8	R	595208
171,900 4 366,26	173,876 4 416,45	0,813 20,65	HS8	R	595214

2.25



Кассетные уплотнения

Общая информация	322
Конструктивные особенности	323
Испытания	323
Монтаж	323
Кассетные уплотнения SKF Mudblock типов MUD5 и MUD7	324

Кассетные уплотнения

Общая информация

Конструкция кассетных уплотнений SKF Mudblock была оптимизирована для надёжного удержания пластичной смазки или масла и обеспечения максимальной защиты от жидких или твёрдых загрязнений (→ рис. 1). Уплотнения разработаны в соответствии с требованиями для каждой конкретной области применения.

Уплотнения SKF Mudblock широко используются в ступичных узлах передних и задних мостов такой техники, как:

- тракторы
- сельскохозяйственные машины
- строительные машины
- лесозаготовительные машины
- грузовые автомобили повышенной проходимости

Рис. 1

Варианты конструкции уплотнений SKF Mudblock для оборудования, смазываемого маслом

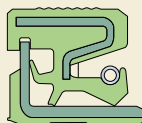

MUD1



MUD2

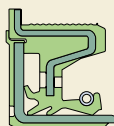

MUD4

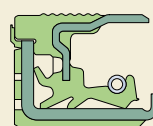

MUD5

Варианты конструкции уплотнений SKF Mudblock для оборудования, смазываемого пластичной смазкой

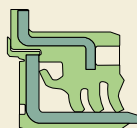

MUD3

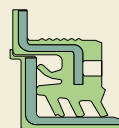

MUD6



MUD7

Конструктивные особенности

Конструкция всех уплотнений SKF Mudblock включает встроенную износостойкую втулку и обрешиненный внутренний диаметр. При этом уплотнения могут иметь любую конфигурацию уплотнительных и вспомогательных кромок. Эластомерный материал, как правило, представляет собой бутадиенакрилонитрильный каучук, но для соответствия конкретным требованиям уплотнения могут изготавливаться и из других материалов, таких как фторкаучук, гидрогенизированный бутадиенакрилонитрильный каучук или полиакрилат. Дополнительная информация представлена в разделе «*Материалы уплотнительных кромок*», начиная со **страницы 30**.

Испытания

SKF проводит испытания уплотнений SKF Mudblock в испытательных центрах, расположенных в США, Европе и Азии. Испытания включают как собственные тесты, так и специальные тесты в соответствии со спецификациями клиента. Для достижения оптимальных рабочих характеристик при разработке уплотнений SKF Mudblock используются расчёты с применением метода конечных элементов (FEA). При помощи метода конечных элементов производится оценка следующих параметров:

- напряжения в уплотнительной кромке в деформированном состоянии
- усилия, действующие в контактной зоне кромки
- давление раскрытия кромки
- смещение кромок
- моделирование узла уплотнения и втулки

Монтаж

Правильная установка уплотнений SKF Mudblock крайне важна для обеспечения их надлежащего функционирования. Для получения информации и технической помощи в отношении конструкции монтажных инструментов для установки уплотнений SKF Mudblock обратитесь к представителю SKF.

Кассетные уплотнения SKF Mudblock типов MUD5 и MUD7

Кассетные уплотнения SKF Mudblock типов MUD5 и MUD7 — это новое поколение радиальных уплотнительных устройств, которые были специально разработаны для использования в тяжёлых рабочих условиях.

Уплотнения SKF Mudblock типа MUD5 (→ рис. 2) предназначены для узлов, смазываемых маслом, и имеют следующие особенности:

- частично металлическая / частично обрезиненная наружная поверхность для надёжной фиксации уплотнения в отверстии и повышения его эффективности
- основная кромка SKF WAVE со стягивающей пружиной, двухсторонний насосный эффект
- осевая и вспомогательная кромки для защиты от загрязняющих веществ
- встроенная износостойкая втулка с загнутым краем, которая предотвращает повреждение кромок во время транспортировки, хранения и монтажа
- центробежный отражатель для защиты от загрязняющих веществ
- буфер, обеспечивающий относительное положение уплотнения и втулки, а также играющий роль препятствия для проникновения загрязняющих веществ
- обрезиненный внутренний диаметр для высокой эффективности уплотнения и упрощения монтажа

Уплотнения SKF Mudblock типа MUD7 (→ рис. 3) предназначены для узлов, смазываемых пластичной смазкой, и имеют следующие особенности:

- частично металлическая / частично обрезиненная наружная поверхность для надёжной фиксации уплотнения в отверстии и повышения его эффективности
- обрезиненный внутренний диаметр для высокой эффективности уплотнения и упрощения монтажа
- встроенная износостойкая втулка
- конструкция кромки, запатентованная SKF, для увеличения срока службы подшипника
- буфер, обеспечивающий относительное положение уплотнения и втулки, а также играющий роль препятствия для проникновения загрязняющих веществ
- вспомогательные радиальные кромки для защиты от загрязняющих веществ

Уплотнительная кромка, запатентованная SKF, имеет специальную геометрию, которая сочетает характеристики подпружиненной радиальной и осевой уплотнительных кромок. Такая конструкция позволяет сбрасывать через кромку избыточное давление в подшипнике. Эта особенность позволяет снизить температуру подшипника, что увеличивает срок его службы.

Уплотнение SKF Mudblock типа MUD5

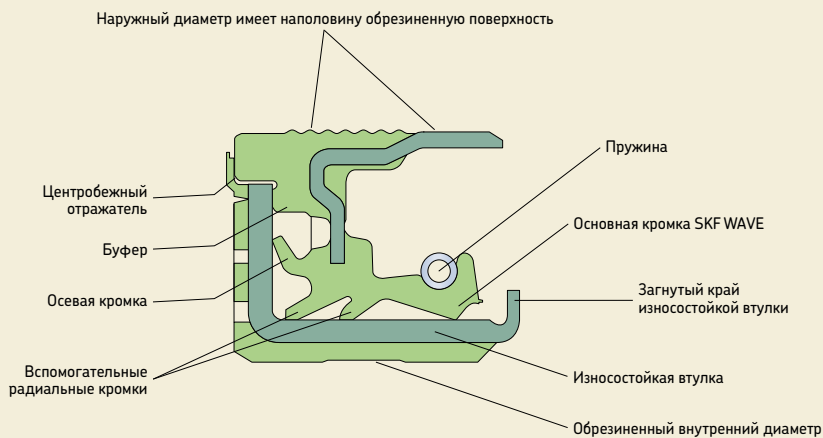

3

Уплотнение SKF Mudblock типа MUD7

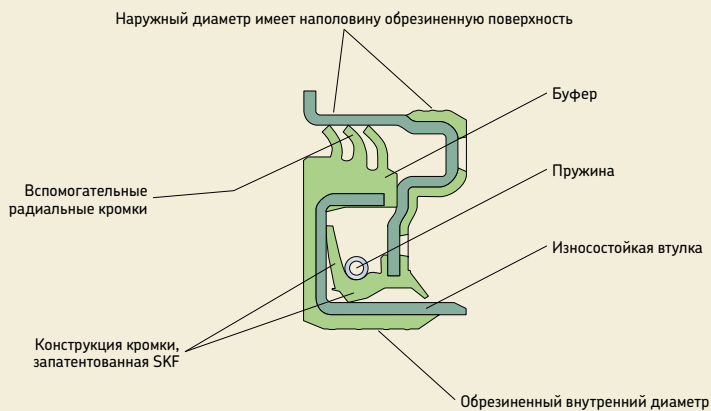



Износостойкие втулки

Общая информация	328
Втулки SKF Speedi-Sleeve	329
Технические характеристики	329
Диапазон размеров	329
Втулки SKF Speedi-Sleeve Gold	330
Результаты испытаний	330
Выбор правильного размера	330
Монтаж втулок SKF Speedi-Sleeve	331
Демонтаж втулок SKF Speedi-Sleeve	333
4.1 Таблицы изделий: Втулки SKF Speedi-Sleeve	334
Крупногабаритные износостойкие втулки (LDSL3V)	356
Общая информация	356
Конструкции и технические характеристики	357
Использование втулок LDSLV	358
Монтаж	358
Демонтаж	358
4.2 Таблицы изделий: Втулки LDSLV3 и LDSLV4	360



Износостойкие втулки

Общая информация

Для обеспечения эффективной работы манжетные уплотнения должны работать по гладкой цилиндрической сопряжённой поверхности. Если поверхность вала, сопряжённая с кромкой уплотнения, изнашивается, уплотнение перестает выполнять функции удержания смазочного материала и защиты узла от попадания загрязняющих веществ.

Канавки на рабочей поверхности вала чаще всего возникают при попадании твёрдых загрязняющих частиц под кромку уплотнения, что вызывает износ поверхности вала во время его вращения. В процессе дальнейшей эксплуатации эффективность уплотнения будет снижаться, что приведёт к скоплению загрязняющих частиц под кромкой уплотнения, проникновению частиц в уплотняемый узел и последующему выходу уплотняемого узла из строя. В таких случаях простая замена манжетного уплотнения уже не решает проблему, так как требуется восстановление рабочей поверхности вала. Для восстановления рабочей поверхности вала обычно требуется выполнить его демонтаж и

замену, либо перешлифовку поверхности вала для восстановления его рабочих характеристик.

Втулки SKF Speedi-Sleeve (→ **рис. 1**) являются проверенным решением для решения проблем, связанных с износом валов, без необходимости демонтажа вала или изменения размеров уплотнения. Последнее поколение втулок SKF Speedi-Sleeve является одним из наиболее важных нововведений, позволивших создавать высокоэффективные уплотнительные системы. Использование втулок SKF Speedi-Sleeve в сочетании с манжетными уплотнениями SKF позволяет достичь увеличенной долговечности уплотнительных систем. Это позволяет более точно планировать техническое обслуживание благодаря большей прогнозируемости срока службы системы. Втулки SKF Speedi-Sleeve доступны для валов с диаметром до 203 мм (8 дюймов) включительно. Для валов с большим диаметром SKF предлагает крупногабаритные износостойкие втулки LDSLV3 и LDSLV4 (→ **рис. 2 и 3**). Информация о втулках LDSLV представлена на **странице 356**.

Рис. 1

Втулка SKF Speedi-Sleeve



Рис. 2

Износостойкая втулка LDSLV3

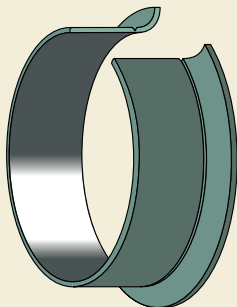
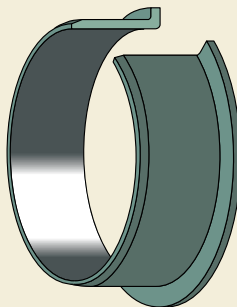

Втулки SKF Speedi-Sleeve

Данные тонкостенные втулки (0,28 мм (0,011 дюйма)), разработанные SKF, устанавливаются на изношенный участок вала, что позволяет получить сопряжённую поверхность, оптимизированную для манжетных уплотнений.

При этом нет необходимости в демонтаже или механической обработке вала, что значительно сокращает время простоя оборудования. Использование тонкостенной втулки позволяет применять манжетные уплотнения того же типоразмера, что обуславливает отсутствие необходимости подбора нового уплотнения и позволяет сократить складские запасы.

Для монтажа втулки не требуются дополнительные инструменты, поскольку монтажный инструмент поставляется вместе со втулкой. Для монтажа потребуются лишь пассатижи и киянка.

Технические характеристики

При изготовлении втулок SKF Speedi-Sleeve нового поколения используются специально разработанные марки нержавеющей стали и технологии производства, что обеспечивает оптимальные характеристики рабочей поверхности, минимизирующие износ как самой втулки, так и уплотнительной кромки. Специально разработанный материал втулок обладает повышенной прочностью и пластичностью. Мелчайшие полости удерживают смазочный материал на втулке, не допуская работы уплотнения в сухом режиме, что могло бы привести к быстрому изнашиванию. Контактная поверхность

обладает высокой износостойкостью, имеет минимальную направленность ($0^\circ, \pm 0,05$) и шероховатость $R_a 0,25 - 0,5$ мкм (от 10 до 20 мкдюймов). Фактически, поверхность втулки обладает более оптимальными характеристиками, чем поверхность вала.

Для упрощения монтажа втулки SKF Speedi-Sleeve имеют съёмный фланец (→ рис. 4). В большинстве случаев фланец можно оставить на месте, но в тех случаях, когда фланец будет контактировать с другими деталями системы, он должен быть удален для предотвращения нагрева от трения и износа. Фланец также необходимо удалить в тех случаях, когда он может ограничить подачу смазочного материала к уплотнению. Ограничение подачи смазочного материала приводит к снижению эффективности охлаждения, увеличению температуры под кромкой и преждевременному старению материала уплотнения.

Чтобы удалить фланец, необходимо прорезать его в радиальном направлении перед монтажом. Фланец легко удаляется пассатижами после установки втулки на место.

Диапазон размеров

Стандартный диапазон размеров охватывает втулки для валов с диаметром от 11,99 до 203,33 мм (от 0,472 до 8 дюймов). В зависимости от требуемых объёмов, SKF может поставить втулки нестандартных размеров. Каждая втулка разработана для соответствия определённому диапазону размеров валов, обычно больше или меньше номинального диаметра вала. Это обе-

Рис. 3

Износостойкая втулка LDSLV4



Рис. 4

Съёмный фланец SKF Speedi-Sleeve

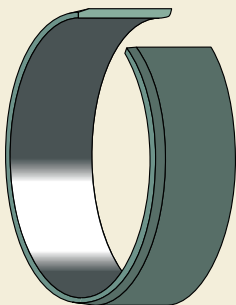
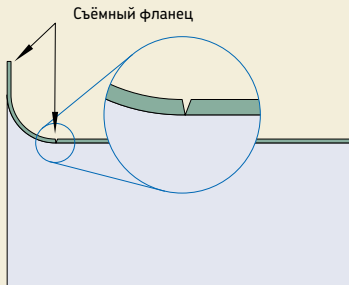

Втулки SKF Speedi-Sleeve Gold

Втулки SKF Speedi-Sleeve нового поколения также доступны в исполнении Gold, которое разработано для применения в абразивных средах.

Тонкое металлическое покрытие, нанесённое на основу из нержавеющей стали, придаёт втулке золотистый оттенок и значительно повышает её долговечность. При этом может быть использован прежний типоразмер уплотнения. Применение втулок SKF Speedi-Sleeve Gold является особенно эффективным в среде с абразивными загрязнениями, в частности, в сочетании с уплотнениями из фторкаучука SKF Duralife.

Результаты испытаний

Втулки SKF Speedi-Sleeve предыдущего и нового поколений были испытаны на износостойкость при воздействии как крупно-, так и мелкодисперсной пыли. Испытание, которое проводилось в течение 500 часов (→ **диаграмма 1**), показало, что по сравнению со втулками предыдущего поколения, втулки SKF Speedi-Sleeve нового поколения снижают абразивный износ в 1,5 раза и при этом обеспечивают эффективную работу уплотнения.

Для проверки эффективности системы уплотнения в течение 2000 часов проводилось ресурсное испытание (→ **диаграмма 2**) втулок SKF Speedi-Sleeve нового и предыдущего поколений в сочетании с уплотнениями SKF WAVE, изготовленными из фторкаучука SKF Duralife. Результаты испытания показали, что втулки SKF Speedi-Sleeve нового поколения обеспечивают снижение износа уплотнительной кромки и разброса величины износа примерно на 30 % по сравнению со втулками предыдущего поколения и демонстрируют улучшение рабочих характеристик по сравнению с хромированной поверхностью в 2 раза. Такое снижение износа увеличивает надёжность системы уплотнения, а также прогнозируемость срока службы системы.

Оба испытания выполнялись при одинаковых рабочих условиях:

- температура до 110 °C (225 °F)
- окружная скорость вала до 8,6 м/с (1700 футов/мин)

В других видах испытаний постоянный солевой туман при 35 °C (95 °F) не привёл к образованию коррозии даже после 600 часов. Эти результаты стали возможны благодаря использованию втулок SKF Speedi-Sleeve нового поколения.

Диаграмма 1

Испытание на износ втулок SKF Speedi-Sleeve
Абразивная среда, испытание остановлено после 500 часов

Износ втулки [10⁻² мм²]



Диаграмма 2

Испытание на износ уплотнительной кромки
Уплотнения из фторкаучука, испытание остановлено после 2000 часов

Износ уплотнительной кромки [10⁻² мм²]

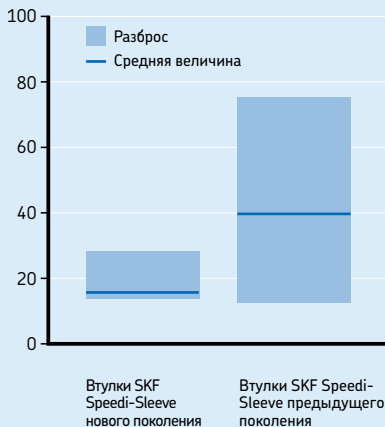
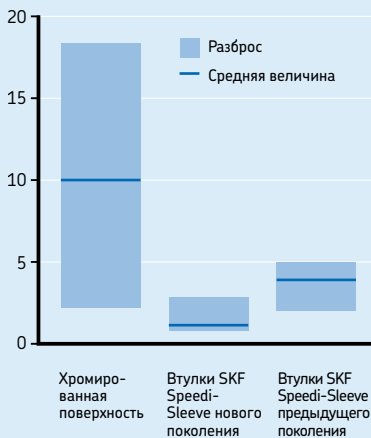

Выбор правильного размера

Перед определением правильного размера втулки сначала необходимо тщательно очистить вал. Соответствующее посадочное место на валу необходимо измерить в трёх сечениях. Размер для выбора втулки SKF Speedi-Sleeve определяется как среднее арифметическое трёх измеренных значений. Если полученное значение находится в допустимых пределах по таблице для диаметра вала d_1 , то втулка SKF Speedi-Sleeve будет иметь необходимую посадку на валу с натягом, и не потребуется её установка на клей.

Если для полученного диаметра в таблице продукции нет подходящей втулки, может потребоваться доработка вала до соответствующего размера. Это значит, что потребуется уплотнение нового размера. Если существует значительная потребность в нестандартных втулках, SKF может предложить втулки SKF Speedi-Sleeve специального размера или другое решение с износостойкими втулками.

Монтаж втулок SKF Speedi-Sleeve

Все втулки SKF Speedi-Sleeve монтируются одинаковым способом. Несмотря на то, что процедура монтажа проста, для достижения наилучших результатов её необходимо выполнять осторожно и аккуратно. Поскольку тонкостенная втулка устанавливается на вал с натягом, любая неровность на поверхности вала приводит к повторению подобной неровности на поверхности втулки и, как следствие, снижает эффективность работы уплотнения. Поэтому рабочую поверхность вала перед установкой необходимо тщательно очистить, убрать заусенцы и шероховатости. Глубокие следы износа, царапины и другие повреждения вала рекомендуются зашпаклевать эпоксидной смолой, наполненной металлическим порошком. Втулка должна быть установлена на вал до затвердевания эпоксидного состава.

Втулка SKF Speedi-Sleeve не должна устанавливаться на шпоночные пазы, отверстия, шлицы или резьбу, так как это приведет к деформации втулки, что затруднит прилегание уплотнительной кромки к новой сопряженной поверхности в процессе вращения вала.

Варианты монтажа втулок SKF Speedi-Sleeve

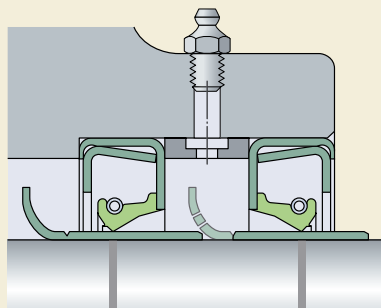
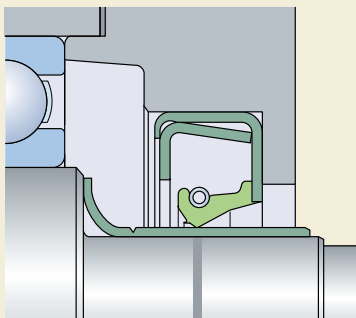

Запрещается нагревать втулки SKF Speedi-Sleeve перед монтажом. Нагрев приведёт к расширению втулки, а при остывании она может не вернуться к первоначальному размеру, что вызовет её свободную посадку на валу.

На **рис. 5** показаны различные варианты установки втулок SKF Speedi-Sleeve.

Рис. 6



Рис. 7



Рис. 8

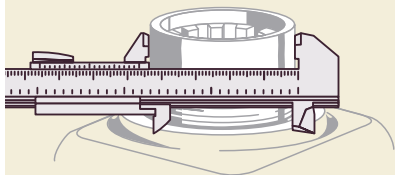

Процедура монтажа

- 1 Очистить сопряжённую поверхность вала. Обработать напильником все заусенцы и шероховатости. Убедиться, что втулка не будет устанавливаться на шпоночные пазы, отверстия, шлицы и т. д.
- 2 Измерить диаметр на неизношенном участке вала, на который будет монтироваться втулка (→ рис. 6). Измерение выполняется в трёх точках. По средней величине замера убедиться, что вал соответствует рекомендованным спецификациям. Если значение среднего диаметра находится внутри диапазона, заданного для выбранной втулки, величина её натяга будет достаточной для предотвращения смещения и вращения без использования клея.
- 3 Определить место установки втулки на изношенном участке поверхности. Отметить от какой-либо точки или сделать метку непосредственно на поверхности. Втулка должна быть установлена над изношенным участком поверхности, а не просто установлена заподлицо с торцом вала.
- 4 Небольшие следы износа не требуют заполнения. Дополнительно можно нанести тонкий слой незатвердевающего герметика на поверхность внутреннего диаметра втулки. Удалить герметик, попадающий на поверхность наружного диаметра вала или втулки.
- 5 Глубокие следы износа необходимо зашпаклевать эпоксидной смолой, наполненной металлическим порошком. Установить втулку до затвердевания эпоксидной смолы, чтобы втулка выдавила избыточное количество состава. Удалить оставшийся состав с поверхности наружного диаметра втулки.
- 6 Ещё раз обратит внимание, что при монтаже втулки SKF Speedi-Sleeve запрещается её нагрев.
- 7 Если фланец необходимо удалить после монтажа втулки, необходимо его подрезать со стороны наружного диаметра в одном месте. Втулка устанавливается на вал со стороны фланца. Затем установить на втулку монтажный инструмент (→ рис. 7).

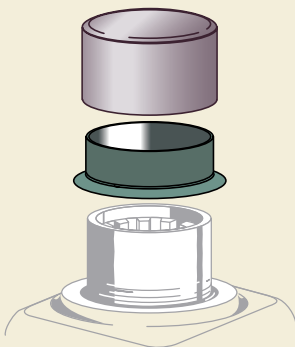
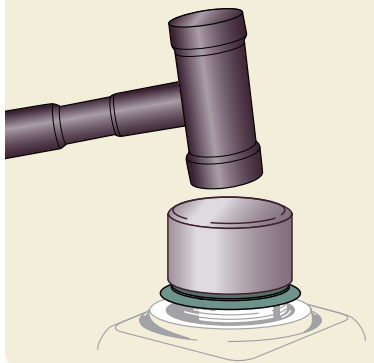
- 8** Нанести легкие удары по центру монтажного инструмента до установки втулки на изношенную поверхность вала (→ **рис. 8**). Если монтажный инструмент слишком короткий, можно использовать трубу с плоским торцом без заусенцев. Убедитесь, что внутренний диаметр трубы совпадает с диаметром монтажного инструмента. Соблюдайте осторожность, чтобы не повредить прецизионно отшлифованную поверхность наружного диаметра втулки.
- 9** Втулка SKF Speedi-Sleeve должна устанавливаться так, чтобы наружный край втулки располагался на полной окружности вала. Край втулки не должен располагаться над фаской вала, так как острый край может повредить уплотнительную кромку в процессе монтажа уплотнения.
- 10** Если фланец был подрезан для его последующего удаления, используйте плоскогубцы для отрыва фланца от втулки. Удаление фланца должно выполняться максимально аккуратно во избежание повреждения наружного диаметра втулки.
- 11** После монтажа втулки, до установки манжетного уплотнения, следует проверить поверхность вала на наличие заусенцев, которые могут повредить уплотнение.
- 12** Перед установкой уплотнения смазать втулку рабочим материалом, используемым в машине.
- 13** Выполнить установку уплотнения.

Демонтаж втулок SKF Speedi-Sleeve

Демонтаж втулок SKF Speedi-Sleeve выполняется с помощью нагрева втулки электрическим воздушнонагревателем. После нагрева втулка расширяется и аккуратно снимается с вала без его повреждения.

При использовании других методов демонтажа необходимо соблюдать осторожность, чтобы не повредить поверхность вала:

- ослабить посадку втулки путём лёгкого постукивания молотком по всей её поверхности
- использовать слесарное зубило для перерубания втулки
- использовать пару кусачек на фланце или рядом с ним, производя при этом скручивающее движение

Втулки SKF Speedi-Sleeve не предназначены для повторного использования.

Втулки SKF Speedi-Sleeve — метрические размеры (полученные из дюймовых размеров)
d₁ 11,99 – 35,99 мм

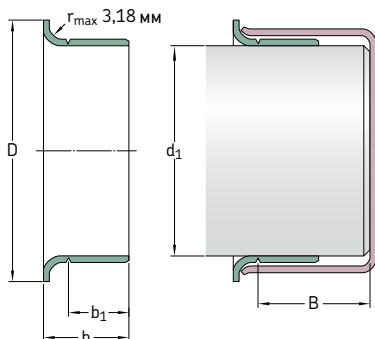

Все втулки, перечисленные в таблице, могут быть изготовлены как в стандартном исполнении, так и в исполнении Gold.

Диапазон диаметра вала		Номинальные размеры					Обозначение
d ₁ мин.	макс.	d ₁	D ±1,6	b ₁ ±0,8	b ±0,8	B ¹⁾	
мм		мм					–
11,99	12,07	11,99	15,49	5,99	8,41	47,63	99049
12,65	12,75	12,70	15,49	6,35	8,74	50,80	99050
13,89	14,00	14,00	19,05	6,35	9,93	46,51	99055
14,22	14,38	14,30	19,05	6,35	9,93	46,51	99056
14,96	15,06	15,01	19,05	5,00	8,99	47,29	99059
15,82	15,93	15,88 15,88	19,05 19,05	7,95 7,95	10,31 10,31	50,80 50,80	99810 ²⁾ 99062
15,90	16,00	16,00	18,24	7,95	11,13	50,80	99058
16,94	17,04	16,99	22,23	8,00	11,00	50,80	99068
17,32	17,42	17,37	22,86	7,95	11,13	50,80	99060
17,88	18,01	18,01	24,43	8,00	11,00	46,00	99082
19,00	19,10	19,05 19,05	24,00 24,00	7,95 7,95	11,13 11,13	50,80 50,80	99811 ²⁾ 99076
19,28	19,33	19,30	23,83	7,95	11,13	50,80	99081
19,81	19,91	19,84	23,75	7,95	11,13	50,80	99080
19,94	20,04	19,99	23,62	8,00	11,00	50,80	99078
20,62	20,70	20,65	30,18	9,53	14,30	76,20	99083
21,77	21,87	21,82	29,34	6,35	9,53	50,80	99086
21,87	22,00	22,00 22,00	30,18 30,18	6,58 8,00	9,12 11,99	47,14 46,02	99084 99085
22,17	22,28	22,23 22,23	27,79 27,79	7,95 7,95	11,13 11,13	50,80 50,80	99812 ²⁾ 99087

¹⁾ Максимально возможное расстояние от торца вала до задней канавки при использовании монтажного инструмента, поставляемого вместе с втулкой

²⁾ SKF Speedi-Sleeve Gold

Диапазон диаметра вала		Номинальные размеры					Обозначение
d ₁ мин.	макс.	d ₁	D ±1,6	b ₁ ±0,8	b ±0,8	B ¹⁾	
мм		мм					—
23,06	23,16	23,11	30,94	7,95	11,13	46,91	99860 ²⁾
		23,11	30,94	7,95	11,13	46,91	99091
23,88	24,00	24,00	28,70	7,95	11,13	50,80	99092
24,54	24,64	24,61	28,70	7,95	11,13	50,80	99094
		24,61	28,70	15,88	18,26	50,80	99096
24,94	25,04	24,99	33,02	7,95	11,00	50,80	99813 ²⁾
		24,99	33,02	7,95	11,00	50,80	99098
25,35	25,45	25,40	30,96	7,95	11,13	50,80	99814 ²⁾
		25,40	30,96	7,95	11,13	50,80	99868
25,88	26,01	26,01	33,35	8,00	11,99	46,05	99103
26,92	27,03	27,00	33,53	7,95	11,13	46,81	99815 ²⁾
		27,00	33,53	7,95	11,13	46,81	99106
27,61	27,71	27,66	35,71	7,95	11,13	15,88	99108
27,94	28,04	27,99	34,93	9,53	12,70	46,81	99866 ³⁾
		27,99	34,93	9,53	12,70	46,81	99111
28,52	28,63	28,58	38,10	7,95	11,13	17,48	99816 ²⁾
		28,58	38,10	7,95	11,13	17,48	99112
		28,58	38,10	9,53	12,70	17,48	99116
29,31	29,41	29,36	34,29	9,53	12,70	17,48	99865 ³⁾
		29,36	34,29	9,53	12,70	17,48	99120
29,79	29,92	29,85	35,56	7,95	11,13	17,48	99122
29,95	30,07	30,00	35,56	8,00	11,00	17,48	99114
30,10	30,23	30,18	35,56	7,95	11,13	17,48	99118
30,89	31,04	30,96	39,70	7,95	11,00	15,88	99123
31,42	31,57	31,50	39,12	8,00	11,13	17,48	99141
31,67	31,83	31,75	38,10	7,95	11,13	17,48	99817 ²⁾
		31,75	38,10	7,95	11,13	17,48	99125
31,93	32,08	32,00	38,10	8,00	11,13	17,48	99128
32,94	33,05	32,99	40,49	15,01	18,01	25,40	99121
33,22	33,38	33,35	40,64	6,35	9,53	20,65	99129
33,27	33,43	33,35	40,49	12,70	15,88	20,65	99818 ²⁾
		33,35	40,49	12,70	15,88	20,65	99131
33,86	34,01	34,01	41,28	12,70	15,88	20,65	99134
34,82	34,98	34,93	41,61	7,95	11,13	20,65	99133
		34,93	41,61	12,70	15,88	20,65	99819 ²⁾
		34,93	41,61	12,70	15,88	20,65	99138
34,93	35,08	34,93	41,61	13,00	16,00	20,65	99820 ²⁾
		34,93	41,61	13,00	16,00	20,65	99139
35,84	35,99	35,99	45,24	13,00	16,99	24,99	99146

1) Максимально возможное расстояние от торца вала до задней канавки при использовании монтажного инструмента, поставляемого вместе с втулкой

2) SKF Speedi-Sleeve Gold

Втулки SKF Speedi-Sleeve — метрические размеры (полученные из дюймовых размеров)
d₁ 36,37 – 54,10 мм

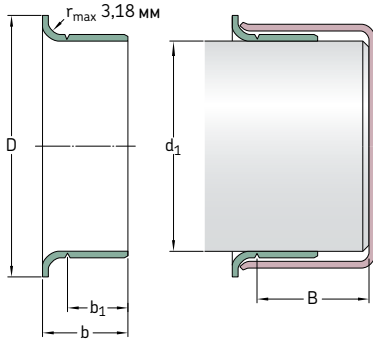

Все втулки, перечисленные в таблице, могут быть изготовлены как в стандартном исполнении, так и в исполнении Gold.

Диапазон диаметра вала		Номинальные размеры					Обозначение
d ₁ мин.	макс.	d ₁	D ±1,6	b ₁ ±0,8	b ±0,8	B ¹⁾	
мм		мм					–
36,37	36,53	36,53	45,24	14,30	17,48	25,81	99821²⁾
		36,53	45,24	14,30	17,48	25,81	99143
36,45	36,60	36,53	45,24	9,53	12,70	25,81	99144
37,85	38,00	38,00	45,24	13,00	16,99	24,99	99147
38,02	38,18	38,10	45,24	9,53	12,70	25,81	99823²⁾
		38,10	45,24	9,53	12,70	25,81	99150
		38,10	45,24	14,30	17,48	25,81	99822²⁾
		38,10	45,24	14,30	17,48	25,81	99149
38,61	38,76	38,68	47,22	11,13	14,30	25,81	99152
39,34	39,50	39,42	47,22	11,13	14,30	25,81	99155
39,60	39,75	39,67	47,22	14,30	17,48	25,81	99824²⁾
		39,67	47,22	14,30	17,48	25,81	99156
39,78	39,93	39,85	47,22	15,88	19,05	25,81	99159
39,85	40,01	40,01	46,99	9,91	12,93	25,40	99153
39,93	40,08	40,08	46,99	13,00	16,00	25,98	99825²⁾
		40,08	46,99	13,00	16,00	25,98	99157
40,69	40,84	40,77	49,23	12,70	16,28	25,40	99160
40,84	41,00	41,00	49,23	12,70	15,88	25,81	99163
41,20	41,35	41,28	47,63	7,95	11,13	25,81	99161
		41,28	47,63	14,30	17,48	20,65	99826²⁾
		41,28	47,63	14,30	17,48	20,65	99162
41,83	42,01	41,91	53,01	11,30	14,50	21,49	99166
		41,91	53,01	14,30	17,50	21,01	99169
		42,01	53,01	14,30	17,50	21,01	99873²⁾
41,99	42,14	42,06	53,01	13,97	17,50	21,01	99165

¹⁾ Максимально возможное расстояние от торца вала до задней канавки при использовании монтажного инструмента, поставляемого вместе с втулкой

²⁾ SKF Speedi-Sleeve Gold

Диапазон диаметра вала		Номинальные размеры					Обозначение
d ₁ мин.	макс.	d ₁	D ±1,6	b ₁ ±0,8	b ±0,8	B ¹⁾	
мм		мм					—
42,77	42,93	42,88	48,41	14,30	17,48	22,23	99168
42,80	42,95	42,88	48,41	7,95	11,13	22,23	99167
42,85	43,00	43,00	48,41	12,70	15,88	21,44	99182
43,56	43,71	43,66	51,59	14,30	17,48	20,65	99171
44,09	44,25	44,17	52,40	9,53	12,70	20,65	99170
44,37	44,53	44,45	52,20	9,53	12,70	20,65	99172
		44,45	52,40	13,49	15,88	22,30	99180
		44,45	52,40	14,30	17,48	20,65	99827 ²⁾
		44,45	52,40	14,30	17,48	20,65	99174
		44,45	52,40	19,05	22,23	20,65	99828 ²⁾
		44,45	52,40	19,05	22,23	20,65	99175
44,73	44,88	44,86	52,40	14,30	17,48	20,65	99829 ²⁾
		44,86	52,40	14,30	17,48	20,65	99176
44,93	45,09	45,01	53,01	14,00	16,99	20,62	99830 ²⁾
		45,01	53,01	14,00	16,99	20,62	99177
45,16	45,31	45,24	53,98	16,94	20,32	26,97	99179
45,95	46,10	46,05	53,09	14,30	17,48	25,40	99831 ²⁾
		46,05	53,09	14,30	17,48	25,40	99181
47,17	47,32	47,22	54,76	14,30	17,48	25,40	99185
47,40	47,55	47,45	55,58	22,58	26,04	25,40	99186
47,55	47,70	47,63	55,96	4,45	7,49	18,90	99190
		47,63	55,96	7,49	10,54	18,90	99188
		47,63	55,96	9,53	13,11	26,67	99184
		47,63	55,96	14,30	17,48	25,40	99832 ²⁾
		47,63	55,96	14,30	17,48	25,40	99187
47,93	48,08	48,03	56,01	14,00	16,97	24,99	99189
48,49	48,64	48,56	56,36	9,53	12,70	25,40	99192
49,12	49,28	49,23	56,36	14,30	17,48	25,40	99833 ²⁾
		49,23	56,36	14,30	17,48	25,40	99193
49,91	50,06	50,01	56,49	14,00	16,97	34,29	99052
		50,01	57,00	14,00	16,97	24,99	99196
50,22	50,37	50,29	58,75	14,30	17,88	26,67	99198
50,72	50,88	50,80	61,11	14,30	17,48	25,55	99834 ²⁾
		50,80	61,11	14,30	17,48	25,40	99199
		50,80	61,11	22,23	25,40	25,40	99835 ²⁾
		50,80	61,11	22,23	25,40	25,40	99200
51,82	51,99	51,99	62,71	12,70	15,88	34,52	99878
52,25	52,40	52,40	62,71	19,84	23,83	34,93	99205
53,92	54,05	53,98	61,52	12,70	19,05	32,54	99210
53,95	54,10	53,98	61,52	19,84	23,83	34,93	99836 ²⁾
		53,98	61,52	19,84	23,83	34,93	99212

1) Максимально возможное расстояние от торца вала до задней канавки при использовании монтажного инструмента, поставляемого вместе с втулкой

2) SKF Speedi-Sleeve Gold

Втулки SKF Speedi-Sleeve — метрические размеры (полученные из дюймовых размеров)
d₁ 54,91 – 74,75 мм

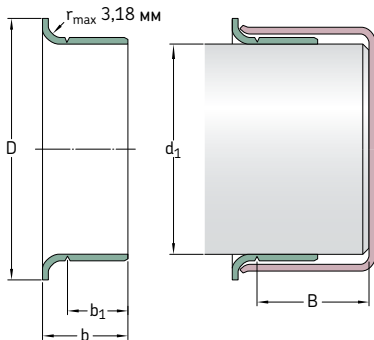

Все втулки, перечисленные в таблице, могут быть изготовлены как в стандартном исполнении, так и в исполнении Gold.

Диапазон диаметра вала		Номинальные размеры					Обозначение
d ₁ мин.	макс.	d ₁	D ±1,6	b ₁ ±0,8	b ±0,8	B ¹⁾	
мм		мм					—
54,91	55,07	54,99	62,00	19,99	22,99	31,75	99863²⁾
		54,99	62,00	19,99	22,99	31,75	99215
55,52	55,68	55,58	63,50	19,84	23,83	33,35	99218
55,83	56,01	56,01	64,29	12,70	15,88	33,35	99220
		56,01	64,29	19,79	23,77	80,01	99224
56,57	56,72	56,64	64,29	12,70	15,88	33,35	99861²⁾
		56,64	64,29	12,70	15,88	33,35	99229
		56,64	64,29	19,84	23,01	31,75	99230
56,82	56,97	56,90	65,10	19,41	22,86	31,75	99226
57,12	57,28	57,15	64,29	7,95	11,13	33,35	99838²⁾
		57,15	64,29	7,95	11,13	33,35	99227
		57,15	64,29	19,84	23,83	33,35	99837²⁾
		57,15	64,29	19,84	23,83	33,35	99225
57,91	58,06	57,99	65,99	19,99	23,83	34,93	99219
58,65	58,80	58,75	68,28	19,84	23,83	34,93	99231
59,11	59,26	59,13	69,85	19,05	22,23	38,10	99233
59,92	60,07	59,99	70,74	9,40	11,43	37,36	99241
		59,99	70,74	19,99	22,99	34,93	99869²⁾
		59,99	70,74	19,99	22,99	34,93	99235
60,25	60,40	60,33	69,85	15,09	19,05	34,93	99238
60,30	60,45	60,33	69,85	13,36	17,35	34,93	99240
		60,33	69,85	19,84	23,83	34,93	99839²⁾
		60,33	69,85	19,84	23,83	34,93	99237
61,82	62,00	61,93	71,83	19,84	23,83	35,38	99243
		62,00	71,83	12,70	15,88	36,20	99244

¹⁾ Максимально возможное расстояние от торца вала до задней канавки при использовании монтажного инструмента, поставляемого вместе с втулкой

²⁾ SKF Speedi-Sleeve Gold

Диапазон диаметра вала		Номинальные размеры					Обозначение
d ₁ мин.	макс.	d ₁	D ±1,6	b ₁ ±0,8	b ±0,8	B ¹⁾	
мм		мм					—
61,85	62,00	61,93	71,83	12,70	15,88	36,20	99242
63,22	63,37	63,30	73,03	19,84	23,83	35,38	99249
63,42	63,58	63,50	71,63	14,10	16,51	22,61	99253
63,50	63,65	63,50	71,83	12,70	16,66	35,38	99248
		63,50	71,63	19,84	23,83	34,93	99840²⁾
		63,50	71,63	19,84	23,83	34,93	99250
63,75	63,91	63,91	71,83	19,84	23,01	36,53	99251
64,92	65,07	65,00	72,39	19,99	22,99	34,93	99841²⁾
		65,00	72,39	19,99	22,99	34,93	99254
65,02	65,18	65,10	73,43	19,84	23,83	34,93	99256
65,91	66,07	65,99	75,95	19,84	23,83	31,75	99259
66,50	66,65	66,57	77,39	19,84	23,83	34,93	99261
66,57	66,73	66,68	77,39	19,84	23,01	34,93	99264
66,60	66,75	66,68	77,39	12,70	15,88	34,93	99260
66,68	66,83	66,68	77,39	19,84	23,83	34,93	99842²⁾
		66,68	77,39	19,84	23,83	34,93	99262
67,82	68,00	68,00	79,38	19,05	22,23	42,88	99266
69,27	69,42	69,34	79,38	19,84	23,01	33,35	99268
69,60	69,75	69,67	77,85	19,84	23,83	31,75	99273
69,72	69,88	69,85	79,38	19,84	23,83	31,75	99843²⁾
		69,85	79,38	19,84	23,83	31,75	99274
69,77	69,93	69,85	78,11	36,53	41,28	41,28	99267
69,85	70,00	69,85	79,38	10,31	14,30	31,75	99272
		69,85	79,38	19,84	23,83	31,75	99844²⁾
		69,85	79,38	19,84	23,83	31,75	99275
		69,85	79,38	28,58	31,75	33,32	99269
69,93	70,08	70,00	79,38	19,99	24,00	31,75	99276
71,35	71,50	71,45	80,98	15,09	17,48	31,75	99281
71,83	72,01	72,01	81,92	19,05	22,23	34,11	99870²⁾
		72,01	81,92	19,05	22,23	34,11	99284
72,09	72,24	72,09	81,92	12,70	16,66	31,75	99845²⁾
		72,09	81,92	12,70	16,66	31,75	99282
72,80	72,95	72,87	80,98	19,84	23,83	31,75	99286
72,97	73,13	73,03	81,76	19,84	23,83	31,75	99846²⁾
		73,03	81,76	19,84	23,83	31,75	99287
74,60	74,75	74,63	84,94	12,70	16,28	33,81	99290
		74,63	84,94	19,84	23,83	33,35	99847²⁾
		74,68	84,94	19,84	23,83	33,35	99293

1) Максимально возможное расстояние от торца вала до задней канавки при использовании монтажного инструмента, поставляемого вместе с втулкой

2) SKF Speedi-Sleeve Gold

Втулки SKF Speedi-Sleeve — метрические размеры (полученные из дюймовых размеров)
d₁ 74,93 – 98,53 мм

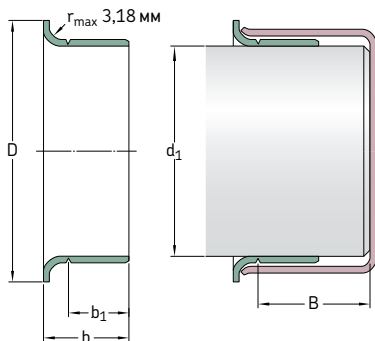

Все втулки, перечисленные в таблице, могут быть изготовлены как в стандартном исполнении, так и в исполнении Gold.

Диапазон диаметра вала		Номинальные размеры					Обозначение
d ₁ мин.	макс.	d ₁	D ±1,6	b ₁ ±0,8	b ±0,8	B ¹⁾	
мм		мм					–
74,93	75,08	75,01	83,13	15,09	17,53	27,51	99289
		75,01	83,95	22,00	26,01	33,35	99875²⁾
		75,01	83,95	22,00	26,01	33,35	99294
75,49	75,59	75,54	82,17	20,65	25,40	31,75	99292
75,95	76,10	76,02	85,32	12,29	15,88	33,81	99291
		76,02	85,32	14,30	17,48	34,93	99298
		76,02	85,09	20,65	25,40	32,54	99299
76,12	76,28	76,20	82,30	20,65	23,83	34,93	99296
76,20	76,35	76,20	84,96	15,88	20,65	32,51	99048
		76,20	82,17	20,65	25,40	32,54	99848²⁾
		76,20	82,17	20,65	25,40	32,54	99300
76,40	76,56	76,48	85,22	12,70	15,88	50,80	99301
77,83	78,00	78,00	88,09	19,05	22,23	52,22	99306
79,25	79,40	79,38	89,69	17,48	20,65	50,80	99311
		79,38	89,69	20,65	25,40	50,80	99849²⁾
		79,38	89,69	20,65	25,40	50,80	99312
79,35	79,55	79,38	89,54	14,00	18,01	51,59	99053
79,81	80,01	80,01	89,92	19,05	22,50	34,93	99313
79,91	80,09	80,01	89,99	11,00	15,01	34,93	99317
		80,01	89,99	21,01	24,00	34,93	99315
81,92	82,07	81,99	91,06	16,76	21,54	44,45	99328
82,47	82,63	82,55	91,29	20,65	25,40	34,93	99322

¹⁾ Максимально возможное расстояние от торца вала до задней канавки при использовании монтажного инструмента, поставляемого вместе с втулкой

²⁾ SKF Speedi-Sleeve Gold

Диапазон диаметра вала		Номинальные размеры					Обозначение
d ₁ мин.	макс.	d ₁	D ±1,6	b ₁ ±0,8	b ±0,8	B ¹⁾	
мм		мм					—
82,55	82,70	82,55	90,81	15,11	18,26	34,93	99850²⁾
		82,55	90,81	15,11	18,26	34,93	99324
		82,55	91,06	17,48	22,23	31,75	99326
		82,55	91,06	20,65	25,40	34,93	99851²⁾
		82,55	91,06	20,65	25,40	34,93	99325
84,00	84,15	84,07	93,68	20,65	25,40	34,93	99331
84,76	85,01	84,89	93,98	16,99	21,01	35,00	99332
		84,89	93,98	21,01	24,99	35,00	99872²⁾
		84,89	93,98	21,01	24,99	35,00	99333
84,79	85,01	85,01	90,93	10,13	12,67	36,35	99334
85,67	85,83	85,73	93,68	9,53	12,70	35,81	99338
		85,73	93,85	20,65	25,40	34,93	99337
87,25	87,40	87,33	97,64	19,84	23,01	35,71	99339
87,80	88,00	88,00	95,28	29,21	34,27	42,50	99481
88,32	88,47	88,39	97,41	19,84	23,01	35,71	99340
88,82	88,98	88,90	97,64	15,88	20,65	34,21	99346
88,90	89,05	88,90	97,16	7,95	12,70	34,21	99347
		88,90	97,64	20,65	25,40	34,21	99852²⁾
		88,90	97,64	20,65	25,40	34,21	99350
88,93	89,08	89,00	97,64	15,88	20,65	34,24	99349
89,92	90,07	89,99	101,60	11,13	13,67	46,05	99352
		89,99	101,60	13,36	16,94	44,45	99353
		89,99	101,60	18,03	23,01	46,05	99351
		89,99	101,60	23,01	27,99	44,45	99354
90,42	90,58	90,50	99,06	20,65	25,40	44,45	99356
91,90	92,05	91,97	102,39	20,65	25,40	44,45	99360
92,02	92,18	92,08	102,24	12,70	15,88	44,45	99363
		92,08	102,39	20,65	25,40	44,45	99362
93,57	93,73	93,68	102,39	7,95	11,13	22,23	99368
93,60	93,75	93,68	102,24	20,65	23,83	45,72	99365
94,67	94,82	94,74	102,01	11,91	15,09	45,72	99359
		94,74	102,24	19,84	23,01	45,72	99366
94,92	95,07	95,00	102,24	21,01	24,00	45,72	99369
95,00	95,15	95,07	102,39	8,74	12,70	45,72	99374
		95,07	102,49	11,91	15,09	45,72	99364
95,15	95,30	95,22	102,24	14,30	17,48	45,72	99376
95,25	95,40	95,25	102,11	17,48	22,23	45,72	99853²⁾
		95,33	102,24	8,74	12,70	45,72	99367
		95,33	102,11	17,48	22,23	45,72	99372
98,25	98,40	98,32	106,30	20,65	25,40	47,63	99386
98,37	98,53	98,43	107,16	20,65	25,40	47,63	99387

1) Максимально возможное расстояние от торца вала до задней канавки при использовании монтажного инструмента, поставляемого вместе с втулкой

2) SKF Speedi-Sleeve Gold

Втулки SKF Speedi-Sleeve — метрические размеры (полученные из дюймовых размеров)
d₁ 99,95 – 152,48 мм

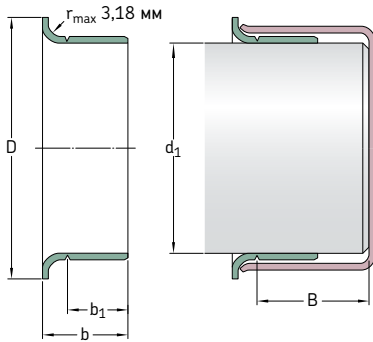

Все втулки, перечисленные в таблице, могут быть изготовлены как в стандартном исполнении, так и в исполнении Gold.

Диапазон диаметра вала		Номинальные размеры					Обозначение
d ₁ мин.	макс.	d ₁	D ±1,6	b ₁ ±0,8	b ±0,8	B ¹⁾	
мм		мм					–
99,95	100,10	100,03	109,55	20,65	25,40	52,07	99854²⁾
		100,03	109,55	20,65	25,40	52,07	99393
101,55	101,75	101,60	111,13	12,70	15,88	52,48	99401
		101,60	111,13	15,24	18,42	52,07	99395
		101,60	111,13	16,51	19,69	34,93	99400
		101,60	111,13	20,65	25,40	52,07	99855²⁾
		101,60	111,13	20,65	25,40	52,07	99399
		101,60	111,13	20,65	25,40	52,07	99399
103,89	104,09	103,99	112,73	19,99	24,00	35,99	99409
104,70	104,90	104,78	113,54	20,65	25,40	34,93	99412
104,90	105,11	105,00	113,54	19,99	23,19	35,00	99413
106,25	106,45	106,38	114,30	20,65	25,40	34,93	99418
107,34	107,54	107,54	117,09	19,84	23,01	36,53	99423
107,90	108,10	107,95	117,09	20,65	25,40	36,53	99424
109,78	110,01	110,01	124,99	11,38	14,96	32,94	99434
109,91	110,11	109,93	124,99	12,93	16,51	31,75	99435
111,00	111,20	111,13	120,65	20,65	25,40	41,91	99437
111,79	111,99	111,99	120,65	19,05	22,50	33,02	99438
112,62	112,83	112,73	122,25	25,40	29,01	33,35	99439
114,20	114,40	114,30	123,19	20,65	25,40	31,75	99856²⁾
		114,30	124,46	20,65	25,40	31,75	99450
114,88	115,09	115,01	127,00	20,65	23,83	31,75	99452
117,37	117,58	117,48	127,00	11,13	15,88	34,93	99465
		117,48	128,60	25,40	31,75	34,93	99463

¹⁾ Максимально возможное расстояние от торца вала до задней канавки при использовании монтажного инструмента, поставляемого вместе с втулкой

²⁾ SKF Speedi-Sleeve Gold

Диапазон диаметра вала		Номинальные размеры					Обозначение
d ₁ мин.	макс.	d ₁	D ±1,6	b ₁ ±0,8	b ±0,8	B ¹⁾	
мм		мм					—
119,00	119,20	119,08	128,60	20,65	25,40	34,93	99468
119,89	120,09	119,99 119,99	129,79 129,79	8,00 19,99	11,00 24,99	33,60 32,00	99471 99473
120,55	120,75	120,65	127,00	12,70	19,05	38,10	99475
121,89	122,10	122,00	131,50	19,99	24,00	32,00	99472
122,91	123,11	123,01	132,82	19,99	24,99	31,60	99484
123,72	123,93	123,83	133,35	15,88	19,05	36,53	99487
124,89	125,10	124,99 124,99	137,16 137,16	10,01 26,01	14,00 32,00	36,53 36,53	99490 99492
126,95	127,15	127,00 127,00 127,00 127,00 127,00	137,16 137,16 137,16 136,91 136,91	13,72 17,48 17,48 20,65 20,65	17,30 22,23 22,23 25,40 25,40	36,53 36,53 36,53 36,53 36,53	99501 99857²⁾ 99498 99858²⁾ 99499
127,80	128,00	128,00	135,26	29,21	34,27	40,30	99482
129,79	130,00	129,90	139,52	19,05	23,83	30,00	99494
129,97	130,18	130,00 130,18	139,52 139,52	22,00 22,00	25,30 25,30	32,51 32,51	99874²⁾ 99491
130,05	130,25	130,18	139,70	20,65	25,40	31,75	99513
133,25	133,45	133,35	141,22	20,65	25,40	31,75	99525
134,80	135,00	134,90	145,67	20,50	25,40	31,75	99533
136,42	136,63	136,53	149,23	20,65	25,40	31,75	99537
138,02	138,23	138,13	146,05	38,10	42,88	47,63	99548
138,99	139,19	139,09	149,86	14,30	19,05	31,34	99547
139,65	139,85	139,70 139,70 139,70	150,83 150,83 150,83	13,16 20,65 20,65	17,91 25,40 25,40	31,75 31,75 31,75	99550 99859²⁾ 99549
139,90	140,11	140,00	151,00	20,50	25,40	31,75	99552
142,77	142,98	142,88	157,18	22,23	25,40	46,02	99560
144,75	145,01	145,01	154,94	19,05	22,23	46,02	99571
145,44	145,64	145,64	154,94	14,30	19,05	49,23	99562
145,95	146,15	146,05	156,97	20,65	25,40	44,45	99575
149,12	149,33	149,23 149,23	157,18 157,18	25,40 25,40	31,75 31,75	33,35 33,35	99862²⁾ 99587
149,76	150,01	149,99	159,00	26,01	30,00	32,51	99595
150,72	150,93	150,83	161,93	25,40	28,58	47,63	99596
152,27	152,48	152,40 152,40	161,54 161,93	12,70 25,40	19,05 31,75	44,45 44,45	99601 99599

1) Максимально возможное расстояние от торца вала до задней канавки при использовании монтажного инструмента, поставляемого вместе с втулкой

2) SKF Speedi-Sleeve Gold

Втулки SKF Speedi-Sleeve — метрические размеры (полученные из дюймовых размеров)
d₁ 153,87 – 203,33 мм

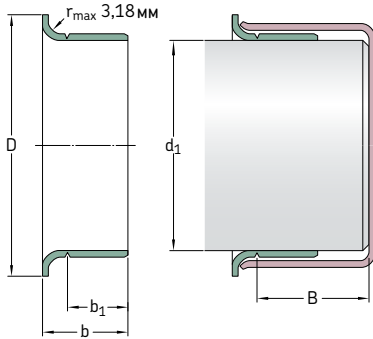

Все втулки, перечисленные в таблице, могут быть изготовлены как в стандартном исполнении, так и в исполнении Gold.

Диапазон диаметра вала		Номинальные размеры					Обозначение
d ₁ мин.	макс.	d ₁	D ±1,6	b ₁ ±0,8	b ±0,8	B ¹⁾	
мм		мм					–
153,87	154,13	154,00	161,93	26,01	30,00	32,99	99605
154,74	154,99	154,86	167,01	26,01	30,00	32,99	99606
157,43	157,68	157,56	168,28	20,65	27,00	44,45	99620
158,62	158,88	158,75	168,28	26,19	31,75	44,45	99625
159,74	159,99	159,99	171,45	25,40	31,75	34,93	99630
164,97	165,23	165,10	177,80	25,40	31,75	34,93	99650
169,75	170,00	169,88	182,58	31,75	38,00	44,45	99640
171,32	171,58	171,45	180,98	20,65	27,00	44,45	99675
174,75	175,01	175,01	186,99	27,99	32,00	35,00	99687
177,67	177,93	177,80 177,80	189,87 189,87	25,40 25,40	31,75 31,75	42,88 42,88	99864²⁾ 99700
179,76	180,01	180,01	190,50	32,99	38,00	44,50	99721
184,00	184,25	184,15	197,10	31,75	38,10	55,25	99725
184,73	184,99	184,86	197,10	32,00	38,00	54,99	99726
189,08	189,33	189,31	199,64	20,65	25,40	31,75	99745
190,37	190,63	190,50	200,03	20,65	25,40	31,75	99750
196,72	196,98	196,85	210,06	25,40	33,35	47,63	99775
199,87	200,13	200,03	212,73	34,52	38,10	44,45	99787
201,50	201,75	201,63	212,73	25,40	31,75	44,45	99799
203,07	203,33	203,20	212,73	25,40	31,75	44,45	99800

¹⁾ Максимально возможное расстояние от торца вала до задней канавки при использовании монтажного инструмента, поставляемого вместе с втулкой

²⁾ SKF Speedi-Sleeve Gold

Втулки SKF Speedi-Sleeve — дюймовые размеры d₁ 0,472 – 0,877 дюйма

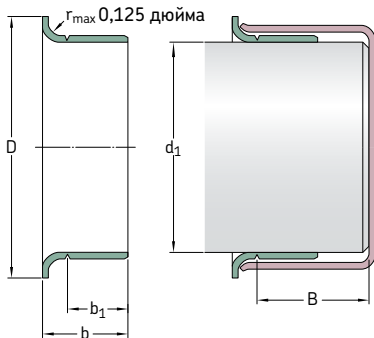

Все втулки, перечисленные в таблице, могут быть изготовлены как в стандартном исполнении, так и в исполнении Gold.

Диапазон диаметра вала		Номинальные размеры					Обозначение
d ₁ мин.	макс.	d ₁	D ±0,063	b ₁ ±0,031	b ±0,031	B ¹⁾	
дюймы		дюймы					–
0,472	0,475	0,472	0,610	0,236	0,331	1,875	99049
0,498	0,502	0,500	0,610	0,250	0,344	2,000	99050
0,547	0,551	0,551	0,750	0,250	0,391	1,831	99055
0,560	0,566	0,563	0,750	0,250	0,391	1,831	99056
0,589	0,593	0,591	0,750	0,197	0,354	1,862	99059
0,623	0,627	0,625 0,625	0,750 0,750	0,313 0,313	0,406 0,406	2,000 2,000	99810²⁾ 99062
0,626	0,630	0,630	0,718	0,313	0,438	2,000	99058
0,667	0,671	0,669	0,875	0,315	0,433	2,000	99068
0,682	0,686	0,684	0,900	0,313	0,438	2,000	99060
0,704	0,709	0,709	0,962	0,315	0,433	1,811	99082
0,748	0,752	0,750 0,750	0,945 0,945	0,313 0,313	0,438 0,438	2,000 2,000	99811²⁾ 99076
0,759	0,761	0,760	0,938	0,313	0,438	2,000	99081
0,780	0,784	0,781	0,935	0,313	0,438	2,000	99080
0,785	0,789	0,787	0,930	0,315	0,433	2,000	99078
0,812	0,815	0,813	1,188	0,375	0,563	3,000	99083
0,857	0,861	0,859	1,155	0,250	0,375	2,000	99086
0,861	0,866	0,866 0,866	1,188 1,188	0,259 0,315	0,359 0,472	1,856 1,812	99084 99085
0,873	0,877	0,875 0,875	1,094 1,094	0,313 0,313	0,438 0,438	2,000 2,000	99812²⁾ 99087

¹⁾ Максимально возможное расстояние от торца вала до задней канавки при использовании монтажного инструмента, поставляемого вместе с втулкой

²⁾ SKF Speedi-Sleeve Gold

Втулки SKF Speedi-Sleeve — дюймовые размеры
d₁ 0,908 – 1,659 дюйма

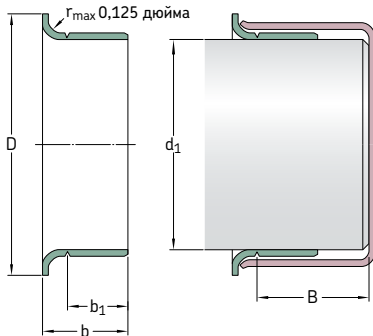

Все втулки, перечисленные в таблице, могут быть изготовлены как в стандартном исполнении, так и в исполнении Gold.

Диапазон диаметра вала		Номинальные размеры					Обозначение
d ₁ мин.	макс.	d ₁	D ±0,063	b ₁ ±0,031	b ±0,031	B ¹⁾	
дюймы		дюймы					–
0,908	0,912	0,910	1,218	0,313	0,438	1,847	99860 ²⁾
		0,910	1,218	0,313	0,438	1,847	99091
0,940	0,945	0,945	1,130	0,313	0,438	2,000	99092
0,966	0,970	0,969	1,130	0,313	0,438	2,000	99094
		0,969	1,130	0,625	0,719	2,000	99096
0,982	0,986	0,984	1,300	0,313	0,433	2,000	99813 ²⁾
		0,984	1,300	0,313	0,433	2,000	99098
0,998	1,002	1,000	1,219	0,313	0,438	2,000	99814 ²⁾
		1,000	1,219	0,313	0,438	2,000	99868
1,019	1,024	1,024	1,313	0,315	0,472	1,813	99103
1,060	1,064	1,063	1,320	0,313	0,438	1,843	99815 ²⁾
		1,063	1,320	0,313	0,438	1,843	99106
1,087	1,091	1,089	1,406	0,313	0,438	0,625	99108
1,100	1,104	1,102	1,375	0,375	0,500	1,843	99866 ²⁾
		1,102	1,375	0,375	0,500	1,843	99111
1,123	1,127	1,125	1,500	0,313	0,438	0,688	99816 ²⁾
		1,125	1,500	0,313	0,438	0,688	99112
		1,125	1,500	0,375	0,500	0,688	99116
1,154	1,158	1,156	1,350	0,375	0,500	0,688	99865 ²⁾
		1,156	1,350	0,375	0,500	0,688	99120
1,173	1,178	1,175	1,400	0,313	0,438	0,688	99122
1,179	1,184	1,181	1,400	0,315	0,433	0,688	99114
1,185	1,190	1,188	1,400	0,313	0,438	0,688	99118
1,216	1,222	1,219	1,563	0,313	0,433	0,625	99123

¹⁾ Максимально возможное расстояние от торца вала до задней канавки при использовании монтажного инструмента, поставляемого вместе с втулкой

²⁾ SKF Speedi-Sleeve Gold

Диапазон диаметра вала		Номинальные размеры					Обозначение
d ₁ мин.	макс.	d ₁	D ±0,063	b ₁ ±0,031	b ±0,031	B ¹⁾	
дюймы		дюймы					–
1,237	1,243	1,240	1,540	0,315	0,438	0,688	99141
1,247	1,253	1,250 1,250	1,500 1,500	0,313 0,313	0,438 0,438	0,688 0,688	99817 ²⁾ 99125
1,257	1,263	1,260	1,500	0,315	0,438	0,688	99128
1,297	1,301	1,299	1,594	0,591	0,709	1,000	99121
1,308	1,314	1,313	1,600	0,250	0,375	0,813	99129
1,310	1,316	1,313 1,313	1,594 1,594	0,500 0,500	0,625 0,625	0,813 0,813	99818 ²⁾ 99131
1,333	1,339	1,339	1,625	0,500	0,625	0,813	99134
1,371	1,377	1,375 1,375 1,375	1,638 1,638 1,638	0,313 0,500 0,500	0,438 0,625 0,625	0,813 0,813 0,813	99133 99819 ²⁾ 99138
1,375	1,381	1,375 1,375	1,638 1,638	0,512 0,512	0,630 0,630	0,813 0,813	99820 ²⁾ 99139
1,411	1,417	1,417	1,781	0,512	0,669	0,984	99146
1,432	1,438	1,438 1,438	1,781 1,781	0,563 0,563	0,688 0,688	1,016 1,016	99821 ²⁾ 99143
1,435	1,441	1,438	1,781	0,375	0,500	1,016	99144
1,490	1,496	1,496	1,781	0,512	0,669	0,984	99147
1,497	1,503	1,500 1,500 1,500 1,500	1,781 1,781 1,781 1,781	0,375 0,375 0,563 0,563	0,500 0,500 0,688 0,688	1,016 1,016 1,016 1,016	99823 ²⁾ 99150 99822 ²⁾ 99149
1,520	1,526	1,523	1,859	0,438	0,563	1,016	99152
1,549	1,555	1,552	1,859	0,438	0,563	1,016	99155
1,559	1,565	1,562 1,562	1,859 1,859	0,563 0,563	0,688 0,688	1,016 1,016	99824 ²⁾ 99156
1,566	1,572	1,569	1,859	0,625	0,750	1,016	99159
1,569	1,575	1,575	1,850	0,390	0,509	1,000	99153
1,572	1,578	1,578 1,578	1,850 1,850	0,512 0,512	0,630 0,630	1,023 1,023	99825 ²⁾ 99157
1,602	1,608	1,605	1,938	0,500	0,641	1,000	99160
1,608	1,614	1,614	1,938	0,500	0,625	1,016	99163
1,622	1,628	1,625 1,625 1,625	1,875 1,875 1,875	0,313 0,563 0,563	0,438 0,688 0,688	1,016 0,813 0,813	99161 99826 ²⁾ 99162
1,647	1,654	1,650 1,650 1,654	2,087 2,087 2,087	0,445 0,563 0,563	0,571 0,689 0,689	0,846 0,827 0,827	99166 99169 99873 ²⁾
1,653	1,659	1,656	2,087	0,550	0,689	0,827	99165

1) Максимально возможное расстояние от торца вала до задней канавки при использовании монтажного инструмента, поставляемого вместе с втулкой
2) SKF Speedi-Sleeve Gold

Втулки SKF Speedi-Sleeve — дюймовые размеры
d₁ 1,684 – 2,441 дюйма

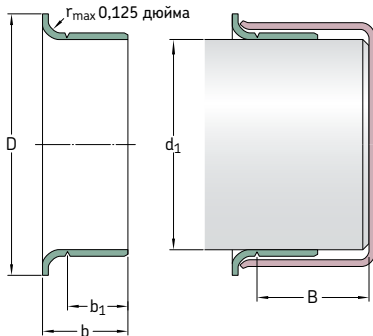

Все втулки, перечисленные в таблице, могут быть изготовлены как в стандартном исполнении, так и в исполнении Gold.

Диапазон диаметра вала		Номинальные размеры					Обозначение
d ₁ мин.	макс.	d ₁	D ±0,063	b ₁ ±0,031	b ±0,031	B ¹⁾	
дюймы		дюймы					–
1,684	1,690	1,688	1,906	0,563	0,688	0,875	99168
1,685	1,691	1,688	1,906	0,313	0,438	0,875	99167
1,687	1,693	1,693	1,906	0,500	0,625	0,844	99182
1,715	1,721	1,719	2,031	0,563	0,688	0,813	99171
1,736	1,742	1,739	2,063	0,375	0,500	0,813	99170
1,747	1,753	1,750	2,055	0,375	0,500	0,813	99172
		1,750	2,063	0,531	0,625	0,878	99180
		1,750	2,063	0,563	0,688	0,813	99827²⁾
		1,750	2,063	0,563	0,688	0,813	99174
		1,750	2,063	0,750	0,875	0,813	99828²⁾
		1,750	2,063	0,750	0,875	0,813	99175
1,761	1,767	1,766	2,063	0,563	0,688	0,813	99829²⁾
		1,766	2,063	0,563	0,688	0,813	99176
1,769	1,775	1,772	2,087	0,551	0,669	0,812	99830²⁾
		1,772	2,087	0,551	0,669	0,812	99177
1,778	1,784	1,781	2,125	0,667	0,800	1,062	99179
1,809	1,815	1,813	2,090	0,563	0,688	1,000	99831²⁾
		1,813	2,090	0,563	0,688	1,000	99181
1,857	1,863	1,859	2,156	0,563	0,688	1,000	99185
1,866	1,872	1,868	2,188	0,889	1,025	1,000	99186
1,872	1,878	1,875	2,203	0,175	0,295	0,744	99190
		1,875	2,203	0,295	0,415	0,744	99188
		1,875	2,203	0,375	0,516	1,050	99184
		1,875	2,203	0,563	0,688	1,000	99832²⁾
		1,875	2,203	0,563	0,688	1,000	99187

¹⁾ Максимально возможное расстояние от торца вала до задней канавки при использовании монтажного инструмента, поставляемого вместе с втулкой

²⁾ SKF Speedi-Sleeve Gold

Диапазон диаметра вала		Номинальные размеры					Обозначение
d ₁ мин.	макс.	d ₁	D ±0,063	b ₁ ±0,031	b ±0,031	B ¹⁾	
дюймы		дюймы					–
1,887	1,893	1,891	2,205	0,551	0,668	0,984	99189
1,909	1,915	1,912	2,219	0,375	0,500	1,000	99192
1,934	1,940	1,938 1,938	2,219 2,219	0,563 0,563	0,688 0,688	1,000 1,000	99833²⁾ 99193
1,965	1,971	1,969 1,969	2,244 2,244	0,551 0,551	0,668 0,668	1,350 0,984	99052 99196
1,977	1,983	1,980	2,313	0,563	0,704	1,050	99198
1,997	2,003	2,000 2,000 2,000 2,000	2,406 2,406 2,406 2,406	0,563 0,563 0,875 0,875	0,688 0,688 1,000 1,000	1,006 1,000 1,000 1,000	99834²⁾ 99199 99835²⁾ 99200
2,040	2,047	2,047	2,469	0,500	0,625	1,359	99878
2,057	2,063	2,063	2,469	0,781	0,938	1,375	99205
2,123	2,128	2,125	2,422	0,500	0,750	1,281	99210
2,124	2,130	2,125 2,125	2,422 2,422	0,781 0,781	0,938 0,938	1,375 1,375	99836²⁾ 99212
2,162	2,168	2,165 2,165	2,441 2,441	0,787 0,787	0,905 0,905	1,250 1,250	99863²⁾ 99215
2,186	2,192	2,188	2,500	0,781	0,938	1,313	99218
2,198	2,205	2,205 2,205	2,531 2,531	0,500 0,779	0,625 0,936	1,313 3,150	99220 99224
2,227	2,233	2,230 2,230 2,230	2,531 2,531 2,531	0,500 0,500 0,781	0,625 0,625 0,906	1,313 1,313 1,250	99861²⁾ 99229 99230
2,237	2,243	2,240	2,563	0,764	0,900	1,250	99226
2,249	2,255	2,250 2,250 2,250 2,250	2,531 2,531 2,531 2,531	0,313 0,313 0,781 0,781	0,438 0,438 0,938 0,938	1,313 1,313 1,313 1,313	99838²⁾ 99227 99837²⁾ 99225
2,280	2,286	2,283	2,598	0,787	0,938	1,375	99219
2,309	2,315	2,313	2,688	0,781	0,938	1,375	99231
2,327	2,333	2,328	2,750	0,750	0,875	1,500	99233
2,359	2,365	2,362 2,362 2,362	2,785 2,785 2,785	0,370 0,787 0,787	0,450 0,905 0,905	1,471 1,375 1,375	99241 99869²⁾ 99235
2,372	2,378	2,375	2,750	0,594	0,750	1,375	99238
2,374	2,380	2,375 2,375 2,375	2,750 2,750 2,750	0,526 0,781 0,781	0,683 0,938 0,938	1,375 1,375 1,375	99240 99839²⁾ 99237
2,434	2,441	2,438 2,441	2,828 2,828	0,781 0,500	0,938 0,625	1,393 1,425	99243 99244
2,435	2,441	2,438	2,828	0,500	0,625	1,425	99242

¹⁾ Максимально возможное расстояние от торца вала до задней канавки при использовании монтажного инструмента, поставляемого вместе с втулкой

²⁾ SKF Speedi-Sleeve Gold

Втулки SKF Speedi-Sleeve — дюймовые размеры
d₁ 2,489 – 3,256 дюйма

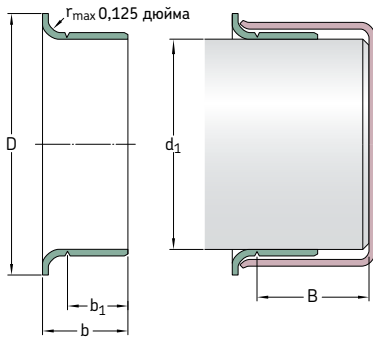

Все втулки, перечисленные в таблице, могут быть изготовлены как в стандартном исполнении, так и в исполнении Gold.

Диапазон диаметра вала		Номинальные размеры					Обозначение
d ₁ мин.	макс.	d ₁	D ±0,063	b ₁ ±0,031	b ±0,031	B ¹⁾	
дюймы		дюймы					–
2,489	2,495	2,492	2,875	0,781	0,938	1,393	99249
2,497	2,503	2,500	2,820	0,555	0,650	0,890	99253
2,500	2,506	2,500	2,828	0,500	0,656	1,393	99248
		2,500	2,820	0,781	0,938	1,375	99840²⁾
		2,500	2,820	0,781	0,938	1,375	99250
2,510	2,516	2,516	2,828	0,781	0,906	1,438	99251
2,556	2,562	2,559	2,850	0,787	0,905	1,375	99841²⁾
		2,559	2,850	0,787	0,905	1,375	99254
2,560	2,566	2,563	2,891	0,781	0,938	1,375	99256
2,595	2,601	2,598	2,990	0,781	0,938	1,250	99259
2,618	2,624	2,621	3,047	0,781	0,938	1,375	99261
2,621	2,627	2,625	3,047	0,781	0,906	1,375	99264
2,622	2,628	2,625	3,047	0,500	0,625	1,375	99260
2,625	2,631	2,625	3,047	0,781	0,938	1,375	99842²⁾
		2,625	3,047	0,781	0,938	1,375	99262
2,670	2,677	2,677	3,125	0,750	0,875	1,688	99266
2,727	2,733	2,730	3,125	0,781	0,906	1,313	99268
2,740	2,746	2,743	3,065	0,781	0,938	1,250	99273
2,745	2,751	2,750	3,125	0,781	0,938	1,250	99843²⁾
		2,750	3,125	0,781	0,938	1,250	99274
2,747	2,753	2,750	3,075	1,438	1,625	1,625	99267

¹⁾ Максимально возможное расстояние от торца вала до задней канавки при использовании монтажного инструмента, поставляемого вместе с втулкой

²⁾ SKF Speedi-Sleeve Gold

Диапазон диаметра вала		Номинальные размеры					Обозначение
d ₁ мин.	макс.	d ₁	D ±0,063	b ₁ ±0,031	b ±0,031	B ¹⁾	
дюймы		дюймы					–
2,750	2,756	2,750	3,125	0,406	0,563	1,250	99272
		2,750	3,125	0,781	0,938	1,250	99844²⁾
		2,750	3,125	0,781	0,938	1,250	99275
		2,750	3,125	1,125	1,250	1,312	99269
2,753	2,759	2,756	3,125	0,787	0,945	1,250	99276
2,809	2,815	2,813	3,188	0,594	0,688	1,250	99281
2,828	2,835	2,835	3,225	0,750	0,875	1,343	99870²⁾
		2,835	3,225	0,750	0,875	1,343	99284
2,838	2,844	2,838	3,225	0,500	0,656	1,250	99845²⁾
		2,838	3,225	0,500	0,656	1,250	99282
2,866	2,872	2,869	3,188	0,781	0,938	1,250	99286
2,873	2,879	2,875	3,219	0,781	0,938	1,250	99846²⁾
		2,875	3,219	0,781	0,938	1,250	99287
2,937	2,943	2,938	3,344	0,500	0,641	1,331	99290
		2,938	3,344	0,781	0,938	1,313	99847²⁾
		2,940	3,344	0,781	0,938	1,313	99293
2,950	2,956	2,953	3,273	0,594	0,690	1,083	99289
		2,953	3,305	0,866	1,024	1,313	99875²⁾
		2,953	3,305	0,866	1,024	1,313	99294
2,972	2,976	2,974	3,235	0,813	1,000	1,250	99292
2,990	2,996	2,993	3,359	0,484	0,625	1,331	99291
		2,993	3,359	0,563	0,688	1,375	99298
		2,993	3,350	0,813	1,000	1,281	99299
2,997	3,003	3,000	3,240	0,813	0,938	1,375	99296
3,000	3,006	3,000	3,345	0,625	0,813	1,280	99048
		3,000	3,235	0,813	1,000	1,281	99848²⁾
		3,000	3,235	0,813	1,000	1,281	99300
3,008	3,014	3,011	3,355	0,500	0,625	2,000	99301
3,064	3,071	3,071	3,468	0,750	0,875	2,056	99306
3,120	3,126	3,125	3,531	0,688	0,813	2,000	99311
		3,125	3,531	0,813	1,000	2,000	99849²⁾
		3,125	3,531	0,813	1,000	2,000	99312
3,124	3,132	3,125	3,525	0,551	0,709	2,031	99053
3,142	3,150	3,150	3,540	0,750	0,886	1,375	99313
3,146	3,153	3,150	3,543	0,433	0,591	1,375	99317
		3,150	3,543	0,827	0,945	1,375	99315
3,225	3,231	3,228	3,585	0,660	0,848	1,750	99328
3,247	3,253	3,250	3,594	0,813	1,000	1,375	99322
3,250	3,256	3,250	3,575	0,595	0,719	1,375	99850²⁾
		3,250	3,575	0,595	0,719	1,375	99324
		3,250	3,585	0,688	0,875	1,250	99326
		3,250	3,585	0,813	1,000	1,375	99851²⁾
		3,250	3,585	0,813	1,000	1,375	99325

1) Максимально возможное расстояние от торца вала до задней канавки при использовании монтажного инструмента, поставляемого вместе с втулкой

2) SKF Speedi-Sleeve Gold

Втулки SKF Speedi-Sleeve — дюймовые размеры d₁ 3,307 – 4,728 дюйма

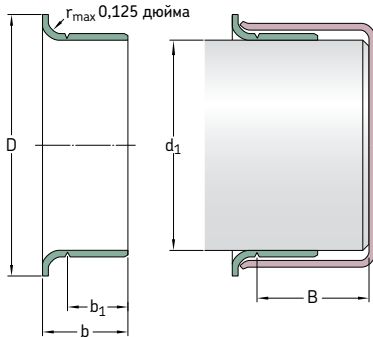

Все втулки, перечисленные в таблице, могут быть изготовлены как в стандартном исполнении, так и в исполнении Gold.

Диапазон диаметра вала		Номинальные размеры					Обозначение
d ₁ мин.	макс.	d ₁	D ±0,063	b ₁ ±0,031	b ±0,031	B ¹⁾	
дюймы		дюймы					–
3,307	3,313	3,310	3,688	0,813	1,000	1,375	99331
3,337	3,347	3,342	3,700	0,669	0,827	1,378	99332
		3,342	3,700	0,827	0,984	1,378	99872²⁾
		3,342	3,700	0,827	0,984	1,378	99333
3,338	3,347	3,347	3,580	0,399	0,499	1,431	99334
3,373	3,379	3,375	3,688	0,375	0,500	1,410	99338
		3,375	3,695	0,813	1,000	1,375	99337
3,435	3,441	3,438	3,844	0,781	0,906	1,406	99339
3,457	3,465	3,465	3,751	1,150	1,349	1,673	99481
3,477	3,483	3,480	3,835	0,781	0,906	1,406	99340
3,497	3,503	3,500	3,844	0,625	0,813	1,347	99346
3,500	3,506	3,500	3,825	0,313	0,500	1,347	99347
		3,500	3,844	0,813	1,000	1,347	99852²⁾
		3,500	3,844	0,813	1,000	1,347	99350
3,501	3,507	3,504	3,844	0,625	0,813	1,348	99349
3,540	3,546	3,543	4,000	0,438	0,538	1,813	99352
		3,543	4,000	0,526	0,667	1,750	99353
		3,543	4,000	0,710	0,906	1,813	99351
		3,543	4,000	0,906	1,102	1,750	99354
3,560	3,566	3,563	3,900	0,813	1,000	1,750	99356
3,618	3,624	3,621	4,031	0,813	1,000	1,750	99360
3,623	3,629	3,625	4,025	0,500	0,625	1,750	99363
		3,625	4,031	0,813	1,000	1,750	99362
3,684	3,690	3,688	4,031	0,313	0,438	0,875	99368

¹⁾ Максимально возможное расстояние от торца вала до задней канавки при использовании монтажного инструмента, поставляемого вместе с втулкой

²⁾ SKF Speedi-Sleeve Gold

Диапазон диаметра вала		Номинальные размеры					Обозначение
d ₁ мин.	макс.	d ₁	D ±0,063	b ₁ ±0,031	b ±0,031	B ¹⁾	
дюймы		дюймы					–
3,685	3,691	3,688	4,025	0,813	0,938	1,800	99365
3,727	3,733	3,730 3,730	4,016 4,025	0,469 0,781	0,594 0,906	1,800 1,800	99359 99366
3,737	3,743	3,740	4,025	0,827	0,945	1,800	99369
3,740	3,746	3,743 3,743	4,031 4,035	0,344 0,469	0,500 0,594	1,800 1,800	99374 99364
3,746	3,752	3,749	4,025	0,563	0,688	1,800	99376
3,750	3,756	3,750 3,753 3,753	4,020 4,025 4,020	0,688 0,344 0,688	0,875 0,500 0,875	1,800 1,800 1,800	99853²⁾ 99367 99372
3,868	3,874	3,871	4,185	0,813	1,000	1,875	99386
3,873	3,879	3,875	4,219	0,813	1,000	1,875	99387
3,935	3,941	3,938 3,938	4,313 4,313	0,813 0,813	1,000 1,000	2,050 2,050	99854²⁾ 99393
3,998	4,006	4,000 4,000 4,000 4,000 4,000	4,375 4,375 4,375 4,375 4,375	0,500 0,600 0,650 0,813 0,813	0,625 0,725 0,775 1,000 1,000	2,066 2,050 1,375 2,050 2,050	99401 99395 99400 99855²⁾ 99399
4,090	4,098	4,094	4,438	0,787	0,945	1,417	99409
4,122	4,130	4,125	4,470	0,813	1,000	1,375	99412
4,130	4,138	4,134	4,470	0,787	0,913	1,378	99413
4,183	4,191	4,188	4,500	0,813	1,000	1,375	99418
4,226	4,234	4,234	4,610	0,781	0,906	1,438	99423
4,248	4,256	4,250	4,610	0,813	1,000	1,438	99424
4,322	4,331	4,331	4,921	0,448	0,589	1,297	99434
4,327	4,335	4,328	4,921	0,509	0,650	1,250	99435
4,370	4,378	4,375	4,750	0,813	1,000	1,650	99437
4,401	4,409	4,409	4,750	0,750	0,886	1,300	99438
4,434	4,442	4,438	4,813	1,000	1,142	1,313	99439
4,496	4,504	4,500 4,500	4,850 4,900	0,813 0,813	1,000 1,000	1,250 1,250	99856²⁾ 99450
4,523	4,531	4,528	5,000	0,813	0,938	1,250	99452
4,621	4,629	4,625 4,625	5,000 5,063	0,438 1,000	0,625 1,250	1,375 1,375	99465 99463
4,685	4,693	4,688	5,063	0,813	1,000	1,375	99468
4,720	4,728	4,724 4,724	5,110 5,110	0,315 0,787	0,433 0,984	1,323 1,260	99471 99473

1) Максимально возможное расстояние от торца вала до задней канавки при использовании монтажного инструмента, поставляемого вместе с втулкой

2) SKF Speedi-Sleeve Gold

Втулки SKF Speedi-Sleeve — дюймовые размеры
d₁ 4,746 – 8,005 дюйма

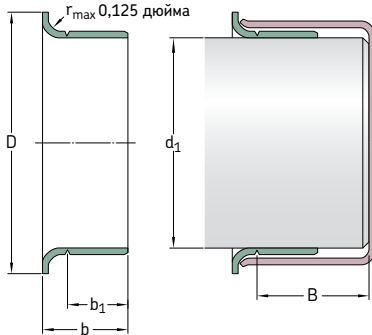

Все втулки, перечисленные в таблице, могут быть изготовлены как в стандартном исполнении, так и в исполнении Gold.

Диапазон диаметра вала		Номинальные размеры					Обозначение
d ₁ мин.	макс.	d ₁	D ±0,063	b ₁ ±0,031	b ±0,031	B ¹⁾	
дюймы		дюймы					–
4,746	4,754	4,750	5,000	0,500	0,750	1,500	99475
4,799	4,807	4,803	5,177	0,787	0,945	1,260	99472
4,839	4,847	4,843	5,229	0,787	0,984	1,244	99484
4,871	4,879	4,875	5,250	0,625	0,750	1,438	99487
4,917	4,925	4,921	5,400	0,394	0,551	1,438	99490
		4,921	5,400	1,024	1,260	1,438	99492
4,998	5,006	5,000	5,400	0,540	0,681	1,438	99501
		5,000	5,400	0,688	0,875	1,438	99857²⁾
		5,000	5,400	0,688	0,875	1,438	99498
		5,000	5,390	0,813	1,000	1,438	99858²⁾
		5,000	5,390	0,813	1,000	1,438	99499
5,032	5,039	5,039	5,325	1,150	1,349	1,587	99482
5,110	5,118	5,114	5,493	0,750	0,938	1,181	99494
5,117	5,125	5,118	5,493	0,866	0,996	1,280	99874²⁾
		5,125	5,493	0,866	0,996	1,280	99491
5,120	5,128	5,125	5,500	0,813	1,000	1,250	99513
5,246	5,254	5,250	5,560	0,813	1,000	1,250	99525
5,307	5,315	5,311	5,735	0,807	1,000	1,250	99533
5,371	5,379	5,375	5,875	0,813	1,000	1,250	99537
5,434	5,442	5,438	5,750	1,500	1,688	1,875	99548
5,472	5,480	5,476	5,900	0,563	0,750	1,234	99547

¹⁾ Максимально возможное расстояние от торца вала до задней канавки при использовании монтажного инструмента, поставляемого вместе с втулкой

²⁾ SKF Speedi-Sleeve Gold

Диапазон диаметра вала		Номинальные размеры					Обозначение
d ₁ мин.	макс.	d ₁	D ±0,063	b ₁ ±0,031	b ±0,031	B ¹⁾	
дюймы		дюймы					–
5,498	5,506	5,500	5,938	0,518	0,705	1,250	99550
		5,500	5,938	0,813	1,000	1,250	99859²⁾
		5,500	5,938	0,813	1,000	1,250	99549
5,508	5,516	5,512	5,945	0,807	1,000	1,250	99552
5,621	5,629	5,625	6,188	0,875	1,000	1,812	99560
5,699	5,709	5,709	6,100	0,750	0,875	1,812	99571
5,726	5,734	5,734	6,100	0,563	0,750	1,938	99562
5,746	5,754	5,750	6,180	0,813	1,000	1,750	99575
5,871	5,879	5,875	6,188	1,000	1,250	1,313	99862²⁾
		5,875	6,188	1,000	1,250	1,313	99587
5,896	5,906	5,905	6,260	1,024	1,181	1,280	99595
5,934	5,942	5,938	6,375	1,000	1,125	1,875	99596
5,995	6,003	6,000	6,360	0,500	0,750	1,750	99601
		6,000	6,375	1,000	1,250	1,750	99599
6,058	6,068	6,063	6,375	1,024	1,181	1,299	99605
6,092	6,102	6,097	6,575	1,024	1,181	1,299	99606
6,198	6,208	6,203	6,625	0,813	1,063	1,750	99620
6,245	6,255	6,250	6,625	1,031	1,250	1,750	99625
6,289	6,299	6,299	6,750	1,000	1,250	1,375	99630
6,495	6,505	6,500	7,000	1,000	1,250	1,375	99650
6,683	6,693	6,688	7,188	1,250	1,496	1,750	99640
6,745	6,755	6,750	7,125	0,813	1,063	1,750	99675
6,880	6,890	6,890	7,362	1,102	1,260	1,378	99687
6,995	7,005	7,000	7,475	1,000	1,250	1,688	99864²⁾
		7,000	7,475	1,000	1,250	1,688	99700
7,077	7,087	7,087	7,500	1,299	1,496	1,752	99721
7,244	7,254	7,250	7,760	1,250	1,500	2,175	99725
7,273	7,283	7,278	7,760	1,260	1,496	2,165	99726
7,444	7,454	7,453	7,860	0,813	1,000	1,250	99745
7,495	7,505	7,500	7,875	0,813	1,000	1,250	99750
7,745	7,755	7,750	8,270	1,000	1,313	1,875	99775
7,869	7,879	7,875	8,375	1,359	1,500	1,750	99787
7,933	7,943	7,938	8,375	1,000	1,250	1,750	99799
7,995	8,005	8,000	8,375	1,000	1,250	1,750	99800

¹⁾ Максимально возможное расстояние от торца вала до задней канавки при использовании монтажного инструмента, поставляемого вместе с втулкой

²⁾ SKF Speedi-Sleeve Gold

Крупногабаритные износостойкие втулки (LDSL3)

Общая информация

Внешние загрязняющие частицы, проникающие между вращающимся валом и уплотнением, со временем приводят к серьёзным повреждениям вала. В этом случае вместо ремонта или замены вала SKF рекомендует использовать крупногабаритные износостойкие втулки (LDSL3) для валов в диапазоне диаметров от 211,15 до 1143 мм (от 8,313 до 45 дюймов). Втулки предназначены для установки на валы с диаметром в основных диапазонах, указанных в **таблицах 1 и 2**. Выборка доступных размеров указана в таблицах, начиная со **страницы 362**.

Втулки LDSLV3 и LDSLV4 рекомендованы для работы в сложных условиях для уплотнений, особенно если уплотнения подвергаются воздействию твёрдых частиц, например, в прокатных станах, на металлургических предприятиях, химических и обогатительных заводах.

Если предполагается износ уплотнения и существует вероятность повреждения вала, то крупногабаритные износостойкие втулки рекомендуются устанавливать до ввода оборудования в эксплуатацию. В этом случае не потребуется восстановление вала перед установкой новой втулки, а для замены можно использовать уплотнение исходного размера.

Таблица 1

Основные диапазоны размеров LDSLV3

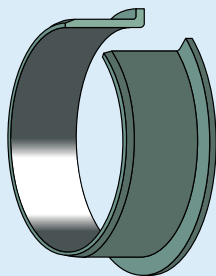

Диапазон диаметров вала		Ширина ¹⁾	
свыше	до	мин.	макс.

мм/дюймы		мм/дюймы	
211,15	736,60	17,48	63,50
8,313	29,000	0,688	2,500
736,60	1 143,00	25,40	63,50
29,000	45,000	1,000	2,500

¹⁾ Полная ширина (b), от 38,10 до 50,80 мм (1,5 до 2 дюймов) при диаметре вала 1143,00 мм (45 дюймов)

Для получения информации о вариантах конструкции LDSLV3, не входящих в стандартный диапазон размеров, обратитесь к представителю SKF.

Таблица 2

Основные диапазоны размеров LDSLV4

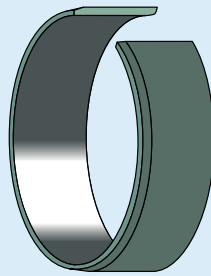

Диапазон диаметров вала		Ширина ¹⁾	
свыше	до	мин.	макс.

мм/дюймы		мм/дюймы	
211,15	736,60	12,70	63,50
8,313	29,000	0,500	2,500
736,60	1 143,00	19,05	63,50
29,000	45,000	0,750	2,500

¹⁾ Полная ширина (b), от 38,10 до 50,80 мм (1,5 до 2 дюймов) при диаметре вала 1143,00 мм (45 дюймов)

Для получения информации о вариантах конструкции LDSLV4, не входящих в стандартный диапазон размеров, обратитесь к представителю SKF.

Конструкции и технические характеристики

Крупногабаритные износостойкие втулки SKF доступны в двух исполнениях: LDSLV3 с фланцем (→ рис. 9) и LDSLV4 без фланца (→ рис. 10). Оба варианта втулок изготавливаются из углеродистой стали SAE 1008 и имеют покрытие из хрома, что обеспечивает увеличенную износостойкость и коррозионную стойкость. Для соответствия требованиям конкретной области применения могут использоваться другие материалы втулки. Поверхность наружного диаметра втулки специально шлифуется для обеспечения высококачественной рабочей поверхности вала. Толщина стенки стандартной втулки составляет 2,39 мм (0,094 дюйма).

Втулки LDSLV3 оснащены фланцем для упрощения окончательного позиционирования втулки. Ширина рабочей поверхности втулки на 6,35 мм (0,25 дюйма) уже, чем полная ширина втулки. Фланец добавляет расчётные 25,4 мм (1 дюйм) к диаметру вала. Высота фланца составляет 12,7 мм (0,5 дюйма) для всех размеров втулок. При установке втулки LDSLV3 не допускается прилагать усилие непосредственно к фланцу.

Втулка LDSLV4 обладает такими же характеристиками, что и втулка LDSLV3, но не имеет фланца. Втулка LDSLV4 предназначена для использования в случае, если фланец может контактировать с другими деталями во время установки или требуется более широкая сопряжённая поверхность для уплотнения.

Рис. 9

LDSLV3



Рис. 10

LDSLV4

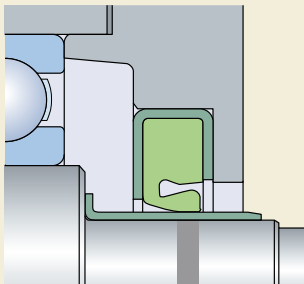
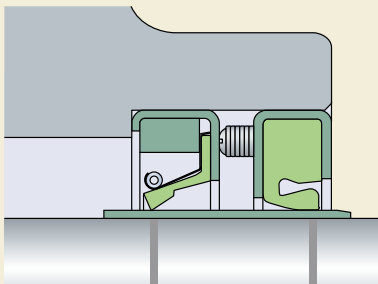

Использование втулок LDSLV

Крупногабаритные износостойкие втулки SKF применяются двумя способами (→ **рис. 11**):

- 1 Втулка устанавливается на валу и закрывает его повреждённую часть, после чего используется новое уплотнение, предназначенное для диаметра вала больше на 4,78 мм (0,188 дюйма).
- 2 При механической обработке диаметр вала необходимо уменьшить на 4,78 мм (0,188 дюйма), после чего устанавливается втулка и используется уплотнение исходного размера.

Обработанная поверхность вала для втулки должна иметь шероховатость поверхности в пределах R_a 2,5 и 3,2 мкм (100 до 125 мкдюймов).

ПРИМЕЧАНИЕ: Допуски валов для крупногабаритных износостойких втулок из-за использования посадки с нагревом отличаются от аналогичных для манжетных уплотнений вала. Обратитесь к представителю SKF, если планируете использовать втулки в системах с постоянной температурой свыше 75 °C (165 °F) при окружной скорости более 20 м/с (3900 футов/мин).

Монтаж

Крупногабаритные износостойкие втулки SKF разработаны для посадки с нагревом, поэтому перед установкой на вал необходимо выполнить их равномерный нагрев. Температура втулки должна составлять приблизительно 180 °C (355 °F). Ни при каких обстоятельствах не допускается нагревать втулку свыше 200 °C (390 °F). Можно использовать любой из обычных методов нагрева для подшипников, например, индукционные нагреватели или нагревательные шкафы.

Втулки необходимо устанавливать сразу после нагрева, поскольку они быстро остывают и могут заклинить на валу до достижения правильного положения. При необходимости изменить положение следует использовать безынерционный молоток и деревянный брусок. После того как втулка установлена в требуемое положение, проверьте заходную фаску на отсутствие повреждений.

Рис. 11

Использование втулок LDSLV

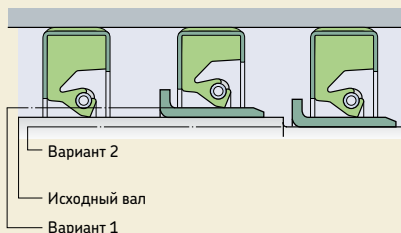

Демонтаж

Для демонтажа крупногабаритных износостойких втулок рекомендуется сначала нагреть их или расширить лёгкими ударами молотка. Перед демонтажом фланец втулки LDSLV3 необходимо разрезать в одном положении, соблюдая при этом осторожность, чтобы не повредить поверхность вала.

Крупногабаритные износоустойчивые втулки LDSLV3 и LDSLV4 — метрические размеры
 d_1 215,00 – 1 100,23 мм

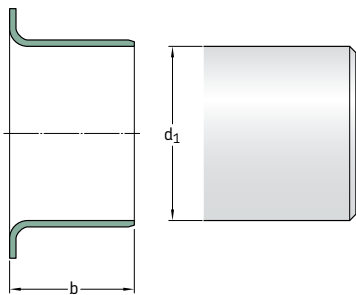

LDSLV3

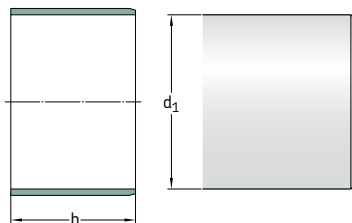

LDSLV4

Диаметр вала	Ширина втулки	Наружный диаметр установленной втулки	Конструкция	Обозначение
d_1	b			
мм	мм	мм	—	—
215,00	25,40	220	LDSLV3	90179
215,20	35	220	LDSLV3	87831
220,00	25 40 50,80	225 225 225	LDSLV3 LDSLV3 LDSLV3	90806 87914 87915
235,23	18	240	LDSLV4	90952
240,00	17,50	250	LDSLV3	90156
240,21	44	245	LDSLV4	87911
245,20	63,50	250	LDSLV3	90766
275,00	22	280	LDSLV4	90546
280,00	45	285	LDSLV4	90437
285,22	63,50	290	LDSLV4	90238
295,20	32	300	LDSLV3	90114
315,19	63,50	320	LDSLV4	90155
320,00	63,50	325	LDSLV4	90198
325,22	63,50	330	LDSLV4	90239
335,22	39 50	340 340	LDSLV4 LDSLV4	90777 90792
340,00	18 50 50	340 340 345	LDSLV4 LDSLV4 LDSLV3	87901 90801 90113
355,20	25,40 50	360 360	LDSLV4 LDSLV4	90778 90785
360,00	44	365	LDSLV4	87500

Диаметр вала d_1	Ширина втулки b	Наружный диаметр установленной втулки	Конструкция	Обозначение
мм	мм	мм	—	—
360,22	45	365	LDSL4	90788
365,20	20	370	LDSL4	87531
395,22	63,50	400	LDSL4	87461
405,23	50	410	LDSL4	90042
419,99	63,50	425	LDSL3	97064
435,20	63,50	440	LDSL4	87916
455,00	30	460	LDSL4	90347
455,20	50	460	LDSL4	87504
475,18	20	480	LDSL4	87921
494,44	24	500	LDSL4	90259
495,20	30	500	LDSL4	87503
503,25	24	508	LDSL4	90149
530,00	20	535	LDSL4	87783
535,23	63	540	LDSL4	90802
555,20	63,50	560	LDSL4	90075
575,23	63,50	580	LDSL4	90951
585,22	55	590	LDSL4	90292
595,20	58,20 63,50	600 600	LDSL3 LDSL4	90120 89997
595,22	50	600	LDSL3	90241
645,20	64	650	LDSL4	90004
645,24	63,50	650	LDSL3	87817
665,20	45	670	LDSL4	90799
685,22	63,50	690	LDSL4	90953
714,81	50	720	LDSL4	87820
735,23	63	740	LDSL4	89949
755,19	63,50	760	LDSL3	87981
865,23	63,50	870	LDSL4	90221
875,18	63,50	880	LDSL4	90103
1 015,20	25	1 020	LDSL4	90786
1 049,33	60	1 054	LDSL4	89947
1 100,23	63	1 105	LDSL4	89946

Крупногабаритные износостойкие втулки LDSLV3 и LDSLV4 — дюймовые размеры
 d_1 8,313 – 10,441 дюйма

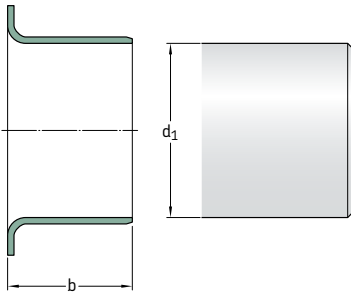

LDSLV3

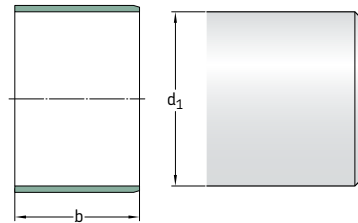

LDSLV4

Диаметр вала	Ширина втулки	Наружный диаметр установленной втулки	Конструкция	Обозначение
d_1	b			
дюймы/мм	дюймы/мм	дюймы/мм	—	—
8,313 211,15	1,250 31,75	8,501 215,93	LDSLV4	85885
8,353 212,17	1,500 38,10	8,541 216,94	LDSLV4	86907
8,500 215,90	1,000 25,40	8,688 220,68	LDSLV3	85158
8,625 219,08	2,750 69,85	8,813 223,85	LDSLV3	85643
8,661 220,00	1,000 25,40	8,849 224,76	LDSLV4	87319
8,687 220,65	2,250 57,15	8,875 225,43	LDSLV3	86543
8,750 222,25	1,500 38,10	8,938 227,03	LDSLV3	87196
8,812 223,82	2,000 50,80	9,000 228,60	LDSLV4	86551
8,813 223,85	1,000 25,40	9,001 228,63	LDSLV3	85688
8,866 225,20	2,500 63,50	9,054 229,97	LDSLV4	87166
8,867 225,22	1,000 25,40	9,055 230,00	LDSLV4	87462
8,875 225,43	1,250 31,75	9,063 230,20	LDSLV3	85973
	1,250 31,75	9,063 230,20	LDSLV4	87526
8,938 227,03	2,500 63,50	9,126 231,80	LDSLV4	86546

Диаметр вала d_1	Ширина втулки b	Наружный диаметр установленной втулки	Конструкция	Обозначение
дюймы/мм	дюймы/мм	дюймы/мм	–	–
9,000 228,60	1,000 25,40	9,188 233,38	LDSL3	87555
9,055 230,00	1,000 25,40	9,243 234,77	LDSL3	89943
9,063 230,20	1,500 38,10	9,251 234,98	LDSL4	85931
9,125 231,78	1,000 25,40	9,313 236,55	LDSL4	86547
	1,500 38,10	9,313 236,55	LDSL4	90130
9,250 234,95	0,875 22,23	9,438 239,73	LDSL4	84643
9,260 235,20	1,102 27,99	9,448 239,98	LDSL4	87789
9,313 236,55	1,500 38,10	9,501 241,33	LDSL3	85377
9,449 240,00	1,181 30,00	9,637 244,78	LDSL4	87144
9,500 241,30	2,500 63,50	9,688 246,08	LDSL4	86562
	1,000 25,40	9,688 246,08	LDSL3	86633
9,563 242,90	1,000 25,40	9,751 247,68	LDSL4	85073
	2,000 50,80	9,751 247,68	LDSL4	85397
9,750 247,65	1,438 36,53	9,938 252,43	LDSL4	84965
	2,250 57,15	9,938 252,43	LDSL4	85045
9,813 249,25	1,125 28,58	10,001 254,03	LDSL4	86413
	2,000 50,80	10,001 254,03	LDSL3	84156
9,835 249,81	1,575 40,01	10,023 254,58	LDSL4	90773
10,000 254,00	1,000 25,40	10,188 258,78	LDSL3	90070
10,063 255,60	2,250 57,15	10,251 260,38	LDSL4	86000
10,188 258,78	1,125 28,58	10,376 263,55	LDSL4	84962
10,240 260,00	1,970 50,00	10,424 264,77	LDSL3	87738
10,313 261,95	2,000 50,80	10,501 266,73	LDSL4	85629
	2,250 57,15	10,501 266,73	LDSL3	85191
10,441 265,20	2,165 54,99	10,629 269,98	LDSL4	86798

Крупногабаритные износостойкие втулки LDSLV3 и LDSLV4 — дюймовые размеры
d₁ 10,500 – 12,598 дюйма

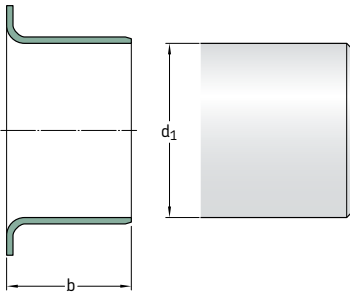

LDSLV3

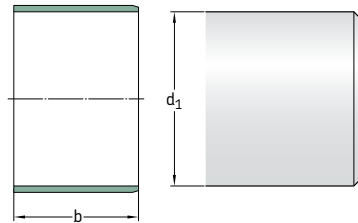

LDSLV4

Диаметр вала	Ширина втулки	Наружный диаметр установленной втулки	Конструкция	Обозначение
d ₁	b			
дюймы/мм	дюймы/мм	дюймы/мм	–	–
10,500 266,70	2,750 69,85	10,688 271,48	LDSLV4	86013
10,557 268,15	2,250 57,15	10,745 272,92	LDSLV4	85491
10,562 268,27	0,984 24,99	10,750 273,05	LDSLV4	90800
	1,750 44,45	10,750 273,05	LDSLV4	86468
	1,813 46,05	10,750 273,05	LDSLV4	86544
10,563 268,30	1,500 38,10	10,751 273,08	LDSLV4	87768
	2,500 63,50	10,938 277,83	LDSLV4	86435
10,813 274,65	1,000 25,40	11,001 279,43	LDSLV3	81389
	2,000 50,80	11,001 279,43	LDSLV4	85033
10,846 275,49	0,709 18,01	11,034 280,26	LDSLV4	86601
10,875 276,23	2,000 50,80	11,063 281,00	LDSLV4	84510
11,000 279,40	1,500 38,10	11,188 284,18	LDSLV4	86486
	2,500 63,50	11,188 284,18	LDSLV4	86454
11,024 280,00	1,181 30,00	11,212 284,78	LDSLV4	87142
11,031 280,19	1,260 32,00	11,219 284,96	LDSLV4	87525

Диаметр вала d_1	Ширина втулки b	Наружный диаметр установленной втулки	Конструкция	Обозначение
дюймы/мм	дюймы/мм	дюймы/мм	–	–
11,062 280,97	1,750 44,45	11,250 285,75	LDSL4	85469
11,187 284,15	1,250 31,75	11,375 288,93	LDSL4	86269
11,188 284,18	2,250 57,15	11,376 288,95	LDSL4	85212
11,190 284,23	2,250 57,15	11,378 289,00	LDSL4	87566
11,313 287,35	1,500 38,10	11,501 292,13	LDSL4	84094
11,375 288,93	2,250 57,15	11,563 293,70	LDSL4	86145
11,417 290,00	1,750 44,45	11,605 294,77	LDSL4	86441
11,500 292,10	0,750 19,05	11,688 296,88	LDSL4	90761
11,562 293,67	1,000 25,40	11,750 298,45	LDSL4	90333
11,623 295,22	1,417 35,99	11,811 300,00	LDSL3	87875
11,750 298,45	2,375 60,33	11,938 303,23	LDSL3	87872
11,812 300,02	1,125 28,58	12,000 304,80	LDSL4	86687
11,813 300,05	1,500 38,10	12,001 304,83	LDSL4	85979
	2,250 57,15	12,001 304,83	LDSL3	84819
	2,750 69,85	12,001 304,83	LDSL4	85844
11,969 304,00	0,709 18,00	12,157 308,79	LDSL4	86600
12,000 304,80	2,250 57,15	12,188 309,58	LDSL4	85577
	2,250 57,15	12,188 309,58	LDSL3	87406
12,063 306,40	0,625 15,88	12,251 311,18	LDSL4	85418
	2,500 63,50	12,251 311,18	LDSL3	86404
12,312 312,72	1,500 38,10	12,500 317,50	LDSL4	90174
12,313 312,75	0,750 19,05	12,501 317,53	LDSL4	83760
12,500 317,50	2,125 53,98	12,688 322,28	LDSL3	86169
12,598 320,00	0,984 25,00	12,786 324,76	LDSL3	87434

Крупногабаритные износостойкие втулки LDSLV3 и LDSLV4 — дюймовые размеры
d₁ 12,750 – 16,813 дюйма

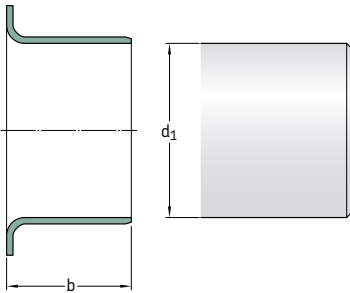

LDSLV3

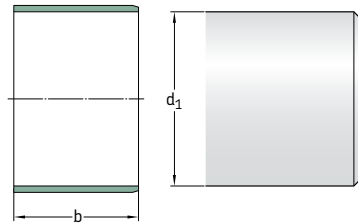

LDSLV4

Диаметр вала	Ширина втулки	Наружный диаметр установленной втулки	Конструкция	Обозначение
d ₁	b			
дюймы/мм	дюймы/мм	дюймы/мм	–	–
12,750	0,688	12,938	LDSLV4	87513
323,85	17,48	328,63		
	1,125	12,938	LDSLV3	82099
	28,58	328,63		
	1,500	12,938	LDSLV3	90143
	38,10	328,63		
12,813	1,000	13,001	LDSLV4	86258
325,45	25,40	330,23		
	1,375	13,001	LDSLV4	84263
	34,93	330,23		
	2,000	13,001	LDSLV3	84390
	50,80	330,23		
	2,500	13,001	LDSLV4	86722
	63,50	330,23		
13,000	1,750	13,188	LDSLV4	85535
330,20	44,45	334,98		
13,063	1,125	13,251	LDSLV4	84963
331,80	28,58	336,53		
13,313	0,813	13,501	LDSLV4	86688
338,15	20,65	342,93		
	1,500	13,501	LDSLV4	87463
	38,10	342,93		
	2,000	13,501	LDSLV3	85852
	50,80	342,93		
13,813	1,500	14,001	LDSLV3	81390
350,85	38,10	355,63		
	2,000	14,001	LDSLV4	85179
	50,80	355,63		
14,000	1,375	14,188	LDSLV3	89951
355,60	34,93	360,38		
	1,500	14,188	LDSLV3	81352
	38,10	360,38		
14,173	1,000	14,361	LDSLV4	87445
359,99	25,40	364,77		

Диаметр вала d ₁	Ширина втулки b	Наружный диаметр установленной втулки	Конструкция	Обозначение
дюймы/мм	дюймы/мм	дюймы/мм	–	–
14,313 363,55	1,500 38,10	14,501 368,33	LDSL4	86429
14,438 366,73	2,500 63,50	14,626 371,50	LDSL3	86403
14,500 368,30	1,000 25,40	14,688 373,08	LDSL4	85914
14,813 376,25	1,500 38,10	15,001 381,03	LDSL4	87723
	2,125 53,98	15,001 381,03	LDSL3	81391
15,000 381,00	1,000 25,40	15,188 385,78	LDSL4	87247
15,062 382,57	0,750 19,05	15,250 387,35	LDSL4	90272
15,066 382,68	1,000 25,40	15,254 387,45	LDSL3	87871
15,188 385,78	2,500 63,50	15,376 390,55	LDSL4	87569
15,250 387,35	0,750 19,05	15,438 392,13	LDSL3	84964
15,560 395,22	0,906 23,01	15,748 400,00	LDSL4	85582
15,812 401,62	2,500 63,50	16,000 406,40	LDSL3	87634
15,813 401,65	2,000 50,80	16,001 406,43	LDSL4	85181
	2,000 50,80	16,001 406,43	LDSL3	87446
	2,500 63,50	16,001 406,43	LDSL4	86407
15,998 406,35	2,250 57,15	16,186 411,12	LDSL3	85908
16,000 406,40	2,000 50,80	16,188 411,18	LDSL3	81354
16,063 408,00	0,500 12,70	16,251 412,78	LDSL4	87613
	1,250 31,75	16,251 412,78	LDSL4	86175
	1,300 33,02	16,251 412,78	LDSL4	86426
	2,000 50,80	16,251 412,78	LDSL4	86575
16,313 414,35	2,000 50,80	16,501 419,13	LDSL4	84697
16,750 425,45	1,500 38,10	16,938 430,23	LDSL4	87585
16,812 427,02	1,000 25,40	17,000 431,80	LDSL4	86737
16,813 427,05	2,250 57,15	17,001 431,83	LDSL4	84616

4.2

Крупногабаритные износостойкие втулки LDSLV3 и LDSLV4 — дюймовые размеры
d₁ 17,250 – 25,000 дюйма

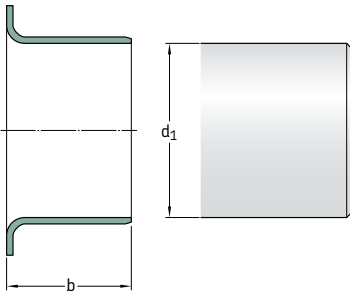

LDSLV3

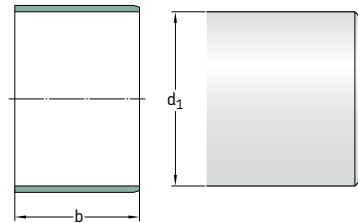

LDSLV4

Диаметр вала	Ширина втулки	Наружный диаметр установленной втулки	Конструкция	Обозначение
d ₁	b			
дюймы/мм	дюймы/мм	дюймы/мм	–	–
17,250	1,000	17,438	LDSLV4	90779
438,15	25,40	442,93		
	2,000	17,438	LDSLV4	84576
	50,80	442,93		
17,313	1,500	17,501	LDSLV4	86430
439,75	38,10	444,53		
17,449	2,000	17,637	LDSLV4	85762
443,20	50,80	447,98		
17,500	1,250	17,688	LDSLV4	90770
444,50	31,75	449,28		
17,543	2,362	17,731	LDSLV4	86799
445,59	59,99	450,37		
17,750	1,250	17,938	LDSLV4	90774
450,85	31,75	455,63		
	2,500	17,938	LDSLV3	86631
	63,50	455,63		
17,812	2,125	18,000	LDSLV4	87271
452,42	53,98	457,20		
17,813	2,500	18,001	LDSLV3	86405
452,45	63,50	457,23		
18,163	2,000	18,351	LDSLV4	86343
461,34	50,80	466,12		
18,312	1,191	18,500	LDSLV4	90790
465,12	30,25	469,90		
18,813	1,750	19,001	LDSLV4	86563
477,85	44,45	482,63		
	2,250	19,001	LDSLV4	87015
	57,15	482,63		
	2,500	19,001	LDSLV4	86716
	63,50	482,63		

Диаметр вала d ₁	Ширина втулки b	Наружный диаметр установленной втулки	Конструкция	Обозначение
дюймы/мм	дюймы/мм	дюймы/мм	–	–
19,496 495,20	2,362 59,99	19,684 499,97	LDSL4	87631
19,497 495,22	1,575 40,01	19,685 500,00	LDSL4	87785
19,500 495,30	1,250 31,75	19,688 500,08	LDSL4	90769
19,563 496,90	2,750 69,85	19,751 501,68	LDSL4	85654
19,813 503,25	1,250 31,75	20,001 508,03	LDSL4	84781
20,312 515,92	1,000 25,40	20,500 520,70	LDSL4	86739
20,813 528,65	1,250 31,75	21,001 533,43	LDSL3	85800
	2,125 53,98	21,001 533,43	LDSL4	85367
	2,500 63,50	21,001 533,43	LDSL4	87298
20,865 529,97	2,250 57,15	21,053 534,75	LDSL4	90805
20,990 533,15	2,250 57,15	21,178 537,92	LDSL3	84579
21,000 533,40	2,250 57,15	21,188 538,18	LDSL4	87090
21,803 553,80	2,362 59,99	21,991 558,57	LDSL4	87069
21,813 554,05	2,250 57,15	22,001 558,83	LDSL4	84590
22,250 565,15	1,000 25,40	22,438 569,93	LDSL3	85691
22,303 566,50	2,362 59,99	22,491 571,27	LDSL4	87070
22,313 566,75	1,250 31,75	22,501 571,53	LDSL4	85907
22,812 579,42	2,000 50,80	23,000 584,20	LDSL4	90163
23,000 584,20	2,000 50,80	23,188 588,98	LDSL4	90146
23,434 595,22	0,984 24,99	23,622 600,00	LDSL4	87777
23,687 601,65	1,950 49,53	23,875 606,43	LDSL4	87907
23,812 604,82	0,750 19,05	24,000 609,60	LDSL4	87922
	2,500 63,50	24,000 609,60	LDSL4	87960
25,000 635,00	2,500 63,50	25,188 639,78	LDSL4	86567

Крупногабаритные износостойкие втулки LDSLV3 и LDSLV4 — дюймовые размеры
 d_1 25,312 – 42,500 дюйма

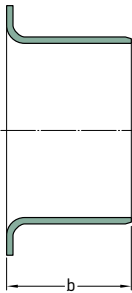

LDSLV3

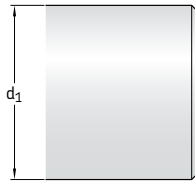

LDSLV4

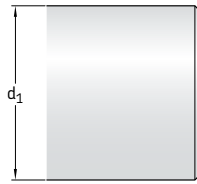

Диаметр вала	Ширина втулки	Наружный диаметр установленной втулки	Конструкция	Обозначение
d_1	b			
дюймы/мм	дюймы/мм	дюймы/мм	–	–
25,312 642,92	2,000 50,80	25,500 647,70	LDSLV4	86091
25,313 642,95	2,500 63,50	25,501 647,73	LDSLV4	87802
26,000 660,40	2,250 57,15	26,188 665,18	LDSLV3	86640
26,312 668,32	1,375 34,93	26,500 673,10	LDSLV4	90809
26,813 681,05	1,250 31,75	27,001 685,83	LDSLV4	85384
	2,250 57,15	27,001 685,83	LDSLV4	85531
27,000 685,80	2,000 50,80	27,188 690,58	LDSLV4	86841
27,063 687,40	2,250 57,15	27,251 692,18	LDSLV4	84764
27,313 693,75	2,250 57,15	27,501 698,53	LDSLV4	91331
27,500 698,50	2,250 57,15	27,688 703,28	LDSLV4	84711
27,812 706,42	2,500 63,50	28,000 711,20	LDSLV4	87421
28,312 719,12	2,313 58,75	28,500 723,90	LDSLV3	87623
28,813 731,85	2,250 57,15	29,001 736,63	LDSLV4	84641
29,813 757,25	2,250 57,15	30,001 762,03	LDSLV4	84642

Диаметр вала d_1	Ширина втулки b	Наружный диаметр установленной втулки	Конструкция	Обозначение
дюймы/мм	дюймы/мм	дюймы/мм	–	–
30,000 762,00	2,500 63,50	30,188 766,78	LDSL43	86641
30,309 769,85	1,375 34,93	30,497 774,62	LDSL44	87530
30,312 769,92	2,500 63,50	30,500 774,70	LDSL43	87842
30,813 782,65	2,000 50,80	31,001 787,43	LDSL44	85039
31,812 808,02	2,500 63,50	32,000 812,80	LDSL44	90810
32,313 820,75	2,000 50,80	32,501 825,53	LDSL44	86090
32,812 833,42	2,220 56,39	33,000 838,20	LDSL44	87850
33,313 846,15	2,625 66,68	33,501 850,93	LDSL44	84730
34,312 871,52	1,750 44,45	34,500 876,30	LDSL44	87529
35,313 896,95	2,500 63,50	35,501 901,73	LDSL44	85814
35,812 909,62	1,500 38,10	36,000 914,40	LDSL44	90332
36,375 923,93	2,500 63,50	36,563 928,70	LDSL44	86111
36,813 935,05	2,500 63,50	37,001 939,83	LDSL44	86458
37,813 960,45	1,500 38,10	38,001 965,23	LDSL44	86973
38,000 965,20	1,500 38,10	38,188 969,98	LDSL44	86840
38,500 977,90	1,500 38,10	38,688 982,68	LDSL44	81753
38,813 985,85	2,125 53,98	39,001 990,63	LDSL44	85123
39,813 1011,25	2,125 53,98	40,001 1016,03	LDSL44	81826
41,312 1049,32	1,968 49,99	41,500 1054,10	LDSL44	89948
42,063 1068,40	2,125 53,98	42,251 1073,18	LDSL44	85038
42,125 1069,98	2,125 53,98	42,313 1074,75	LDSL44	87054
42,312 1074,72	1,250 31,75	42,500 1079,50	LDSL44	87379
42,500 1079,50	1,250 31,75	42,688 1084,28	LDSL44	87392



Уплотнения гусеничных траков

Общая информация.	374
Технические характеристики и преимущества.	374
5.1 Таблица изделий: Уплотнения TP и TPM.	376

Уплотнения гусеничных траков

Общая информация

Уплотнения гусеничных траков SKF Trackstar специально разработаны для смазываемых маслом гусениц внедорожной техники.

Уплотнения устанавливаются на пальце, соединяющем пару звеньев гусеницы (→ рис. 1).

Технические характеристики и преимущества

Базовая конструкция уплотнения SKF Trackstar включает полиуретановое уплотнительное кольцо и пружинный элемент из бутадиенакрилонитрильного каучука (→ рис. 2). Уплотнительное кольцо удерживает масло между пальцем и втулкой и исключает проникновение загрязнений. Пружинное кольцо обеспечивает статическую уплотнительную способность. Рёбра на внутреннем диаметре уплотнения позволяют маслу перетекать для обеспечения необходимого смазывания.

Также доступно исполнение для тяжёлых условий эксплуатации, включающее металлическое армирующее кольцо, которое встроено в полиуретановое уплотнительное кольцо. Конструкция обеспечивает дополнительную жёсткость при работе в тяжёлых условиях эксплуатации (→ рис. 3).

Рис. 1



Рис. 2



Уплотнения SKF Trackstar обоих типов устанавливаются на дистанционном кольце, которое поставляется производителем ходовой части. Назначением дистанционного кольца является обеспечение требуемого свободного пространства, когда уплотнение сжимается между звеном и втулкой. Дистанционное кольцо имеет масляные каналы, которые позволяют маслу перетекать для оптимального смазывания основной кромки уплотнения.

Уплотнения SKF Trackstar обладают несколькими важными преимуществами:

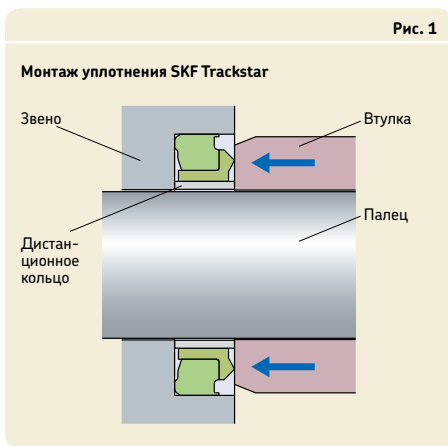
- увеличение срока службы ходовой части
- снижение износа внутренней втулки и пальца
- простота установки
- взаимозаменяемость с наиболее распространёнными уплотнениями гусеничных траков

Рис. 3

Уплотнение SKF Trackstar, конструкция TRM

Эластомерный пружинный элемент

Металлическое армирующее кольцо

Полиуретановое уплотнительное кольцо

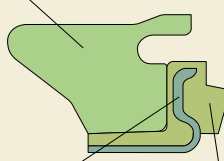

Уплотнения SKF Trackstar — TP и TPM — метрические размеры
d₁ 33,22 – 80,72 мм

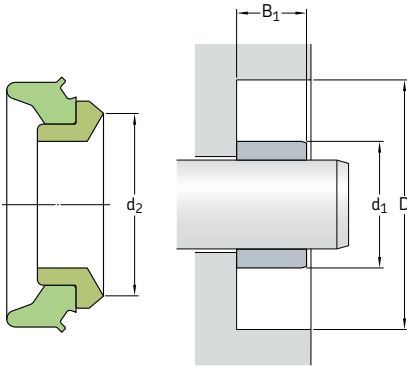

Размеры						Обозначение
Наружный диаметр дистанционного кольца d ₁ макс.	Номинальный диаметр отверстия D		Рабочая ширина B ₁		Диаметр кромок d ₂ макс.	
<i>мм/дюймы</i>						
33,22 1,308	47,88 ± 0,25 1,885 ± 0,010		8,38 ± 0,25 0,330 ± 0,010		40,01 ± 0,25 1,575 ± 0,010	33.2×47.3×11.8 TP
36,47 1,436	51,99 ± 0,25 2,047 ± 0,010		8,31 ± 0,25 0,327 ± 0,010		44,45 ± 0,25 1,750 ± 0,010	36.5×51.4×11.7 TP
38,05 1,498	55,04 ± 0,25 2,167 ± 0,010		9,60 ± 0,25 0,378 ± 0,010		46,99 ± 0,25 1,850 ± 0,010	38.1×54.4×12.8 TP
41,86 1,648	59,77 ± 0,25 2,353 ± 0,010		9,25 ± 0,25 0,364 ± 0,010		50,04 ± 0,25 1,970 ± 0,010	42.0×59.1×12.8 TP
42,52 1,674	59,79 ± 0,03 2,354 ± 0,001		10,69 ± 0,25 0,421 ± 0,010		51,05 ± 0,25 2,010 ± 0,010	43.1×59.4×14.3 TPM
44,60 1,756	63,04 ± 0,25 2,482 ± 0,010		10,69 ± 0,25 0,421 ± 0,010		53,70 ± 0,25 2,114 ± 0,010	44.7×62.7×14.2 TP
46,20 1,819	64,64 ± 0,15 2,545 ± 0,006		10,80 ± 0,25 0,425 ± 0,010		56,41 ± 0,25 2,221 ± 0,010	46.1×64.1×14.1 TP
45,69 1,799	62,99 ± 0,03 2,480 ± 0,001		10,69 ± 0,25 0,421 ± 0,010		54,71 ± 0,25 2,154 ± 0,010	46.3×62.3×14.3 TPM
50,29 1,980	67,59 ± 0,25 2,661 ± 0,010		10,80 ± 0,25 0,425 ± 0,010		58,42 ± 0,25 2,300 ± 0,010	50.3×67.0×14.7 TP
52,60 2,071	70,79 ± 0,25 2,787 ± 0,010		10,80 ± 0,25 0,425 ± 0,010		61,34 ± 0,25 2,415 ± 0,010	52.7×70.5×14.2 TP
52,43 2,064	70,10 ± 0,03 2,760 ± 0,001		10,80 ± 0,25 0,425 ± 0,010		61,11 ± 0,25 2,406 ± 0,010	53.0×69.3×14.2 TPM
54,99 2,165	72,75 ± 0,25 2,864 ± 0,010		10,80 ± 0,25 0,425 ± 0,010		64,19 ± 0,25 2,527 ± 0,010	54.9×72.4×14.8 TP
58,19 2,291	75,54 ± 0,25 2,974 ± 0,010		10,67 ± 0,25 0,420 ± 0,010		67,03 ± 0,25 2,639 ± 0,010	58.1×75.0×14.7 TP
58,90 2,319	77,65 ± 0,25 3,057 ± 0,010		11,10 ± 0,25 0,437 ± 0,010		67,59 ± 0,25 2,661 ± 0,010	58.8×77.1×15.2 TP

Размеры						Обозначение
Наружный диаметр дистанционного кольца d ₁ макс.	Номинальный диаметр отверстия D	Рабочая ширина B ₁		Диаметр кромки d ₂ макс.		
мм/дюймы						-
61,09 2,405	82,55 3,250	± 0,13 ± 0,005	11,10 0,437	± 0,25 ± 0,010	70,00 2,756	61.1×82.0×16.0 TP
63,14 2,486	83,74 3,297	± 0,25 ± 0,010	15,49 0,610	± 0,25 ± 0,010	73,66 2,900	63.2×83.1×19.3 TP
63,60 2,504	83,49 3,287	± 0,25 ± 0,010	11,13 0,438	± 0,25 ± 0,010	74,22 2,922	63.6×82.5×15.0 TP
67,21 2,646	87,25 3,435	± 0,25 ± 0,010	11,13 0,438	± 0,25 ± 0,010	77,14 3,037	67.1×86.7×15.4 TP
76,71 3,020	99,80 3,929	± 0,13 ± 0,005	11,10 0,437	± 0,25 ± 0,010	89,08 3,507	76.7×99.3×15.1 TP
80,72 3,178	106,20 4,181	± 0,13 ± 0,005	11,10 0,437	± 0,25 ± 0,010	92,53 3,643	80.8×105.8×15.9 TP

5.1



Механические уплотнения с металлической парой трения

Общая информация	380
Конструктивные особенности	380
Требования к смазочным материалам	381
Допустимые рабочие условия	382
Загрязняющие вещества	382
Монтаж уплотнений HDDF	382
Общая информация	382
Подготовка корпуса и уплотнения	382
Процедура монтажа	383
6.1 Таблица изделий: Уплотнения HDDF	384

Механические уплотнения с металлической парой трения

Общая информация

Механические уплотнения с металлической парой трения SKF HDDF (→ **рис. 1**) предназначены для использования в особо тяжёлых условиях при относительно низкой частоте вращения вала. Они обеспечивают надёжную защиту от проникновения твёрдых загрязняющих частиц и жидкостей, а также от отсутствия утечек смазочного материала. Изначально этот тип уплотнений был разработан для ходовой части внедорожной техники и гусеничных машин, но они также нашли широкое применение в машинах, где требуется надёжная защита узлов от проникновения песка, почвы, шлама, воды и т. д. (→ **рис. 2**). Варианты применения:

- все типы мешалок
- машины для обработки песка
- конвейеры и другое строительное оборудование
- сельскохозяйственные машины

Рис. 1

Уплотнение HDDF

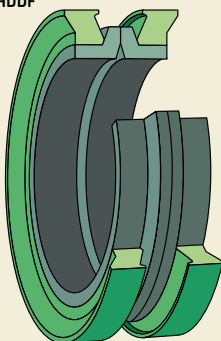

- моечные машины
- дробилки и другие измельчающие машины
- оборудование для горнообогатительных предприятий
- горно-шахтное оборудование

Конструктивные особенности

Уплотнения HDDF состоят из двух одинаковых металлических уплотнительных колец и двух тарельчатых пружин, изготовленных из бутадиенакрilonитрильного каучука или фторкаучука, которые специально разработаны для этих уплотнений (→ **рис. 3** на **странице 383**). Уплотнительные кольца изготавливаются из износо- и коррозионно-стойкой стали и имеют высокое качество обработки уплотняющих поверхностей скольжения.

Тарельчатые пружины из бутадиенакрilonитрильного каучука или фторкаучука обеспечивают равномерное распределение нагрузки на рабочие поверхности и надёжное статичное уплотнение наружного диаметра уплотнений. Наружные диаметры шайб адаптируются к форме отверстия, в которое они устанавливаются. Крайне важно, чтобы диаметр и глубина отверстия соответствовали размерам, указанным в таблице на **страницах 384 – 387**. Соответствие допусков уплотнения и допусков сопряжённых деталей имеет критическое значение для обеспечения требуемой эффективности уплотнения.

Требования к смазочным материалам

Смазочный материал должен подаваться на динамические уплотнительные поверхности уплотнения и покрывать как минимум 30 % уплотнительной поверхности для предотвращения задиrow и охлаждения уплотнительных колец. Смазочный материал должен либо обладать мощными свойствами, например, как SAE 10W-40, либо представлять собой масло на минеральной основе 10WT — 90WT, в зависимости от температуры окружающей среды. Необходимо отметить, что некоторые масла содержат присадки, несовместимые с эластомерами, которые могут стать причиной повреждения тарельчатых пружин, особенно при воздействии высоких температур.

Несмотря на то, что для смазывания рекомендуется использовать минеральные масла, в некоторых случаях при низкой частоте вращения вала допустимо использование пластичной смазки, если окружная скорость не превышает 0,5 м/с (100 футов/мин). При более высокой окружной скорости требуется использование жидкого смазочного материала, который выполняет не только функцию смазывания уплотнительных поверхностей, но и охлаждения уплотнительных колец.

Рис. 2

6

Применение уплотнения HDDF

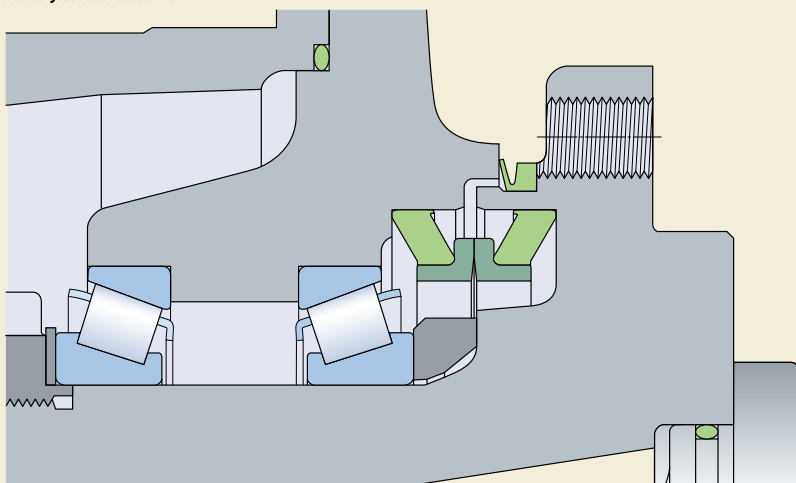

Допустимые рабочие условия

В зависимости от конструкции, механические уплотнения с металлической парой трения могут работать при различных величинах внутреннего давления. Тем не менее, обычно оно не должно превышать 0,25 МПа (35 фунтов/дюйм²). Другие рекомендации, касающиеся условий эксплуатации, таких как температура и окружная скорость, приведены в **таблице 1**.

Химическая стойкость бутадиенакрилонитрильного каучука и фторкаучука рассмотрена в разделе «Химическая стойкость» на **странице 35**.

Загрязняющие вещества

Механические уплотнения с металлической парой трения часто используются в условиях сильного загрязнения, где может происходить накопление грязи в полостях между корпусом, уплотнительными кольцами или эластомерными частями уплотнения, так называемыми тарельчатыми пружинами. В конечном счёте, накопление грязи может привести к выталкиванию пружинной части уплотнения со своего места, что приведёт к возникновению высоких торцевых нагрузок или прохождению грязи мимо уплотнения.

Загрязнения могут также вызвать истирание тарельчатых пружин, что, в свою очередь, приведёт к ухудшению состояния эластомера. Для минимизации риска выхода уплотнения из строя вследствие такого рода повреждений крайне важно правильно выбрать материал тарельчатых пружин для конкретной области применения.

Монтаж уплотнений HDDF

Общая информация

Аккуратный монтаж механического уплотнения с металлической парой трения имеет критическое значение для предотвращения повреждения эластомерных тарельчатых пружин или поломки металлических уплотнительных колец. Эти повреждения могут привести к преждевременному отказу уплотнения или к возникновению утечки. Также крайне важно обеспечить чистоту уплотнительных поверхностей. Необходимо тщательно соблюдать инструкции по монтажу, приведённые на **странице 383**.

Подготовка корпуса и уплотнения

При монтаже уплотнения все детали корпуса, контактирующие с тарельчатыми пружинами, должны быть очищены от масла, пластичной смазки, пыли и т. д. Для очистки этих деталей перед монтажом уплотнения SKF рекомендует использовать растворитель, не содержащий бензин, и безворсовую ткань.

Необходимо проявлять аккуратность при работе с деталями уплотнения для предотвращения их повреждения.

Таблица 1

Допустимые рабочие условия

Рабочие условия	Рекомендуемое значение	
Макс. температура эксплуатации		
Непрерывная эксплуатация		
Бутадиенакрилонитрильный каучук (NBR)	От -25 до +100 °C	(от -15 до +210 °F)
Фторкаучук (FKM)	От -10 до +190 °C	(от 15 до 375 °F)
Макс. окружная скорость		
Непрерывная эксплуатация	1,8 м/с	(350 футов/мин)
Кратковременный режим	3,8 м/с	(750 футов/мин)
Максимальное давление		
Непрерывная эксплуатация	0,25 МПа	(35 фунтов/дюйм ²)
Кратковременный режим	0,35 МПа	(50 фунтов/дюйм ²)

Процедура монтажа

- 1 Установить тарельчатые пружины вплотную к заплочикам металлических уплотнительных колец (→ **рис. 4а**).
- 2 Аккуратно поместить каждую половину уплотнения (тарельчатую пружину и металлическое уплотнительное кольцо) внутрь корпуса до упора. Проверить, что уплотнение установлено без перекосов, а пружины равномерно прилегают к заплочикам отверстия корпуса. Неправильная установка уплотнения может привести к неравномерному распределению нагрузки по окружности уплотнительных поверхностей, что может вызвать заедание или разделение уплотнительных колец с последующей утечкой масла.
- 3 Очистить оба металлических уплотнительных кольца безворсовой тканью и нанести тонкий слой масла. Убедиться, что масло не попало на другие поверхности, кроме уплотнительных колец (→ **рис. 4б**).
- 4 Проверить соосность и правильность совмещения обоих корпусов. Тарельчатые пружины должны плотно прилегать к заплочикам корпуса.
- 5 Аккуратно соединить корпуса, избегая сильных ударов, чтобы избежать царапин или повреждения компонентов уплотнения.
- 6 По завершении, удерживая одну половину узла в неподвижном состоянии, провернуть другую половину не менее чем на десять полных оборотов.

ПРИМЕЧАНИЕ: Эта процедура позволяет проверить взаимное положение корпуса и тарельчатых пружин. Если в уплотнительном узле присутствует люфт, необходимо разобрать его и убедиться, что тарельчатые пружины правильно установлены в корпусе.

Рис. 3

Конструктивные особенности



Рис. 4

Процедура монтажа

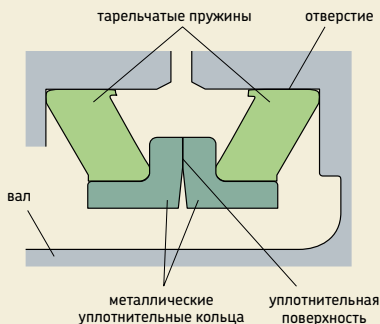
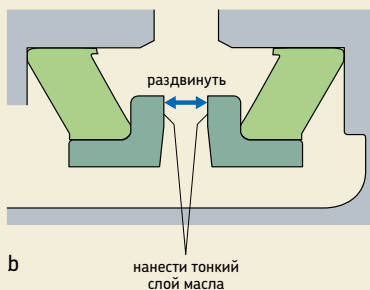
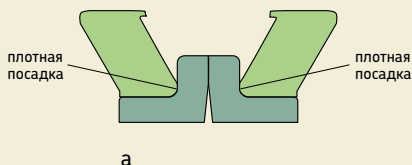

Механические уплотнения HDDF с металлической парой трения —

дюймовые и метрические размеры

d_1 1,688 – 7,800 дюйма

d_1 42,88 – 198,12 мм

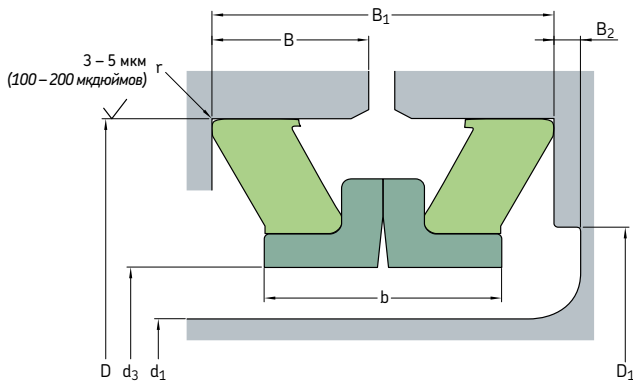

Обозначение	Материал кромок	Дюймовые размеры		Рабочая ширина	Посадочный диаметр уплотнения	Глубина отверстия	Рекомендуемый диаметр заплечика		Выточка	Ширина уплотнительного кольца b макс.	Радиус r макс.
		Диаметр вала d_1 макс.	Диаметр отверстия D				D1 макс.	мин.			
–	–	дюймы									
16904	R	1,688	2,760 ±0,002	0,974 ±0,038	1,760	0,453	2,282	–	–	0,846	0,037
18259	R	1,812	3,003 ±0,002	0,892 ±0,031	1,910	0,416	2,475	–	–	0,790	0,042
21215	R	2,125	3,250 ±0,002	0,900 ±0,033	2,215	0,418	2,759	–	–	0,812	0,045
25096	R	2,500	3,762 ±0,002	0,907 ±0,033	2,580	0,422	3,188	–	–	0,840	0,042
27536	R	2,750	4,030 ±0,002	0,918 ±0,035	2,830	0,426	3,480	–	–	0,810	0,042
30651	R	3,063	4,500 ±0,002	1,016 ±0,035	3,170	0,475	3,833	–	–	0,912	0,042
35076	R	3,500	4,953 ±0,002	1,096 ±0,043	3,620	0,511	4,296	–	–	0,962	0,035
38740	R	3,875	5,312 ±0,003	1,102 ±0,024	4,040	0,524	4,750	–	–	1,002	0,042
38751	R	3,875	5,562 ±0,003	1,267 ±0,050	4,040	0,594	4,791	–	–	1,110	0,051
43135	R	4,312	5,823 ±0,003	1,102 ±0,024	4,420	0,524	5,125	–	–	1,002	0,042
43150	R	4,312	6,000 ±0,003	1,320 ±0,040	4,420	0,625	5,173	–	–	1,090	0,051
46975	R	4,688	6,400 ±0,003	1,525 ±0,050	4,795	0,722	5,583	–	–	1,254	0,047
50655	R	5,062	6,750 ±0,003	1,280 ±0,040	5,170	0,605	5,975	–	–	1,150	0,057
54000	R	5,400	6,990 ±0,003	1,310 ±0,030	5,625	0,625	6,625	–	–	1,182	0,057
56170	R	5,625	7,250 ±0,003	1,366 ±0,031	5,825	0,650	6,486	6,174	0,032	1,300	0,057
58775	R	5,875	7,641 ±0,003	1,510 ±0,031	6,000	0,724	6,868	6,548	0,056	1,490	0,073
63796	R	6,375	8,120 ±0,003	1,265 ±0,040	6,570	0,598	7,555	7,505	0,125	1,350	0,042
67560	R	6,750	8,620 ±0,004	1,375 ±0,030	6,920	0,656	7,750	–	–	1,260	0,042
74310	R	7,438	9,400 ±0,004	1,656 ±0,040	7,540	0,793	8,431	–	–	1,344	0,073
78020	R	7,800	10,000 ±0,004	1,750 ±0,050	7,940	0,835	8,910	–	–	1,500	0,058

Обозначение	Материал кромок	Метрические размеры		Рабочая ширина	Посадочный диаметр уплотнения	Глубина отверстия	Рекомендуемый диаметр запящника		Выточка	Ширина уплотнительного кольца	Радиус
		Диаметр вала	Диаметр отверстия				макс.	мин.			
		d ₁	D	B ₁	d ₃	B	D ₁	B ₂	b	r	
		мм			мм		мм	мм	мм	мм	
16904	R	42,88	70,10 ±0,06	24,74 ±0,97	44,70	11,51	57,96	-	-	21,49	0,94
18259	R	46,03	76,28 ±0,06	22,66 ±0,79	48,51	10,57	62,87	-	-	20,07	1,07
21215	R	53,98	82,55 ±0,06	22,86 ±0,84	56,26	10,62	70,08	-	-	20,62	1,14
25096	R	63,50	95,56 ±0,06	23,04 ±0,84	65,53	10,72	80,98	-	-	21,34	1,07
27536	R	69,85	102,36 ±0,06	23,32 ±0,89	71,88	10,82	88,39	-	-	20,57	1,07
30651	R	77,80	114,30 ±0,06	25,81 ±0,89	80,52	12,07	97,36	-	-	23,16	1,07
35076	R	88,90	125,81 ±0,06	27,84 ±1,09	91,95	12,98	109,12	-	-	24,43	0,89
38740	R	98,43	134,92 ±0,08	27,99 ±0,61	102,62	13,31	120,65	-	-	25,45	1,07
38751	R	98,43	141,27 ±0,08	32,18 ±1,27	102,62	15,09	121,69	-	-	28,19	1,30
43135	R	109,52	147,90 ±0,08	27,99 ±0,61	112,27	13,31	130,18	-	-	25,45	1,07
43150	R	109,52	152,40 ±0,08	33,53 ±1,02	112,27	15,88	131,39	-	-	27,69	1,30
46975	R	119,08	162,56 ±0,08	38,74 ±1,27	121,79	18,34	141,81	-	-	31,85	1,19
50655	R	128,57	171,45 ±0,08	32,51 ±1,02	131,32	15,37	151,77	-	-	29,21	1,45
54000	R	137,16	177,55 ±0,08	33,27 ±0,76	142,88	15,88	168,28	-	-	30,02	1,45
56170	R	142,88	184,15 ±0,08	34,70 ±0,79	147,96	16,51	164,74	156,82	0,81	33,02	1,45
58775	R	149,23	194,08 ±0,08	38,35 ±0,79	152,40	18,39	174,45	166,32	1,42	37,85	1,85
63796	R	161,93	206,25 ±0,08	32,13 ±1,02	166,88	15,19	191,90	190,63	3,18	34,29	1,07
67560	R	171,45	218,95 ±0,10	34,93 ±0,76	175,77	16,66	196,85	-	-	32,00	1,07
74310	R	188,93	238,76 ±0,10	42,06 ±1,02	191,52	20,14	214,15	-	-	34,14	1,85
78020	R	198,12	254,00 ±0,10	44,45 ±1,27	201,68	21,21	226,31	-	-	38,10	1,47

Механические уплотнения HDDF с металлической парой трения — дюймовые и метрические размеры

d_1 8,250 – 29,000 Дюйма

d_1 209,55 – 736,60 мм

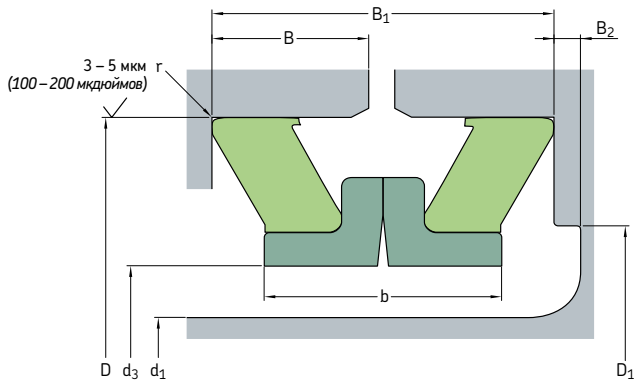

Обозначение	Материал кромки	Дюймовые размеры		Рабочая ширина	Посадочный диаметр уплотнения	Глубина отверстия	Рекомендуемый диаметр заплечика		Выточка	Ширина уплотнительного кольца b макс.	Радиус r макс.
		Диаметр вала d_1 макс.	Диаметр отверстия D				D1 макс.	мин.			
–	–	дюймы									
82540	R	8,250	10,062 ±0,004	1,560 ±0,040	8,358	0,745	9,280	9,220	0,071	1,562	0,058
86850	R	8,688	10,911 ±0,005	1,924 ±0,030	8,790	0,932	9,754	–	–	1,642	0,058
93115	R	9,312	11,000 ±0,005	1,437 ±0,032	9,410	0,687	10,360	10,260	0,090	1,510	0,050
93125	R	9,312	11,625 ±0,005	1,754 ±0,050	9,410	0,837	10,750	–	–	1,510	0,089
95620	R	9,562	11,859 ±0,005	1,949 ±0,069	9,660	0,925	10,703	–	–	1,700	0,074
108710	R	10,875	12,969 ±0,005	1,540 ±0,050	11,060	0,730	12,100	12,000	0,143	1,670	0,043
116500	R	11,625	13,250 ±0,005	1,290 ±0,030	11,780	0,615	12,780	–	–	1,210	0,045
124020	R	12,400	14,375 ±0,005	1,656 ±0,050	12,500	0,788	13,530	13,470	0,060	1,610	0,057
137570	R	13,750	15,817 ±0,005	1,875 ±0,032	13,910	0,906	14,985	–	–	1,670	0,089
806715	R	14,750	16,695 ±0,005	1,875 ±0,032	14,950	0,906	15,863	–	–	1,670	0,062
807115	V	14,750	16,695 ±0,005	1,875 ±0,032	14,950	0,906	15,863	–	–	1,670	0,062
171025	R	17,125	19,240 ±0,006	1,531 ±0,053	17,280	0,724	18,400	18,300	0,140	1,659	0,043
191022	R	19,125	21,500 ±0,006	1,640 ±0,042	19,250	0,784	20,950	20,850	0,175	1,832	0,057
238020	R	23,875	26,875 ±0,006	2,125 ±0,040	24,280	1,018	25,550	–	–	1,851	0,089
807199	V	23,875	26,875 ±0,006	2,125 ±0,040	24,280	1,018	25,550	–	–	1,851	0,089
807149	V	29,000	32,000 ±0,006	2,125 ±0,040	29,512	1,028	30,672	–	–	1,851	0,089

Обозначение	Материал кромок	Метрические размеры		Рабочая ширина	Посадочный диаметр уплотнения	Глубина отверстия	Рекомендуемый диаметр заплечика		Выточка	Ширина уплотнительного кольца	Радиус
		Диаметр вала	Диаметр отверстия				макс.	мин.			
		d_1	D	B_1	d_3	B	D_1	B_2	b	r	
		макс.			мин.		макс.	мин.	макс.	макс.	
–	–	мм									
82540	R	209,55	255,57 ±0,10	39,62 ±1,02	212,29	18,92	235,71	234,19	1,80	39,67	1,47
86850	R	220,68	277,14 ±0,13	48,87 ±0,76	223,27	23,67	247,75	-	-	41,71	1,47
93115	R	236,52	279,40 ±0,13	36,50 ±0,81	239,01	17,45	263,14	260,60	2,29	38,35	1,27
93125	R	236,52	295,28 ±0,13	44,55 ±1,27	239,01	21,26	273,05	-	-	38,35	2,26
95620	R	242,87	301,22 ±0,13	49,50 ±1,75	245,36	23,50	271,86	-	-	43,18	1,88
108710	R	276,23	329,41 ±0,13	39,12 ±1,27	280,92	18,54	307,34	304,80	3,63	42,42	1,09
116500	R	295,28	336,55 ±0,13	32,77 ±0,76	299,21	15,62	324,61	-	-	30,73	1,14
124020	R	314,96	365,13 ±0,13	42,06 ±1,27	317,50	20,02	343,66	342,14	1,52	40,89	1,45
137570	R	349,25	401,75 ±0,13	47,63 ±0,81	353,31	23,01	380,62	-	-	42,42	2,26
806715	R	374,65	424,05 ±0,13	47,63 ±0,81	379,73	23,01	402,92	-	-	42,42	1,58
807115	V	374,65	424,05 ±0,13	47,63 ±0,81	379,73	23,01	402,92	-	-	42,42	1,57
171025	R	434,98	488,70 ±0,15	38,89 ±1,35	438,91	18,39	467,36	464,82	3,56	42,14	1,09
191022	R	485,78	546,10 ±0,15	41,66 ±1,07	488,95	19,91	532,13	529,59	4,45	46,53	1,45
238020	R	606,43	682,63 ±0,15	53,98 ±1,02	616,71	25,86	648,97	-	-	47,02	2,26
807199	V	606,43	682,63 ±0,15	53,98 ±1,02	616,71	25,86	648,97	-	-	47,02	2,26
807149	V	736,60	812,80 ±0,15	53,98 ±1,02	749,60	26,11	779,07	-	-	47,02	2,26



V-образные уплотнения

Общая информация	390
Технические характеристики	390
Материалы	391
Стандартные конструкции	392
Основные функции V-образных уплотнений	393
Другие функции V-образных уплотнений	394
Скорость скольжения	395
Соосность и биение	396
Перекося	396
Сопряжённая поверхность	397
Обработка сопряжённой поверхности	397
Дополнительная информация о сопряжённой поверхности	397
Использование таблиц изделий	398
Требования к валам	399
Монтаж V-образных уплотнений	399
7.1 Таблица изделий: V-образные уплотнения, универсальное обозначение	400
7.2 Таблица изделий: V-образные уплотнения, обозначение для рынка Северной Америки	432
Армированные V-образные уплотнения MVR	464
Общая информация	464
Эксплуатационные преимущества	464
Конструкция и материал	464
Диапазон рабочих температур	464
Размеры	464
Монтаж	465
7.3 Таблица изделий: Уплотнения MVR1	466
7.4 Таблица изделий: Уплотнения MVR2	468



V-образные уплотнения

Общая информация

V-образные уплотнения — это уникальные цельнокаучуковые уплотнения для вращающихся валов, которые находят очень широкое применение в промышленном оборудовании. Иногда одного V-образного уплотнения достаточно для защиты различных типов подшипников от загрязнений. Они также часто используются в качестве дополнительного уплотнения для защиты основных уплотнений в сильнозагрязнённых рабочих средах.

V-образные уплотнения устанавливаются на валу, и их тонкие кромки, выполненные в виде конуса, обеспечивают уплотнение за счёт прижатия к торцевой опорной поверхности, перпендикулярной оси вала (→ **рис. 1а**). V-образные уплотнения устанавливаются на валу с натягом, вращаются вместе с валом и действуют как маслоотражательные кольца (→ **рис. 1б**). Угловое смещение вала относительно сопряжённой поверхности должно быть в заданном допуске (→ **рис. 1с**). V-образные уплотнения обеспечи-

вают надёжную герметичность, даже если вал имеет отклонение от круглости или вращается с некоторым эксцентриситетом (→ **рис. 1д**). Величина возможного осевого смещения вала ограничивается допустимым смещением V-образного уплотнения относительно сопряжённой поверхности.

V-образные уплотнения полностью изготавливаются из эластомеров без применения текстильного или металлического армирования и, таким образом, отличаются простотой монтажа. Они могут растягиваться и, в зависимости от размера, продвигаться над деталями машины, такими как фланцы, шкивы или корпусные детали. Это свойство является особенно ценным при замене уплотнения.

Особенности

V-образные уплотнения состоят из корпуса уплотнения, гибкой конической уплотняющей кромки и так называемого «шарнира»

Рис. 1

Смонтированные V-образные уплотнения

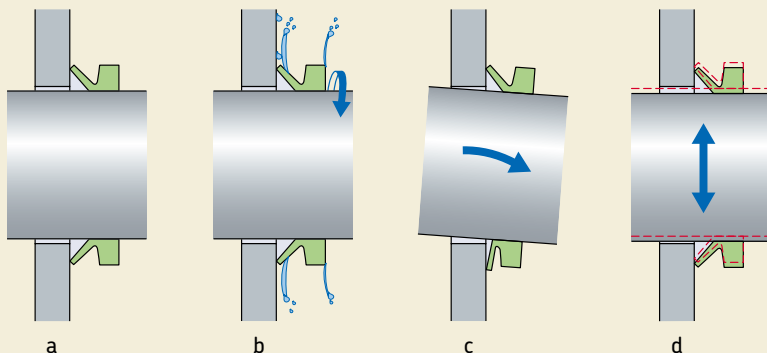

(→ рис. 2). Оно растягивается и устанавливается непосредственно на вал, где удерживается на месте посредством собственного натяжения тела уплотнения. Оно вращается вместе с валом и обеспечивает осевое уплотнение неподвижной сопряжённой поверхности.

Сопряжённой поверхностью может являться торцевая поверхность подшипника, шайба, штампованная поверхность, корпус подшипника или даже металлический корпус манжетного уплотнения.

Гибкая уплотнительная кромка оказывает относительно небольшое давление на сопряжённую поверхность, но достаточное для обеспечения надлежащей эффективности уплотнения. Относительно низкое контактное давление позволяет уплотнению работать даже в режиме сухого трения в машинах с низкой частотой вращения вала, не создавая при этом значительного момента трения и увеличения температуры в зоне контакта. Контактное давление изменяется в зависи-

мости от ширины уплотнения в установленном состоянии.

Гибкая кромка и «шарнир» обеспечивают оптимальную эффективность уплотнения даже в машинах со значительным торцевым биением вала.

В результате воздействия центробежной силы контактное давление кромки уменьшается по мере увеличения частоты вращения вала. То есть, потери на трение и тепловыделение остаются минимальными, что улучшает износостойкость и увеличивает срок службы.

Материалы

V-образные уплотнения обычно изготавливаются из бутадиенакрилонитрильного каучука, который отличается хорошей химической стойкостью, износостойкостью, и может использоваться при температурах в диапазоне от -40 до $+100$ °C (от -40 до $+210$ °F).

Для применения в условиях воздействия высокой температуры или агрессивных химических сред V-образные уплотнения изготавливаются из фторэластомера. Допустимые рабочие условия для V-образных уплотнений, изготовленных из бутадиенакрилонитрильного каучука или фторкаучука, приведены в **таблице 2** на **странице 395**.

В таблице изделий под заголовком «Код кромки» буквами R и V обозначаются бутадиенакрилонитрильный каучук и фторкаучук соответственно.

ВНИМАНИЕ:

При температурах выше 300 °C (570 °F) все фторкаучуки выделяют токсичные испарения. Дополнительная информация представлена на **странице 32**.

Рис. 2

Конструкция V-образного уплотнения

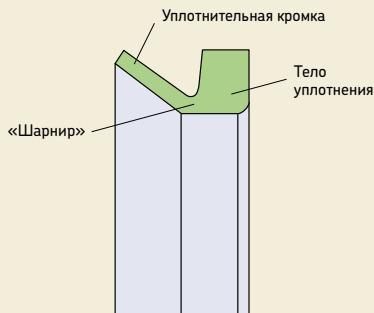

Стандартные конструкции

SKF предлагает пять стандартных вариантов конструкции V-образных уплотнений:

- VA/VR1 — наиболее распространенный тип V-образных уплотнений, имеет стандартное поперечное сечение и прямую заднюю боковую поверхность. VA/VR1 обычно используется для защиты подшипниковых узлов в редукторах, электродвигателях и приводах.
- VS/VR2 — имеет стандартное поперечное сечение уменьшенной высоты, конусную заднюю боковую поверхность и широкое тело, обеспечивающее надёжную посадку на валу. VS/VR2 — обычно используется в сельскохозяйственных машинах и в автомобилестроении.
- VL/VR3 — имеет очень компактное поперечное сечение в осевом направлении. Уплотнения VL/VR3 обычно используются в условиях ограниченного пространства для повышения эффективности лабиринтных уплотнений.
- VE/VR4 — предназначен для использования в качестве вспомогательных уплотнений для тяжёлых условий эксплуатации, где основное уплотнение должно быть защищено от воздействия воды и твёрдых загрязняющих веществ. Эта конструкция имеет самое большое поперечное сечение из всех других вариантов V-образных уплотнений, а также допускает самое

большое осевое смещение вала. Уплотнения VE/VR4 доступны с диаметром в диапазоне от 300 до 2010 мм (от 11,811 до 79,134 дюйма).

- VRME/VR6 — V-образное уплотнение большого диаметра для тяжёлых условий эксплуатации с большим осевым смещением вала. Уплотнения VRME/VR6 могут иметь осевую и радиальную фиксацию на валу с помощью стандартного хомута. Уплотнения VRME/VR6 в основном предназначены для защиты высокоскоростных подшипниковых узлов прокатных станков, бумагоделательного оборудования и других крупногабаритных машин. Уплотнения VRME/VR6 доступны под заказ.

V-образные уплотнения SKF доступны для валов с диаметрами, указанными в **таблице 1**. Если диаметр вала находится в подходящем диапазоне для двух V-образных уплотнений, необходимо выбрать V-образное уплотнение большего размера (→ **рис. 9**). Кроме того, под заказ могут быть изготовлены уплотнения специальных размеров и конструкций, включая разъёмное исполнение. Для получения информации о размерах, не входящих в стандартный диапазон, обратитесь к представителю SKF.

Таблица 1

Стандартные конструкции V-образных уплотнений и диапазоны размеров



	VA	VS	VL	VE	VRME
Универсальное обозначение	VA	VS	VL	VE	VRME
Обозначение для рынка Северной Америки	VR1	VR2	VR3	VR4	VR6
–	мм (дюймы)				
мин.	2,7 0,106	4,5 0,177	105 4,134	300 11,811	300 11,811
макс.	2 020 79,257	210 8,268	2 025 79,724	2 010 79,134	1 995 78,543

Основные функции V-образных уплотнений

V-образные уплотнения пригодны для узлов, смазываемых пластичной смазкой и маслом. Для защиты подшипниковых узлов, смазываемых пластичной смазкой, от пыли или брызг воды V-образные уплотнения устанавливаются с внешней стороны торцевой крышки или стенки корпуса. В этом положении обеспечивается защита от пыли, брызг воды и загрязняющих веществ (→ **рис. 3**). Одновременно V-образное кольцо служит «клапаном» для пластичной смазки — избыточная или отработанная смазка может удаляться наружу между сопряжённой поверхностью и уплотнительной кромкой (→ **рис. 4**). Если удержание смазки столь же важно, как и защита от загрязнений, то рекомендуется устанавливать два V-образных уплотнения, направленных друг к другу (→ **рис. 5**).

Если V-образные уплотнения используются для удержания масла, они должны фиксироваться на валу в осевом направлении со стороны смазочного материала (→ **рис. 6**).

V-образные уплотнения не должны быть погружены в рабочую среду машины.

Рис. 3

V-образное уплотнение, используемое для защиты от воды и загрязняющих веществ



Рис. 4

V-образное уплотнение, используемое как «клапан» для пластичной смазки



Рис. 5

Два V-образных уплотнения, установленные напротив друг друга

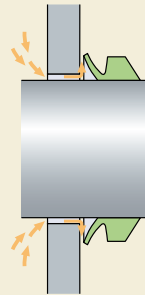

Рис. 6

V-образное уплотнение с осевой фиксацией

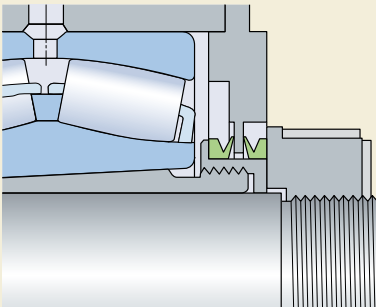
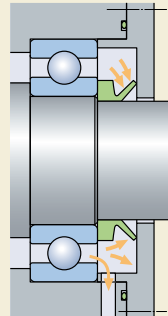

Другие функции V-образных уплотнений

V-образные уплотнения могут использоваться в качестве дополнительного уплотнения (→ **рис. 7**), например, если необходима защита уплотнительной кромки и сопряжённой поверхности основного уплотнения от загрязнений или коррозии. V-образные уплотнения также применяют для повышения эффективности лабиринтных уплотнений (→ **рис. 8**).

Рис. 7

V-образное уплотнение, используемое в качестве дополнительного



Рис. 8

V-образные уплотнения, используемые в лабиринтном уплотнении

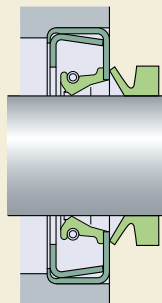
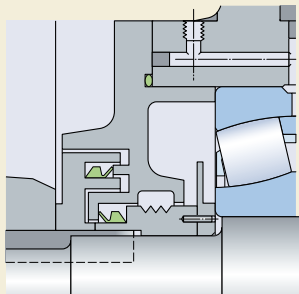

Скорость скольжения

V-образные уплотнения могут работать при условиях, указанных в **таблице 2**. В диапазоне скорости от 15 до 20 м/с (от 2900 до 3900 футов/мин) уплотнительная кромка отрывается от сопряжённой поверхности, и V-образное уплотнение работает только как уплотнение с осевым зазором.

Таблица 2

Допустимые рабочие условия

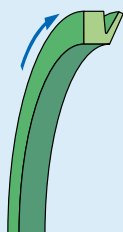

1
обычный способ
установки

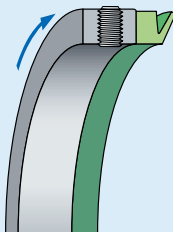

2
осевая
фиксация¹⁾

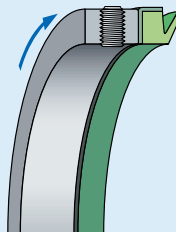

3
осевая и радиальная
фиксация¹⁾

Рабочие условия	Рекомендуемые величины для V-образных уплотнений	
	бутадиенакрилонитрильный каучук	фторкаучук
Температура, °C (°F)	от -40 до +100 (от -40 до +210)	от -20 до +150 (от -4 до +300)
Окружная скорость, м/с (фут/мин)		
обычный способ установки (1)	до 8 (1 575)	до 6,5 (1 280)
осевая фиксация (2)	от 8 до 12 (от 1 575 до 2 360)	от 6,5 до 10 (от 1 280 до 1 970)
осевая и радиальная фиксация (3)	> (2 360)	>10 (1 970)
Величина давления, действующего на уплотнение, МПа (фунты/дюйм ²)		
статическое уплотнение или очень низкая окружная скорость	до 0,03 (4,35)	до 0,03 (4,35)

¹⁾ Упорное кольцо подбирается пользователем

Соосность и биение

Суммарный допуск на отклонение от соосности и радиальное биение не должен превышать рекомендованных величин, приведённых в **таблице 3**.

Перекос

V-образные уплотнения допускают некоторый перекос (неперпендикулярность) оси вала относительно сопряжённой опорной торцевой поверхности. Рекомендации по величине максимально допустимого перекоса указаны на **диаграмме 1**. Эти значения при-

менимы для уплотнений VA/VR1 и VS/VR2 при условии их осевой фиксации на валу.

Допустимая величина перекоса для компактных уплотнений VL/VR3 значительно ниже, чем для уплотнений VA/VR1 и VS/VR2.

В машинах, где V-образные уплотнения не фиксируются на валу в осевом направлении, максимальная величина, указанная на диаграмме, должна быть уменьшена.

Таблица 3

Допуски на соосность и радиальное биение валов

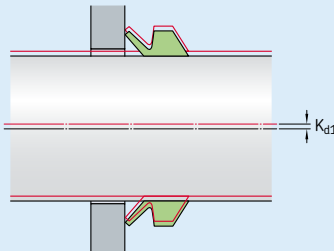

Диаметр вала				Суммарный допуск	
номинальный				для отклонения от соосности и радиального биения	
d ₁				K _{d1}	
свыше	до	свыше	до	макс.	
мм		дюймы		мм	дюймы
V-образные уплотнения, конструкции VA/VR1 и VS/VR2					
	9,5		0,374	0,4	0,016
9,5	19,5		0,768	0,6	0,024
19,5	38		1,496	0,9	0,034
38	68		2,677	1,1	0,043
68	105	2,677	4,134	1,4	0,055
105	155	4,134	6,102	1,6	0,063
155	210	6,102	8,628	1,9	0,075
210	2 020	8,628	79,527	3,6	0,142
V-образные уплотнения, конструкция VL/VR3					
135	630	5,315	24,803	1,5	0,059
V-образные уплотнения, конструкция VE/VR4					
450	2 010	17,716	79,134	6	0,236

Сопряжённая поверхность

Чистовая токарная обработка сопряжённой поверхности является достаточной для использования V-образных уплотнений. Подходящие параметры шероховатости изменяются в зависимости от окружной скорости (→ **таблица 4 на странице 398**). Компания SKF рекомендует выполнять полировку всех поверхностей, полученных токарной обработкой, с помощью наждачной бумаги для удаления всех острых краёв, образуемых при токарной обработке. Шероховатость поверхности должна измеряться под углом 90 градусов к направлению канавки для обеспечения корректности измерений.

Обработка сопряжённой поверхности

При использовании пластичной смазки, масла или сухой смазки необходимость в обработке сопряжённой поверхности отсутствует. Сопряжённая поверхность из низкоуглеродистой мягкой стали, которая подвергается воздействию воды или агрессивных веществ, должна быть защищена, например, цинкованием или хромированием, или обработана антикоррозионным составом.

Дополнительная информация о сопряжённой поверхности

Алюминиевая поверхность не должна иметь царапин. Твёрдость поверхности должна быть > 100 НВ при работе в абразивной среде. Алюминиевая деталь, изготовленная литьем под давлением, может использоваться в необработанном состоянии.

Поверхности стальных и чугунных деталей не должны иметь следов от острого инструмента. Холоднокатаные стальные штампованные детали можно использовать без обработки.

Детали из пластмасс, как правило, непригодны вследствие плохой теплопроводности.

Детали из нержавеющей стали не должны использоваться в сухом режиме работы, за исключением случаев, когда окружная скорость меньше 1 м/с (200 футов/мин).

Диаграмма 1

Максимальный допустимый перекося для V-образных уплотнений VA/VR1 и VS/VR2



Таблица 4

Рекомендованная финишная обработка сопряжённой поверхности

Окружная скорость		Финишная обработка поверхности	
м/с	футы/мин	R _a мкм	R _a мкдюймы
> 10	> 1 969	0,4–0,8	16–32
5–10	984–1 969	0,8–1,6	32–64
1–5	199–984	1,6–2,0	64–80
< 1	< 199	2,0–2,5	80–100

Шероховатость поверхности должна быть не меньше R_a 0,05 мкм (2 мкдюйма).

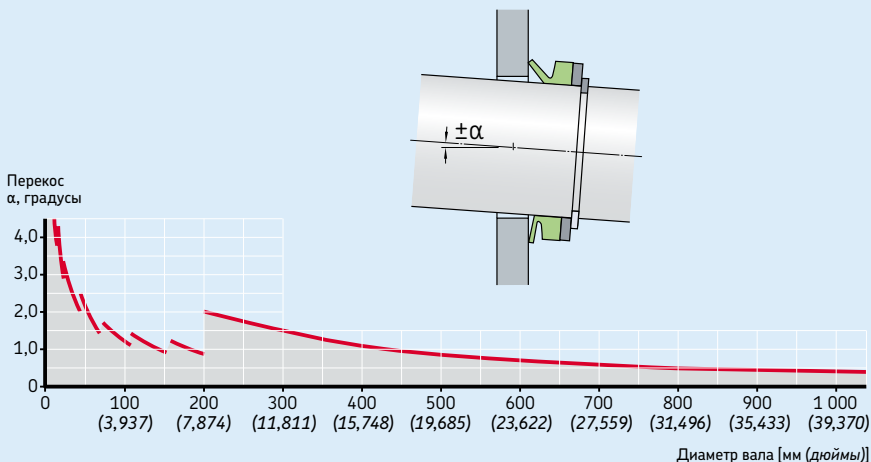
Использование таблиц изделий

При поиске подходящего V-образного уплотнения для конкретного диаметра вала, например, 930 мм, сначала определите возможные диапазоны диаметров вала (d₁). В данном случае здесь 3 возможных диапазона (→ Рис. 9а). Затем найдите подходящие размеры D₁, D и B₁, которые перечислены по возрастанию (→ Рис. 9б). Обратите внимание: такой принцип обуславливает то, что диапазоны диаметра валов не всегда перечислены по возрастанию. Например, в данном случае диапазон 925–975 мм указан перед диапазоном 920–965 мм.

Рис. 9

Размеры Диапазон диаметра вала		Внутренний диаметр уплотнения в монтажном состоянии d	Посадочная ширина уплотнения b ₁	Номинальная ширина уплотнения b	Номинальная высота уплотнения c	Зазор		Сопряжённая поверхность	Монтажная ширина уплотнения B ₁	Код кромки	Обозначение
d ₁ свыше	до					D ₁ макс.	D мин.				
851	861	824 824	32,5	65	30	d ₁ + 24	d ₁ + 115	50 ± 12	R	-	-
861	871	833 833	32,5	65	30	d ₁ + 24	d ₁ + 115	50 ± 12	R	860 VE R	860 VRME R
871	882	843 843	32,5	65	30	d ₁ + 24	d ₁ + 115	50 ± 12	R	870 VE R	870 VRME R
912	922	880 880	32,5	65	30	d ₁ + 24	d ₁ + 115	50 ± 12	R	880 VE R	880 VRME R
925	975	865 865	32,5	65	21	d ₁ + 24	d ₁ + 115	50 ± 12	R	920 VE R	920 VRME R
920	965	865 865	6	10,5	6,5	d ₁ + 5	d ₁ + 20	8 ± 1,5	R	950 VL R	950 VL V
922	933	890 890	14,3	25	15	d ₁ + 10	d ₁ + 45	20 ± 4	R	950 VA R	950 VA V
933	944	900 900	32,5	65	30	d ₁ + 24	d ₁ + 115	50 ± 12	R	930 VE R	930 VRME R
944	955	911 911	32,5	65	21	d ₁ + 24	d ₁ + 115	50 ± 12	R	940 VE R	940 VRME R

Требования к валам

Вал не должен иметь острых кромок и заусенцев во избежание повреждения V-образного уплотнения в процессе монтажа.

V-образные уплотнения вращаются вместе с валом, поэтому к шероховатости вала предъявляются средние требования. В качестве общей рекомендации, шероховатость не должна быть больше R_a 6,3 мкм (252 мкдюйма). Если присутствуют мелкодисперсные твёрдые загрязняющие вещества, шероховатость поверхности не должна превышать R_a 3,2 мкм (128 мкдюйма).

V-образное уплотнение растягивается в процессе монтажа и устанавливается на валы всех диаметров в диапазонах, указанных в таблицах изделий.

Монтаж V-образных уплотнений

V-образные уплотнения являются эластичными, поэтому их можно растягивать и перемещать по валу через соседние детали, что существенно упрощает монтаж (→ рис. 10). При установке нескольких V-образных уплотнений можно использовать простой инструмент (→ рис. 11) для размещения уплотнений на требуемом расстоянии от сопряжённой поверхности. V-образные уплотнения можно также обрезать и состыковать по месту.

Общие рекомендации по установке уплотнений включают:

- Очистить V-образное уплотнение, сопряжённую поверхность и вал.
- Убедиться, что поверхность вала сухая и не имеет следов пластичной смазки или масла, особенно при монтаже V-образного уплотнения без осевой фиксации.
- Смазать кромку V-образного уплотнения тонким слоем пластичной или силиконовой смазки.
- В случае необходимости минимизации трения, сопряжённая поверхность должна быть покрыта материалом с низким коэффициентом трения. Не следует наносить пластичную смазку на кромку уплотнения.
- Проверить, что V-образное уплотнение установлено с равномерным растяжением по окружности вала.

Рис. 10

Монтаж V-образного уплотнения



Рис. 11

Монтажный инструмент

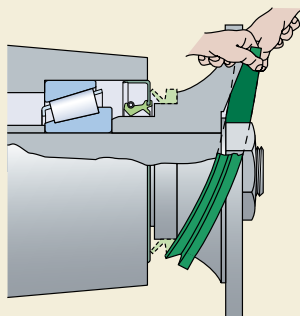
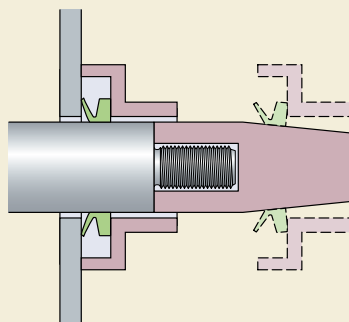

V-образные уплотнения, метрические размеры, универсальное обозначение

d₁ 2,7 – 53 мм

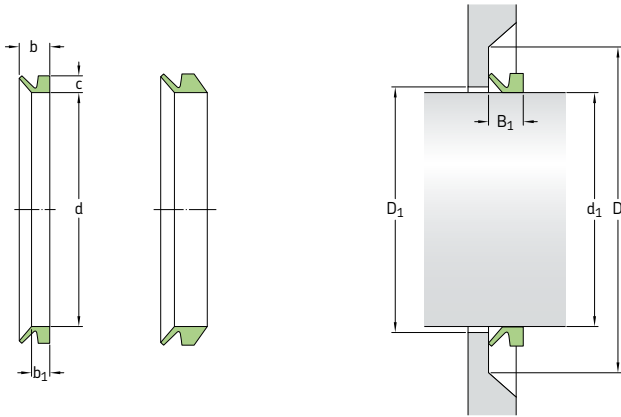

Размеры Диапазон диаметра вала		Внутренний диаметр уплотнения в домонтажном состоянии d	Посадочная ширина уплотнения b ₁	Номинальная ширина уплотнения b	Номинальная высота уплотнения c	Зазор D ₁ макс.	Сопряжённая поверхность D мин.	Монтажная ширина уплотнения B ₁	Код кромки	Обозначение
d ₁ свыше	до									
мм										
2,7	3,5	2,5	2,1	3	1,5	d ₁ +1	d ₁ +4	2,5 ± 0,3	R	3 VA R
		2,5	2,1	3	1,5	d ₁ +1	d ₁ +4	2,5 ± 0,3	V	3 VA V
3,5	4,5	3,2	2,4	3,7	2	d ₁ +1	d ₁ +6	3 ± 0,4	R	4 VA R
		3,2	2,4	3,7	2	d ₁ +1	d ₁ +6	3 ± 0,4	V	4 VA V
4,5	5,5	4	2,4	3,7	2	d ₁ +1	d ₁ +6	3 ± 0,4	R	5 VA R
		4	2,4	3,7	2	d ₁ +1	d ₁ +6	3 ± 0,4	V	5 VA V
		4	3,9	5,2	2	d ₁ +1	d ₁ +6	4,5 ± 0,4	R	5 VS R
		4	3,9	5,2	2	d ₁ +1	d ₁ +6	4,5 ± 0,4	V	5 VS V
5,5	6,5	5	2,4	3,7	2	d ₁ +1	d ₁ +6	3 ± 0,4	R	6 VA R
		5	2,4	3,7	2	d ₁ +1	d ₁ +6	3 ± 0,4	V	6 VA V
		5	3,9	5,2	2	d ₁ +1	d ₁ +6	4,5 ± 0,4	R	6 VS R
		5	3,9	5,2	2	d ₁ +1	d ₁ +6	4,5 ± 0,4	V	6 VS V
6,5	8	6	2,4	3,7	2	d ₁ +1	d ₁ +6	3 ± 0,4	R	7 VA R
		6	2,4	3,7	2	d ₁ +1	d ₁ +6	3 ± 0,4	V	7 VA V
		6	3,9	5,2	2	d ₁ +1	d ₁ +6	4,5 ± 0,4	R	7 VS R
		6	3,9	5,2	2	d ₁ +1	d ₁ +6	4,5 ± 0,4	V	7 VS V
8	9,5	7	2,4	3,7	2	d ₁ +1	d ₁ +6	3 ± 0,4	R	8 VA R
		7	2,4	3,7	2	d ₁ +1	d ₁ +6	3 ± 0,4	V	8 VA V
		7	3,9	5,2	2	d ₁ +1	d ₁ +6	4,5 ± 0,4	R	8 VS R
		7	3,9	5,2	2	d ₁ +1	d ₁ +6	4,5 ± 0,4	V	8 VS V
9,5	11,5	9	3,4	5,5	3	d ₁ +1	d ₁ +9	4,5 ± 0,6	R	10 VA R
		9	3,4	5,5	3	d ₁ +1	d ₁ +9	4,5 ± 0,6	V	10 VA V
		9	5,6	7,7	3	d ₁ +1	d ₁ +9	6,7 ± 0,6	R	10 VS R
		9	5,6	7,7	3	d ₁ +1	d ₁ +9	6,7 ± 0,6	V	10 VS V
11,5	12,5	10,5	3,4	5,5	3	d ₁ +1	d ₁ +9	4,5 ± 0,6	R	12 VA R
		10,5	3,4	5,5	3	d ₁ +1	d ₁ +9	4,5 ± 0,6	V	12 VA V
11,5	13,5	10,5	5,6	7,7	3	d ₁ +1	d ₁ +9	6,7 ± 0,6	R	12 VS R
		10,5	5,6	7,7	3	d ₁ +1	d ₁ +9	6,7 ± 0,6	V	12 VS V
		11,7	3,4	5,5	3	d ₁ +1	d ₁ +9	4,5 ± 0,6	R	13 VA R
		11,7	3,4	5,5	3	d ₁ +1	d ₁ +9	4,5 ± 0,6	V	13 VA V
13,5	15,5	12,5	3,4	5,5	3	d ₁ +1	d ₁ +9	4,5 ± 0,6	R	14 VA R
		12,5	3,4	5,5	3	d ₁ +1	d ₁ +9	4,5 ± 0,6	V	14 VA V

Размеры Диапазон диаметра вала		Внутренний ди- аметр уплотне- ния в монтаж- ном состоянии d	Посадоч- ная ши- рина b ₁	Номиналь- ная ши- рина b	Номиналь- ная высота уплотнения c	Зазор D ₁ макс.	Сопряжённая поверхность D мин.	Монтажная ширина уплотнения B ₁	Код кромки	Обозначение
d ₁ свыше	до									
мм										
13,5 прод.	15,5	12,5	5,6	7,7	3	d ₁ +1	d1+9	6,7 ± 0,6	R	14 VS R
		12,5	5,6	7,7	3	d ₁ +1	d1+9	6,7 ± 0,6	V	14 VS V
15,5	17	14	3,4	5,5	3	d ₁ +1	d1+9	4,5 ± 0,6	R	16 VA R
		14	3,4	5,5	3	d ₁ +1	d1+9	4,5 ± 0,6	V	16 VA V
15,5	17,5	14	5,6	7,7	3	d ₁ +1	d ₁ +9	6,7 ± 0,6	R	16 VS R
		14	5,6	7,7	3	d ₁ +1	d ₁ +9	6,7 ± 0,6	V	16 VS V
17,5	19	16	3,4	5,5	3	d ₁ +1	d ₁ +9	4,5 ± 0,6	R	18 VA R
		16	3,4	5,5	3	d ₁ +1	d ₁ +9	4,5 ± 0,6	V	18 VA V
		16	5,6	7,7	3	d ₁ +1	d ₁ +9	6,7 ± 0,6	R	18 VS R
		16	5,6	7,7	3	d ₁ +1	d ₁ +9	6,7 ± 0,6	V	18 VS V
19	21	18	4,7	7,5	4	d ₁ +2	d ₁ +12	6 ± 0,8	R	20 VA R
		18	4,7	7,5	4	d ₁ +2	d ₁ +12	6 ± 0,8	V	20 VA V
		18	7,9	10,5	4	d ₁ +2	d ₁ +12	9 ± 0,8	R	20 VS R
		18	7,9	10,5	4	d ₁ +2	d ₁ +12	9 ± 0,8	V	20 VS V
21	24	20	4,7	7,5	4	d ₁ +2	d ₁ +12	6 ± 0,8	R	22 VA R
		20	4,7	7,5	4	d ₁ +2	d ₁ +12	6 ± 0,8	V	22 VA V
		20	7,9	10,5	4	d ₁ +2	d ₁ +12	9 ± 0,8	R	22 VS R
		20	7,9	10,5	4	d ₁ +2	d ₁ +12	9 ± 0,8	V	22 VS V
24	27	22	4,7	7,5	4	d ₁ +2	d ₁ +12	6 ± 0,8	R	25 VA R
		22	4,7	7,5	4	d ₁ +2	d ₁ +12	6 ± 0,8	V	25 VA V
		22	7,9	10,5	4	d ₁ +2	d ₁ +12	9 ± 0,8	R	25 VS R
		22	7,9	10,5	4	d ₁ +2	d ₁ +12	9 ± 0,8	V	25 VS V
27	29	25	4,7	7,5	4	d ₁ +2	d ₁ +12	6 ± 0,8	R	28 VA R
		25	4,7	7,5	4	d ₁ +2	d ₁ +12	6 ± 0,8	V	28 VA V
		25	7,9	10,5	4	d ₁ +2	d ₁ +12	9 ± 0,8	R	28 VS R
		25	7,9	10,5	4	d ₁ +2	d ₁ +12	9 ± 0,8	V	28 VS V
29	31	27	4,7	7,5	4	d ₁ +2	d ₁ +12	6 ± 0,8	R	30 VA R
		27	4,7	7,5	4	d ₁ +2	d ₁ +12	6 ± 0,8	V	30 VA V
		27	7,9	10,5	4	d ₁ +2	d ₁ +12	9 ± 0,8	R	30 VS R
		27	7,9	10,5	4	d ₁ +2	d ₁ +12	9 ± 0,8	V	30 VS V
31	33	29	4,7	7,5	4	d ₁ +2	d ₁ +12	6 ± 0,8	R	32 VA R
		29	4,7	7,5	4	d ₁ +2	d ₁ +12	6 ± 0,8	V	32 VA V
		29	7,9	10,5	4	d ₁ +2	d ₁ +12	9 ± 0,8	R	32 VS R
		29	7,9	10,5	4	d ₁ +2	d ₁ +12	9 ± 0,8	V	32 VS V
33	36	31	4,7	7,5	4	d ₁ +2	d ₁ +12	6 ± 0,8	R	35 VA R
		31	4,7	7,5	4	d ₁ +2	d ₁ +12	6 ± 0,8	V	35 VA V
		31	7,9	10,5	4	d ₁ +2	d ₁ +12	9 ± 0,8	R	35 VS R
		31	7,9	10,5	4	d ₁ +2	d ₁ +12	9 ± 0,8	V	35 VS V
36	38	34	4,7	7,5	4	d ₁ +2	d ₁ +12	6 ± 0,8	R	38 VA R
		34	4,7	7,5	4	d ₁ +2	d ₁ +12	6 ± 0,8	V	38 VA V
		34	7,9	10,5	4	d ₁ +2	d ₁ +12	9 ± 0,8	R	38 VS R
		34	7,9	10,5	4	d ₁ +2	d ₁ +12	9 ± 0,8	V	38 VS V
38	43	36	5,5	9	5	d ₁ +2	d ₁ +15	7 ± 1	R	40 VA R
		36	5,5	9	5	d ₁ +2	d ₁ +15	7 ± 1	V	40 VA V
		36	9,5	13	5	d ₁ +2	d ₁ +15	11 ± 1	R	40 VS R
		36	9,5	13	5	d ₁ +2	d ₁ +15	11 ± 1	V	40 VS V
43	48	40	5,5	9	5	d ₁ +2	d ₁ +15	7 ± 1	R	45 VA R
		40	5,5	9	5	d ₁ +2	d ₁ +15	7 ± 1	V	45 VA V
		40	9,5	13	5	d ₁ +2	d ₁ +15	11 ± 1	R	45 VS R
		40	9,5	13	5	d ₁ +2	d ₁ +15	11 ± 1	V	45 VS V
48	53	45	5,5	9	5	d ₁ +2	d ₁ +15	7 ± 1	R	50 VA R
		45	5,5	9	5	d ₁ +2	d ₁ +15	7 ± 1	V	50 VA V
		45	9,5	13	5	d ₁ +2	d ₁ +15	11 ± 1	R	50 VS R
		45	9,5	13	5	d ₁ +2	d ₁ +15	11 ± 1	V	50 VS V

V-образные уплотнения, метрические размеры, универсальное обозначение d₁ 53 – 195 мм

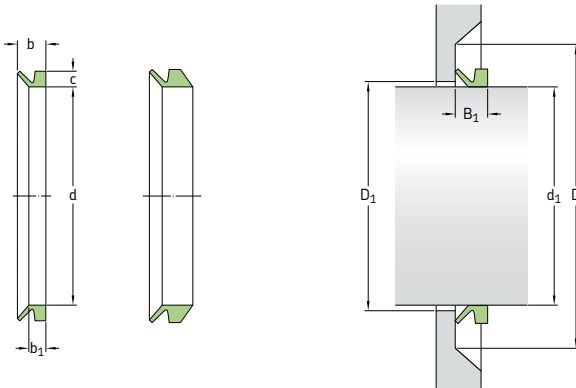

Размеры Диапазон диаметра вала		Внутренний диаметр уплотнения в доmontажном состоянии d	Посадочная ширина уплотнения b ₁	Номинальная ширина уплотнения b	Номинальная высота уплотнения c	Зазор D ₁ макс.	Сопряжённая поверхность D мин.	Монтажная ширина уплотнения B ₁	Код кромки R	Обозначение
d ₁ свыше	до									
мм										
53	58	49	5,5	9	5	d ₁ +2	d ₁ +15	7 ± 1	R	55 VA R
		49	5,5	9	5	d ₁ +2	d ₁ +15	7 ± 1	V	55 VA V
		49	9,5	13	5	d ₁ +2	d ₁ +15	11 ± 1	R	55 VS R
		49	9,5	13	5	d ₁ +2	d ₁ +15	11 ± 1	V	55 VS V
58	63	54	5,5	9	5	d ₁ +2	d ₁ +15	7 ± 1	R	60 VA R
		54	5,5	9	5	d ₁ +2	d ₁ +15	7 ± 1	V	60 VA V
		54	9,5	13	5	d ₁ +2	d ₁ +15	11 ± 1	R	60 VS R
		54	9,5	13	5	d ₁ +2	d ₁ +15	11 ± 1	V	60 VS V
63	68	58	5,5	9	5	d ₁ +2	d ₁ +15	7 ± 1	R	65 VA R
		58	5,5	9	5	d ₁ +2	d ₁ +15	7 ± 1	V	65 VA V
		58	9,5	13	5	d ₁ +2	d ₁ +15	11 ± 1	R	65 VS R
		58	9,5	13	5	d ₁ +2	d ₁ +15	11 ± 1	V	65 VS V
68	73	63	6,8	11	6	d ₁ +3	d ₁ +18	9 ± 1,2	R	70 VA R
		63	6,8	11	6	d ₁ +3	d ₁ +18	9 ± 1,2	V	70 VA V
		63	11,3	15,5	6	d ₁ +3	d ₁ +18	13,5 ± 1,2	R	70 VS R
		63	11,3	15,5	6	d ₁ +3	d ₁ +18	13,5 ± 1,2	V	70 VS V
73	78	67	6,8	11	6	d ₁ +3	d ₁ +18	9 ± 1,2	R	75 VA R
		67	6,8	11	6	d ₁ +3	d ₁ +18	13,5 ± 1,2	R	75 VS R
		67	11,3	15,5	6	d ₁ +3	d ₁ +18	13,5 ± 1,2	V	75 VS V
78	83	72	6,8	11	6	d ₁ +3	d ₁ +18	9 ± 1,2	R	80 VA R
		72	6,8	11	6	d ₁ +3	d ₁ +18	9 ± 1,2	V	80 VA V
		72	11,3	15,5	6	d ₁ +3	d ₁ +18	13,5 ± 1,2	R	80 VS R
		72	11,3	15,5	6	d ₁ +3	d ₁ +18	13,5 ± 1,2	V	80 VS V
83	88	76	6,8	11	6	d ₁ +3	d ₁ +18	9 ± 1,2	R	85 VA R
		76	6,8	11	6	d ₁ +3	d ₁ +18	9 ± 1,2	V	85 VA V
		76	11,3	15,5	6	d ₁ +3	d ₁ +18	13,5 ± 1,2	R	85 VS R
		76	11,3	15,5	6	d ₁ +3	d ₁ +18	13,5 ± 1,2	V	85 VS V
88	93	81	6,8	11	6	d ₁ +3	d ₁ +18	9 ± 1,2	R	90 VA R
		81	6,8	11	6	d ₁ +3	d ₁ +18	9 ± 1,2	V	90 VA V
		81	11,3	15,5	6	d ₁ +3	d ₁ +18	13,5 ± 1,2	R	90 VS R
		81	11,3	15,5	6	d ₁ +3	d ₁ +18	13,5 ± 1,2	V	90 VS V
93	98	85	6,8	11	6	d ₁ +3	d ₁ +18	9 ± 1,2	R	95 VA R
		85	6,8	11	6	d ₁ +3	d ₁ +18	9 ± 1,2	V	95 VA V
		85	11,3	15,5	6	d ₁ +3	d ₁ +18	13,5 ± 1,2	R	95 VS R
		85	11,3	15,5	6	d ₁ +3	d ₁ +18	13,5 ± 1,2	V	95 VS V

Размеры Диапазон диаметра вала		Внутренний ди- аметр уплотне- ния в домотаж- ном состоянии d	Посадоч- ная ширина уплотнения b ₁	Номиналь- ная ширина уплотнения b	Номиналь- ная высота уплотнения c	Зазор D ₁ макс.	Сопряжённая поверхность D мин.	Монтажная ширина уплотнения B ₁	Код кромки R	Обозначение
d ₁ свыше	до									
мм										
98	105	90	6,8	11	6	d ₁ +3	d ₁ +18	9 ± 1,2	R	100 VA R
		90	6,8	11	6	d ₁ +3	d ₁ +18	9 ± 1,2	V	100 VA V
		90	11,3	15,5	6	d ₁ +3	d ₁ +18	13,5 ± 1,2	R	100 VS R
		90	11,3	15,5	6	d ₁ +3	d ₁ +18	13,5 ± 1,2	V	100 VS V
105	115	99	6	10,5	6,5	d ₁ +5	d ₁ +20	8 ± 1,5	R	110 VL R
		99	6	10,5	6,5	d ₁ +5	d ₁ +20	8 ± 1,5	V	110 VL V
		99	7,9	12,8	7	d ₁ +4	d ₁ +21	10,5 ± 1,5	R	110 VA R
		99	7,9	12,8	7	d ₁ +4	d ₁ +21	10,5 ± 1,5	V	110 VA V
		99	13,1	18	7	d ₁ +4	d ₁ +21	15,5 ± 1,5	R	110 VS R
		99	13,1	18	7	d ₁ +4	d ₁ +21	15,5 ± 1,5	V	110 VS V
115	125	108	6	10,5	6,5	d ₁ +5	d ₁ +20	8 ± 1,5	R	120 VL R
		108	6	10,5	6,5	d ₁ +5	d ₁ +20	8 ± 1,5	V	120 VL V
		108	7,9	12,8	7	d ₁ +4	d ₁ +21	10,5 ± 1,5	R	120 VA R
		108	7,9	12,8	7	d ₁ +4	d ₁ +21	10,5 ± 1,5	V	120 VA V
		108	13,1	18	7	d ₁ +4	d ₁ +21	15,5 ± 1,5	R	120 VS R
		108	13,1	18	7	d ₁ +4	d ₁ +21	15,5 ± 1,5	V	120 VS V
125	135	117	6	10,5	6,5	d ₁ +5	d ₁ +20	8 ± 1,5	R	130 VL R
		117	6	10,5	6,5	d ₁ +5	d ₁ +20	8 ± 1,5	V	130 VL V
		117	7,9	12,8	7	d ₁ +4	d ₁ +21	10,5 ± 1,5	R	130 VA R
		117	7,9	12,8	7	d ₁ +4	d ₁ +21	10,5 ± 1,5	V	130 VA V
		117	13,1	18	7	d ₁ +4	d ₁ +21	15,5 ± 1,5	R	130 VS R
		117	13,1	18	7	d ₁ +4	d ₁ +21	15,5 ± 1,5	V	130 VS V
135	145	126	6	10,5	6,5	d ₁ +5	d ₁ +20	8 ± 1,5	R	140 VL R
		126	6	10,5	6,5	d ₁ +5	d ₁ +20	8 ± 1,5	V	140 VL V
		126	7,9	12,8	7	d ₁ +4	d ₁ +21	10,5 ± 1,5	R	140 VA R
		126	7,9	12,8	7	d ₁ +4	d ₁ +21	10,5 ± 1,5	V	140 VA V
		126	13,1	18	7	d ₁ +4	d ₁ +21	15,5 ± 1,5	R	140 VS R
		126	13,1	18	7	d ₁ +4	d ₁ +21	15,5 ± 1,5	V	140 VS V
145	155	135	6	10,5	6,5	d ₁ +5	d ₁ +20	8 ± 1,5	R	150 VL R
		135	6	10,5	6,5	d ₁ +5	d ₁ +20	8 ± 1,5	V	150 VL V
		135	7,9	12,8	7	d ₁ +4	d ₁ +21	10,5 ± 1,5	R	150 VA R
		135	7,9	12,8	7	d ₁ +4	d ₁ +21	10,5 ± 1,5	V	150 VA V
		135	13,1	18	7	d ₁ +4	d ₁ +21	15,5 ± 1,5	R	150 VS R
		135	13,1	18	7	d ₁ +4	d ₁ +21	15,5 ± 1,5	V	150 VS V
155	165	144	6	10,5	6,5	d ₁ +5	d ₁ +20	8 ± 1,5	R	160 VL R
		144	6	10,5	6,5	d ₁ +5	d ₁ +20	8 ± 1,5	V	160 VL V
		144	9	14,5	8	d ₁ +4	d ₁ +24	12 ± 1,8	R	160 VA R
		144	9	14,5	8	d ₁ +4	d ₁ +24	12 ± 1,8	V	160 VA V
		144	15	20,5	8	d ₁ +4	d ₁ +24	18 ± 1,8	R	160 VS R
		144	15	20,5	8	d ₁ +4	d ₁ +24	18 ± 1,8	V	160 VS V
165	175	153	6	10,5	6,5	d ₁ +5	d ₁ +20	8 ± 1,5	R	170 VL R
		153	6	10,5	6,5	d ₁ +5	d ₁ +20	8 ± 1,5	V	170 VL V
		153	9	14,5	8	d ₁ +4	d ₁ +24	12 ± 1,8	R	170 VA R
		153	9	14,5	8	d ₁ +4	d ₁ +24	12 ± 1,8	V	170 VA V
		153	15	20,5	8	d ₁ +4	d ₁ +24	18 ± 1,8	R	170 VS R
		153	15	20,5	8	d ₁ +4	d ₁ +24	18 ± 1,8	V	170 VS V
175	185	162	6	10,5	6,5	d ₁ +5	d ₁ +20	8 ± 1,5	R	180 VL R
		162	6	10,5	6,5	d ₁ +5	d ₁ +20	8 ± 1,5	V	180 VL V
		162	9	14,5	8	d ₁ +4	d ₁ +24	12 ± 1,8	R	180 VA R
		162	9	14,5	8	d ₁ +4	d ₁ +24	12 ± 1,8	V	180 VA V
		162	15	20,5	8	d ₁ +4	d ₁ +24	18 ± 1,8	R	180 VS R
		162	15	20,5	8	d ₁ +4	d ₁ +24	18 ± 1,8	V	180 VS V
185	195	171	6	10,5	6,5	d ₁ +5	d ₁ +20	8 ± 1,5	R	190 VL R
		171	6	10,5	6,5	d ₁ +5	d ₁ +20	8 ± 1,5	V	190 VL V
		171	9	14,5	8	d ₁ +4	d ₁ +24	12 ± 1,8	R	190 VA R
		171	9	14,5	8	d ₁ +4	d ₁ +24	12 ± 1,8	V	190 VA V
		171	15	20,5	8	d ₁ +4	d ₁ +24	18 ± 1,8	R	190 VS R
		171	15	20,5	8	d ₁ +4	d ₁ +24	18 ± 1,8	V	190 VS V

7.1

V-образные уплотнения, метрические размеры, универсальное обозначение d₁ 190 – 395 мм

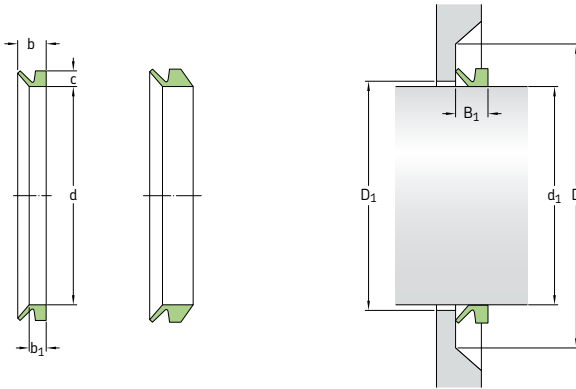

Размеры		Внутренний диаметр уплотнения в домотажном состоянии d	Посадочная ширина уплотнения B ₁	Номинальная ширина уплотнения b	Номинальная высота уплотнения c	Зазор D ₁ макс.	Сопряжённая поверхность D мин.	Монтажная ширина уплотнения B ₁	Код кромки	Обозначение
Диапазон диаметра вала d ₁ свыше	до									
мм										
195	210	182	6	10,5	6,5	d ₁ + 5	d ₁ + 20	8 ± 1,5	R	200 VL R
		182	6	10,5	6,5	d ₁ + 5	d ₁ + 20	8 ± 1,5	V	200 VL V
		180	9	14,5	8	d ₁ + 4	d ₁ + 24	12 ± 1,8	R	199 VA R
		180	9	14,5	8	d ₁ + 4	d ₁ + 24	12 ± 1,8	V	199 VA V
		180	15	20,5	8	d ₁ + 4	d ₁ + 24	18 ± 1,8	R	199 VS R
		180	15	20,5	8	d ₁ + 4	d ₁ + 24	18 ± 1,8	V	199 VS V
190	210	180	14,3	25	15	d ₁ + 10	d ₁ + 45	20 ± 4	R	200 VA R
		180	14,3	25	15	d ₁ + 10	d ₁ + 45	20 ± 4	V	200 VA V
210	233	198	6	10,5	6,5	d ₁ + 5	d ₁ + 20	8 ± 1,5	R	220 VL R
		198	6	10,5	6,5	d ₁ + 5	d ₁ + 20	8 ± 1,5	V	220 VL V
		198	14,3	25	15	d ₁ + 10	d ₁ + 45	20 ± 4	R	220 VA R
		198	14,3	25	15	d ₁ + 10	d ₁ + 45	20 ± 4	V	220 VA V
233	260	225	6	10,5	6,5	d ₁ + 5	d ₁ + 20	8 ± 1,5	R	250 VL R
		225	6	10,5	6,5	d ₁ + 5	d ₁ + 20	8 ± 1,5	V	250 VL V
235	265	225	14,3	25	15	d ₁ + 10	d ₁ + 45	20 ± 4	R	250 VA R
		225	14,3	25	15	d ₁ + 10	d ₁ + 45	20 ± 4	V	250 VA V
260	285	247	6	10,5	6,5	d ₁ + 5	d ₁ + 20	8 ± 1,5	R	275 VL R
		247	6	10,5	6,5	d ₁ + 5	d ₁ + 20	8 ± 1,5	V	275 VL V
265	290	247	14,3	25	15	d ₁ + 10	d ₁ + 45	20 ± 4	R	275 VA R
		247	14,3	25	15	d ₁ + 10	d ₁ + 45	20 ± 4	V	275 VA V
285	310	270	6	10,5	6,5	d ₁ + 5	d ₁ + 20	8 ± 1,5	R	300 VL R
		270	6	10,5	6,5	d ₁ + 5	d ₁ + 20	8 ± 1,5	V	300 VL V
290	310	270	14,3	25	15	d ₁ + 10	d ₁ + 45	20 ± 4	R	300 VA R
		270	14,3	25	15	d ₁ + 10	d ₁ + 45	20 ± 4	V	300 VA V
300	305	294	32,5	65	30	d ₁ + 24	d ₁ + 115	50 ± 12	R	300 VE R
		294	32,5	65	21	d ₁ + 24	d ₁ + 115	50 ± 12	R	300 VRME R
305	310	299	32,5	65	30	d ₁ + 24	d ₁ + 115	50 ± 12	R	305 VE R
		299	32,5	65	21	d ₁ + 24	d ₁ + 115	50 ± 12	R	305 VRME R
310	335	292	6	10,5	6,5	d ₁ + 5	d ₁ + 20	8 ± 1,5	R	325 VL R
		292	6	10,5	6,5	d ₁ + 5	d ₁ + 20	8 ± 1,5	V	325 VL V
310	335	292	14,3	25	15	d ₁ + 10	d ₁ + 45	20 ± 4	R	325 VA R
		292	14,3	25	15	d ₁ + 10	d ₁ + 45	20 ± 4	V	325 VA V

Размеры Диапазон диаметра вала		Внутренний ди- аметр уплотне- ния в домотаж- ном состоянии d	Посадоч- ная ширина уплотнения b ₁	Номиналь- ная ширина уплотнения b	Номиналь- ная высота уплотнения c	Зазор D ₁ макс.	Сопряжённая поверхность D мин.	Монтажная ширина уплотнения B ₁	Код кромки	Обозначение
d ₁ свыше	до									
мм										
310 прод.	315	304	32,5	65	30	d ₁ + 24	d ₁ + 115	50 ± 12	R	310 VE R
		304	32,5	65	21	d ₁ + 24	d ₁ + 115	50 ± 12	R	310 VRME R
315	320	309	32,5	65	30	d ₁ + 24	d ₁ + 115	50 ± 12	R	315 VE R
		309	32,5	65	21	d ₁ + 24	d ₁ + 115	50 ± 12	R	315 VRME R
320	325	314	32,5	65	30	d ₁ + 24	d ₁ + 115	50 ± 12	R	320 VE R
		314	32,5	65	21	d ₁ + 24	d ₁ + 115	50 ± 12	R	320 VRME R
325	330	319	32,5	65	30	d ₁ + 24	d ₁ + 115	50 ± 12	R	325 VE R
		319	32,5	65	21	d ₁ + 24	d ₁ + 115	50 ± 12	R	325 VRME R
330	335	323	32,5	65	30	d ₁ + 24	d ₁ + 115	50 ± 12	R	330 VE R
		323	32,5	65	21	d ₁ + 24	d ₁ + 115	50 ± 12	R	330 VRME R
335	365	315	6	10,5	6,5	d ₁ + 5	d ₁ + 20	8 ± 1,5	R	350 VL R
		315	6	10,5	6,5	d ₁ + 5	d ₁ + 20	8 ± 1,5	V	350 VL V
		315	14,3	25	15	d ₁ + 10	d ₁ + 45	20 ± 4	R	350 VA R
		315	14,3	25	15	d ₁ + 10	d ₁ + 45	20 ± 4	V	350 VAV
335	340	328	32,5	65	30	d ₁ + 24	d ₁ + 115	50 ± 12	R	335 VE R
		328	32,5	65	21	d ₁ + 24	d ₁ + 115	50 ± 12	R	335 VRME R
340	345	333	32,5	65	30	d ₁ + 24	d ₁ + 115	50 ± 12	R	340 VE R
		328	32,5	65	21	d ₁ + 24	d ₁ + 115	50 ± 12	R	340 VRME R
345	350	338	32,5	65	30	d ₁ + 24	d ₁ + 115	50 ± 12	R	345 VE R
		338	32,5	65	21	d ₁ + 24	d ₁ + 115	50 ± 12	R	345 VRME R
350	355	343	32,5	65	30	d ₁ + 24	d ₁ + 115	50 ± 12	R	350 VE R
		343	32,5	65	21	d ₁ + 24	d ₁ + 115	50 ± 12	R	350 VRME R
355	360	347	32,5	65	30	d ₁ + 24	d ₁ + 115	50 ± 12	R	355 VE R
		347	32,5	65	21	d ₁ + 24	d ₁ + 115	50 ± 12	R	355 VRME R
360	365	352	32,5	65	30	d ₁ + 24	d ₁ + 115	50 ± 12	R	360 VE R
		357	32,5	65	21	d ₁ + 24	d ₁ + 115	50 ± 12	R	360 VRME R
365	385	337	6	10,5	6,5	d ₁ + 5	d ₁ + 20	8 ± 1,5	R	375 VL R
		337	6	10,5	6,5	d ₁ + 5	d ₁ + 20	8 ± 1,5	V	375 VL V
365	390	337	14,3	25	15	d ₁ + 10	d ₁ + 45	20 ± 4	R	375 VA R
		337	14,3	25	15	d ₁ + 10	d ₁ + 45	20 ± 4	V	375 VAV
365	370	357	32,5	65	30	d ₁ + 24	d ₁ + 115	50 ± 12	R	365 VE R
370	375	362	32,5	65	30	d ₁ + 24	d ₁ + 115	50 ± 12	R	370 VE R
		362	32,5	65	21	d ₁ + 24	d ₁ + 115	50 ± 12	R	370 VRME R
375	380	367	32,5	65	30	d ₁ + 24	d ₁ + 115	50 ± 12	R	375 VE R
		367	32,5	65	21	d ₁ + 24	d ₁ + 115	50 ± 12	R	375 VRME R
380	385	371	32,5	65	30	d ₁ + 24	d ₁ + 115	50 ± 12	R	380 VE R
		371	32,5	65	21	d ₁ + 24	d ₁ + 115	50 ± 12	R	380 VRME R
385	410	360	6	10,5	6,5	d ₁ + 5	d ₁ + 20	8 ± 1,5	R	400 VL R
		360	6	10,5	6,5	d ₁ + 5	d ₁ + 20	8 ± 1,5	V	400 VL V
390	430	360	14,3	25	15	d ₁ + 10	d ₁ + 45	20 ± 4	R	400 VA R
		360	14,3	25	15	d ₁ + 10	d ₁ + 45	20 ± 4	V	400 VAV
385	390	376	32,5	65	30	d ₁ + 24	d ₁ + 115	50 ± 12	R	385 VE R
		376	32,5	65	21	d ₁ + 24	d ₁ + 115	50 ± 12	R	385 VRME R
390	395	381	32,5	65	30	d ₁ + 24	d ₁ + 115	50 ± 12	R	390 VE R
		381	32,5	65	21	d ₁ + 24	d ₁ + 115	50 ± 12	R	390 VRME R

7.1

V-образные уплотнения, метрические размеры, универсальное обозначение d₁ 395 – 540 мм

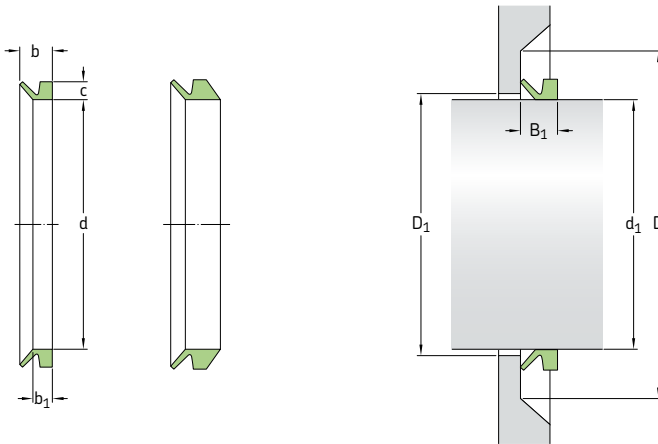

Размеры Диапазон диаметра вала		Внутренний диаметр уплотнения в доmontажном состоянии d	Посадочная ширина уплотнения b ₁	Номинальная ширина уплотнения b	Номинальная высота уплотнения с	Зазор D ₁ макс.	Сопряжённая поверхность D мин.	Монтажная ширина уплотнения B ₁	Код кромки	Обозначение
d ₁ свыше	до									
мм										
395	400	386	32,5	65	30	d ₁ + 24	d ₁ + 115	50 ± 12	R	395 VE R
		386	32,5	65	21	d ₁ + 24	d ₁ + 115	50 ± 12	R	395 VRME R
400	405	391	32,5	65	30	d ₁ + 24	d ₁ + 115	50 ± 12	R	400 VE R
		391	32,5	65	21	d ₁ + 24	d ₁ + 115	50 ± 12	R	400 VRME R
405	410	396	32,5	65	30	d ₁ + 24	d ₁ + 115	50 ± 12	R	405 VE R
		396	32,5	65	21	d ₁ + 24	d ₁ + 115	50 ± 12	R	405 VRME R
410	415	401	32,5	65	30	d ₁ + 24	d ₁ + 115	50 ± 12	R	410 VE R
		401	32,5	65	21	d ₁ + 24	d ₁ + 115	50 ± 12	R	410 VRME R
415	420	405	32,5	65	30	d ₁ + 24	d ₁ + 115	50 ± 12	R	415 VE R
		405	32,5	65	21	d ₁ + 24	d ₁ + 115	50 ± 12	R	415 VRME R
420	425	410	32,5	65	30	d ₁ + 24	d ₁ + 115	50 ± 12	R	420 VE R
		410	32,5	65	21	d ₁ + 24	d ₁ + 115	50 ± 12	R	420 VRME R
425	430	415	32,5	65	30	d ₁ + 24	d ₁ + 115	50 ± 12	R	425 VE R
		415	32,5	65	21	d ₁ + 24	d ₁ + 115	50 ± 12	R	425 VRME R
410	440	382	6	10,5	6,5	d ₁ + 5	d ₁ + 20	8 ± 1,5	R	425 VL R
		382	6	10,5	6,5	d ₁ + 5	d ₁ + 20	8 ± 1,5	V	425 VL V
440	475	405	6	10,5	6,5	d ₁ + 5	d ₁ + 20	8 ± 1,5	R	450 VL R
		405	6	10,5	6,5	d ₁ + 5	d ₁ + 20	8 ± 1,5	V	450 VL V
430	480	405	14,3	25	15	d ₁ + 10	d ₁ + 45	20 ± 4	R	450 VA R
		405	14,3	25	15	d ₁ + 10	d ₁ + 45	20 ± 4	V	450 VAV
430	435	420	32,5	65	30	d ₁ + 24	d ₁ + 115	50 ± 12	R	430 VE R
		420	32,5	65	21	d ₁ + 24	d ₁ + 115	50 ± 12	R	430 VRME R
435	440	425	32,5	65	30	d ₁ + 24	d ₁ + 115	50 ± 12	R	435 VE R
		425	32,5	65	21	d ₁ + 24	d ₁ + 115	50 ± 12	R	435 VRME R
440	445	429	32,5	65	30	d ₁ + 24	d ₁ + 115	50 ± 12	R	440 VE R
		429	32,5	65	21	d ₁ + 24	d ₁ + 115	50 ± 12	R	440 VRME R
445	450	434	32,5	65	30	d ₁ + 24	d ₁ + 115	50 ± 12	R	445 VE R
		434	32,5	65	21	d ₁ + 24	d ₁ + 115	50 ± 12	R	445 VRME R

Размеры Диапазон диаметра вала		Внутренний ди- аметр уплотне- ния в домонтаж- ном состоянии d	Посадоч- ная ширина уплотнения b ₁	Номиналь- ная ширина уплотнения b	Номиналь- ная высота уплотнения c	Зазор		Сопряжённая поверхность	Монтажная ширина уплотнения B ₁	Код кромки	Обозначение
d ₁ свыше	до					D ₁ макс.	D мин.				
мм											
450	455	439 439	32,5 32,5	65 65	30 21	d ₁ + 24 d ₁ + 24	d ₁ + 115 d ₁ + 115	50 ± 12 50 ± 12	R R		450 VE R 450 VRME R
455	460	444 444	32,5 32,5	65 65	30 21	d ₁ + 24 d ₁ + 24	d ₁ + 115 d ₁ + 115	50 ± 12 50 ± 12	R R		455 VE R 455 VRME R
460	465	448 448	32,5 32,5	65 65	30 21	d ₁ + 24 d ₁ + 24	d ₁ + 115 d ₁ + 115	50 ± 12 50 ± 12	R R		460 VE R 460 VRME R
465	470	453 453	32,5 32,5	65 65	30 21	d ₁ + 24 d ₁ + 24	d ₁ + 115 d ₁ + 115	50 ± 12 50 ± 12	R R		465 VE R 465 VRME R
470	475	458 458	32,5 32,5	65 65	30 21	d ₁ + 24 d ₁ + 24	d ₁ + 115 d ₁ + 115	50 ± 12 50 ± 12	R R		470 VE R 470 VRME R
475	480	463 463	32,5 32,5	65 65	30 21	d ₁ + 24 d ₁ + 24	d ₁ + 115 d ₁ + 115	50 ± 12 50 ± 12	R R		475 VE R 475 VRME R
475	510	450 450	6 6	10,5 10,5	6,5 6,5	d ₁ + 5 d ₁ + 5	d ₁ + 20 d ₁ + 20	8 ± 1,5 8 ± 1,5	R V		500 VL R 500 VL V
510	540	472 472	6 6	10,5 10,5	6,5 6,5	d ₁ + 5 d ₁ + 5	d ₁ + 20 d ₁ + 20	8 ± 1,5 8 ± 1,5	R V		525 VL R 525 VL V
480	530	450 450	14,3 14,3	25 25	15 15	d ₁ + 10 d ₁ + 10	d ₁ + 45 d ₁ + 45	20 ± 4 20 ± 4	R V		500 VA R 500 VA V
480	485	468 468	32,5 32,5	65 65	30 21	d ₁ + 24 d ₁ + 24	d ₁ + 115 d ₁ + 115	50 ± 12 50 ± 12	R R		480 VE R 480 VRME R
485	490	473 473	32,5 32,5	65 65	30 21	d ₁ + 24 d ₁ + 24	d ₁ + 115 d ₁ + 115	50 ± 12 50 ± 12	R R		485 VE R 485 VRME R
490	495	478 478	32,5 32,5	65 65	30 21	d ₁ + 24 d ₁ + 24	d ₁ + 115 d ₁ + 115	50 ± 12 50 ± 12	R R		490 VE R 490 VRME R
495	500	483 483	32,5 32,5	65 65	30 21	d ₁ + 24 d ₁ + 24	d ₁ + 115 d ₁ + 115	50 ± 12 50 ± 12	R R		495 VE R 495 VRME R
500	505	488 488	32,5 32,5	65 65	30 21	d ₁ + 24 d ₁ + 24	d ₁ + 115 d ₁ + 115	50 ± 12 50 ± 12	R R		500 VE R 500 VRME R
505	510	493 493	32,5 32,5	65 65	30 21	d ₁ + 24 d ₁ + 24	d ₁ + 115 d ₁ + 115	50 ± 12 50 ± 12	R R		505 VE R 505 VRME R
510	515	497 497	32,5 32,5	65 65	30 21	d ₁ + 24 d ₁ + 24	d ₁ + 115 d ₁ + 115	50 ± 12 50 ± 12	R R		510 VE R 510 VRME R
515	520	502 502	32,5 32,5	65 65	30 21	d ₁ + 24 d ₁ + 24	d ₁ + 115 d ₁ + 115	50 ± 12 50 ± 12	R R		515 VE R 515 VRME R
520	525	507 507	32,5 32,5	65 65	30 21	d ₁ + 24 d ₁ + 24	d ₁ + 115 d ₁ + 115	50 ± 12 50 ± 12	R R		520 VE R 520 VRME R
525	530	512 512	32,5 32,5	65 65	30 21	d ₁ + 24 d ₁ + 24	d ₁ + 115 d ₁ + 115	50 ± 12 50 ± 12	R R		525 VE R 525 VRME R
540	575	495 495	6 6	10,5 10,5	6,5 6,5	d ₁ + 5 d ₁ + 5	d ₁ + 20 d ₁ + 20	8 ± 1,5 8 ± 1,5	R V		550 VL R 550 VL V
530	580	495 495	14,3 14,3	25 25	15 15	d ₁ + 10 d ₁ + 10	d ₁ + 45 d ₁ + 45	20 ± 4 20 ± 4	R V		550 VA R 550 VA V
530	535	517 517	32,5 32,5	65 65	30 21	d ₁ + 24 d ₁ + 24	d ₁ + 115 d ₁ + 115	50 ± 12 50 ± 12	R R		530 VE R 530 VRME R
535	540	521 521	32,5 32,5	65 65	30 21	d ₁ + 24 d ₁ + 24	d ₁ + 115 d ₁ + 115	50 ± 12 50 ± 12	R R		535 VE R 535 VRME R

V-образные уплотнения, метрические размеры, универсальное обозначение d₁ 540 – 758 мм

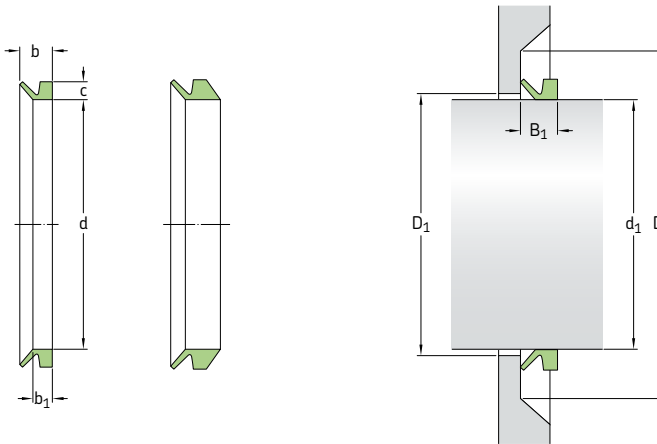

Размеры Диапазон диаметра вала		Внутренний диаметр уплотнения в доmontажном состоянии d	Посадочная ширина уплотнения b ₁	Номинальная ширина уплотнения b	Номинальная высота уплотнения с	Зазор D ₁ макс.	Сопряжённая поверхность D мин.	Монтажная ширина уплотнения B ₁	Код кромки	Обозначение
d ₁ свыше	до									
540	545	526 526	32,5 32,5	65 65	30 21	d ₁ + 24 d ₁ + 24	d ₁ + 115 d ₁ + 115	50 ± 12 50 ± 12	R R	540 VE R 540 VRME R
545	550	531 531	32,5 32,5	65 65	30 21	d ₁ + 24 d ₁ + 24	d ₁ + 115 d ₁ + 115	50 ± 12 50 ± 12	R R	545 VE R 545 VRME R
550	555	536 536	32,5 32,5	65 65	30 21	d ₁ + 24 d ₁ + 24	d ₁ + 115 d ₁ + 115	50 ± 12 50 ± 12	R R	550 VE R 550 VRME R
555	560	541 541	32,5 32,5	65 65	30 21	d ₁ + 24 d ₁ + 24	d ₁ + 115 d ₁ + 115	50 ± 12 50 ± 12	R R	555 VE R 555 VRME R
560	565	546 546	32,5 32,5	65 65	30 21	d ₁ + 24 d ₁ + 24	d ₁ + 115 d ₁ + 115	50 ± 12 50 ± 12	R R	560 VE R 560 VRME R
565	570	550 550	32,5 32,5	65 65	30 21	d ₁ + 24 d ₁ + 24	d ₁ + 115 d ₁ + 115	50 ± 12 50 ± 12	R R	565 VE R 565 VRME R
570	575	555 555	32,5 32,5	65 65	30 21	d ₁ + 24 d ₁ + 24	d ₁ + 115 d ₁ + 115	50 ± 12 50 ± 12	R R	570 VE R 570 VRME R
575	580	560 560	32,5 32,5	65 65	30 21	d ₁ + 24 d ₁ + 24	d ₁ + 115 d ₁ + 115	50 ± 12 50 ± 12	R R	575 VE R 575 VRME R
575	625	540 540	6 6	10,5 10,5	6,5 6,5	d ₁ + 5 d ₁ + 5	d ₁ + 20 d ₁ + 20	8 ± 1,5 8 ± 1,5	R V	600 VL R 600 VL V
580	630	540 540	14,3 14,3	25 25	15 15	d ₁ + 10 d ₁ + 10	d ₁ + 45 d ₁ + 45	20 ± 4 20 ± 4	R V	600 VA R 600 VAV
580	585	565 565	32,5 32,5	65 65	30 21	d ₁ + 24 d ₁ + 24	d ₁ + 115 d ₁ + 115	50 ± 12 50 ± 12	R R	580 VE R 580 VRME R
585	590	570 570	32,5 32,5	65 65	30 21	d ₁ + 24 d ₁ + 24	d ₁ + 115 d ₁ + 115	50 ± 12 50 ± 12	R R	585 VE R 585 VRME R
590	600	575 575	32,5 32,5	65 65	30 21	d ₁ + 24 d ₁ + 24	d ₁ + 115 d ₁ + 115	50 ± 12 50 ± 12	R R	590 VE R 590 VRME R
600	610	582 582	32,5 32,5	65 65	30 21	d ₁ + 24 d ₁ + 24	d ₁ + 115 d ₁ + 115	50 ± 12 50 ± 12	R R	600 VE R 600 VRME R

Размеры Диапазон диаметра вала		Внутренний ди- аметр уплотне- ния в домотаж- ном состоянии d	Посадоч- ная ширина уплотнения b ₁	Номиналь- ная ширина уплотнения b	Номиналь- ная высота уплотнения c	Зазор D ₁ макс.	Сопряжённая поверхность D мин.	Монтажная ширина уплотнения B ₁	Код кромки	Обозначение
d ₁ свыше	до									
мм										
610	620	592	32,5	65	30	d ₁ + 24	d ₁ + 115	50 ± 12	R	610 VE R
		592	32,5	65	21	d ₁ + 24	d ₁ + 115	50 ± 12	R	610 VRME R
620	630	602	32,5	65	30	d ₁ + 24	d ₁ + 115	50 ± 12	R	620 VE R
		602	32,5	65	21	d ₁ + 24	d ₁ + 115	50 ± 12	R	620 VRME R
615	675	600	6	10,5	6,5	d ₁ + 5	d ₁ + 20	8 ± 1,5	R	650 VL R
		600	6	10,5	6,5	d ₁ + 5	d ₁ + 20	8 ± 1,5	V	650 VL V
630	665	600	14,3	25	15	d ₁ + 10	d ₁ + 45	20 ± 4	R	650 VA R
		600	14,3	25	15	d ₁ + 10	d ₁ + 45	20 ± 4	V	650 VAV
630	640	612	32,5	65	30	d ₁ + 24	d ₁ + 115	50 ± 12	R	630 VE R
		612	32,5	65	21	d ₁ + 24	d ₁ + 115	50 ± 12	R	630 VRME R
640	650	621	32,5	65	30	d ₁ + 24	d ₁ + 115	50 ± 12	R	640 VE R
		621	32,5	65	21	d ₁ + 24	d ₁ + 115	50 ± 12	R	640 VRME R
650	660	631	32,5	65	30	d ₁ + 24	d ₁ + 115	50 ± 12	R	650 VE R
		631	32,5	65	21	d ₁ + 24	d ₁ + 115	50 ± 12	R	650 VRME R
660	670	640	32,5	65	30	d ₁ + 24	d ₁ + 115	50 ± 12	R	660 VE R
		640	32,5	65	21	d ₁ + 24	d ₁ + 115	50 ± 12	R	660 VRME R
675	710	630	6	10,5	6,5	d ₁ + 5	d ₁ + 20	8 ± 1,5	R	700 VL R
		630	6	10,5	6,5	d ₁ + 5	d ₁ + 20	8 ± 1,5	V	700 VL V
665	705	630	14,3	25	15	d ₁ + 10	d ₁ + 45	20 ± 4	R	700 VA R
		630	14,3	25	15	d ₁ + 10	d ₁ + 45	20 ± 4	V	700 VAV
670	680	650	32,5	65	30	d ₁ + 24	d ₁ + 115	50 ± 12	R	670 VE R
		650	32,5	65	21	d ₁ + 24	d ₁ + 115	50 ± 12	R	670 VRME R
680	690	660	32,5	65	30	d ₁ + 24	d ₁ + 115	50 ± 12	R	680 VE R
		660	32,5	65	21	d ₁ + 24	d ₁ + 115	50 ± 12	R	680 VRME R
690	700	670	32,5	65	30	d ₁ + 24	d ₁ + 115	50 ± 12	R	690 VE R
		670	32,5	65	21	d ₁ + 24	d ₁ + 115	50 ± 12	R	690 VRME R
700	710	680	32,5	65	30	d ₁ + 24	d ₁ + 115	50 ± 12	R	700 VE R
		680	32,5	65	21	d ₁ + 24	d ₁ + 115	50 ± 12	R	700 VRME R
710	740	670	6	10,5	6,5	d ₁ + 5	d ₁ + 20	8 ± 1,5	R	725 VL R
		670	6	10,5	6,5	d ₁ + 5	d ₁ + 20	8 ± 1,5	V	725 VL V
705	745	670	14,3	25	15	d ₁ + 10	d ₁ + 45	20 ± 4	R	725 VA R
		670	14,3	25	15	d ₁ + 10	d ₁ + 45	20 ± 4	V	725 VAV
710	720	689	32,5	65	30	d ₁ + 24	d ₁ + 115	50 ± 12	R	710 VE R
		689	32,5	65	21	d ₁ + 24	d ₁ + 115	50 ± 12	R	710 VRME R
720	730	699	32,5	65	30	d ₁ + 24	d ₁ + 115	50 ± 12	R	720 VE R
		699	32,5	65	21	d ₁ + 24	d ₁ + 115	50 ± 12	R	720 VRME R
730	740	709	32,5	65	30	d ₁ + 24	d ₁ + 115	50 ± 12	R	730 VE R
		709	32,5	65	21	d ₁ + 24	d ₁ + 115	50 ± 12	R	730 VRME R
740	750	718	32,5	65	30	d ₁ + 24	d ₁ + 115	50 ± 12	R	740 VE R
		718	32,5	65	21	d ₁ + 24	d ₁ + 115	50 ± 12	R	740 VRME R
740	775	705	6	10,5	6,5	d ₁ + 5	d ₁ + 20	8 ± 1,5	R	750 VL R
		705	6	10,5	6,5	d ₁ + 5	d ₁ + 20	8 ± 1,5	V	750 VL V
745	785	705	14,3	25	15	d ₁ + 10	d ₁ + 45	20 ± 4	R	750 VA R
		705	14,3	25	15	d ₁ + 10	d ₁ + 45	20 ± 4	V	750 VAV
750	758	728	32,5	65	30	d ₁ + 24	d ₁ + 115	50 ± 12	R	750 VE R
		728	32,5	65	21	d ₁ + 24	d ₁ + 115	50 ± 12	R	750 VRME R

7.1

V-образные уплотнения, метрические размеры, универсальное обозначение d₁ 758 – 1 065 мм

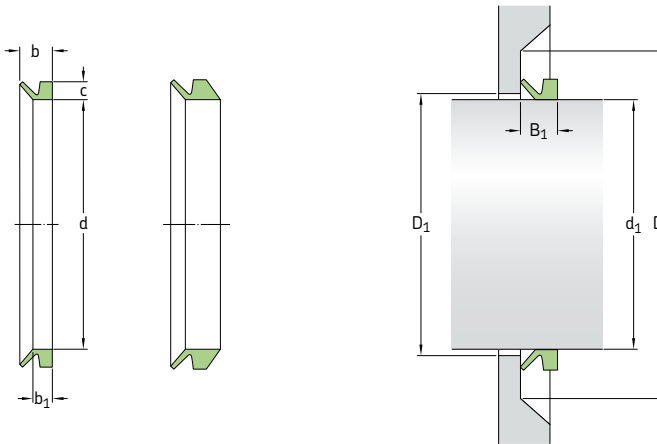

Размеры		Внутренний диаметр уплотнения в доmontажном состоянии d	Посадочная ширина уплотнения b ₁	Номинальная ширина уплотнения b	Номинальная высота уплотнения c	Зазор D ₁ макс.	Сопряжённая поверхность D мин.	Монтажная ширина уплотнения B ₁	Код кромки	Обозначение
Диапазон диаметра вала d ₁	свыше до									
мм										
758	766	735	32,5	65	30	d ₁ + 24	d ₁ + 115	50 ± 12	R	760 VE R
		735	32,5	65	21	d ₁ + 24	d ₁ + 115	50 ± 12	R	760 VRME R
766	774	743	32,5	65	30	d ₁ + 24	d ₁ + 115	50 ± 12	R	770 VE R
		743	32,5	65	21	d ₁ + 24	d ₁ + 115	50 ± 12	R	770 VRME R
774	783	751	32,5	65	30	d ₁ + 24	d ₁ + 115	50 ± 12	R	780 VE R
		751	32,5	65	21	d ₁ + 24	d ₁ + 115	50 ± 12	R	780 VRME R
783	792	759	32,5	65	30	d ₁ + 24	d ₁ + 115	50 ± 12	R	790 VE R
		759	32,5	65	21	d ₁ + 24	d ₁ + 115	50 ± 12	R	790 VRME R
775	825	745	6	10,5	6,5	d ₁ + 5	d ₁ + 20	8 ± 1,5	R	800 VL R
		745	6	10,5	6,5	d ₁ + 5	d ₁ + 20	8 ± 1,5	V	800 VL V
785	830	745	14,3	25	15	d ₁ + 10	d ₁ + 45	20 ± 4	R	800 VA R
		745	14,3	25	15	d ₁ + 10	d ₁ + 45	20 ± 4	V	800 VA V
792	801	768	32,5	65	30	d ₁ + 24	d ₁ + 115	50 ± 12	R	800 VE R
		768	32,5	65	21	d ₁ + 24	d ₁ + 115	50 ± 12	R	800 VRME R
801	810	777	32,5	65	30	d ₁ + 24	d ₁ + 115	50 ± 12	R	810 VE R
		777	32,5	65	21	d ₁ + 24	d ₁ + 115	50 ± 12	R	810 VRME R
810	821	786	32,5	65	30	d ₁ + 24	d ₁ + 115	50 ± 12	R	820 VE R
		786	32,5	65	21	d ₁ + 24	d ₁ + 115	50 ± 12	R	820 VRME R
821	831	796	32,5	65	30	d ₁ + 24	d ₁ + 115	50 ± 12	R	830 VE R
		796	32,5	65	21	d ₁ + 24	d ₁ + 115	50 ± 12	R	830 VRME R
825	875	785	6	10,5	6,5	d ₁ + 5	d ₁ + 20	8 ± 1,5	R	850 VL R
		785	6	10,5	6,5	d ₁ + 5	d ₁ + 20	8 ± 1,5	V	850 VL V
830	875	785	14,3	25	15	d ₁ + 10	d ₁ + 45	20 ± 4	R	850 VA R
		785	14,3	25	15	d ₁ + 10	d ₁ + 45	20 ± 4	V	850 VA V
831	841	805	32,5	65	30	d ₁ + 24	d ₁ + 115	50 ± 12	R	840 VE R
		805	32,5	65	21	d ₁ + 24	d ₁ + 115	50 ± 12	R	840 VRME R
841	851	814	32,5	65	30	d ₁ + 24	d ₁ + 115	50 ± 12	R	850 VE R
		814	32,5	65	21	d ₁ + 24	d ₁ + 115	50 ± 12	R	850 VRME R

Размеры Диапазон диаметра вала		Внутренний ди- аметр уплотне- ния в домотаж- ном состоянии d	Посадоч- ная ширина уплотнения b ₁	Номиналь- ная ширина уплотнения b	Номиналь- ная высота уплотнения c	Зазор		Сопряжённая поверхность	Монтажная ширина уплотнения B ₁	Код кромки	Обозначение
d ₁ свыше	до					D ₁ макс.	D мин.				
мм											
851	861	824 824	32,5 32,5	65 65	30 21	d ₁ +24 d ₁ +24	d ₁ +115 d ₁ +115	50 ± 12 50 ± 12	R R		860 VE R 860 VRME R
861	871	833 833	32,5 32,5	65 65	30 21	d ₁ +24 d ₁ +24	d ₁ +115 d ₁ +115	50 ± 12 50 ± 12	R R		870 VE R 870 VRME R
871	882	843 843	32,5 32,5	65 65	30 21	d ₁ +24 d ₁ +24	d ₁ +115 d ₁ +115	50 ± 12 50 ± 12	R R		880 VE R 880 VRME R
875	925	825 825	6 6	10,5 10,5	6,5 6,5	d ₁ +5 d ₁ +5	d ₁ +20 d ₁ +20	8 ± 1,5 8 ± 1,5	R V		900 VL R 900 VL V
875	920	825 825	14,3 14,3	25 25	15 15	d ₁ +10 d ₁ +10	d ₁ +45 d ₁ +45	20 ± 4 20 ± 4	R V		900 VA R 900 VA V
882	892	853 853	32,5 32,5	65 65	30 21	d ₁ +24 d ₁ +24	d ₁ +115 d ₁ +115	50 ± 12 50 ± 12	R R		890 VE R 890 VRME R
892	912	871 871	32,5 32,5	65 65	30 21	d ₁ +24 d ₁ +24	d ₁ +115 d ₁ +115	50 ± 12 50 ± 12	R R		900 VE R 900 VRME R
912	922	880 880	32,5 32,5	65 65	30 21	d ₁ +24 d ₁ +24	d ₁ +115 d ₁ +115	50 ± 12 50 ± 12	R R		920 VE R 920 VRME R
925	975	865 865	6 6	10,5 10,5	6,5 6,5	d ₁ +5 d ₁ +5	d ₁ +20 d ₁ +20	8 ± 1,5 8 ± 1,5	R V		950 VL R 950 VL V
920	965	865 865	14,3 14,3	25 25	15 15	d ₁ +10 d ₁ +10	d ₁ +45 d ₁ +45	20 ± 4 20 ± 4	R V		950 VA R 950 VA V
922	933	890 890	32,5 32,5	65 65	30 21	d ₁ +24 d ₁ +24	d ₁ +115 d ₁ +115	50 ± 12 50 ± 12	R R		930 VE R 930 VRME R
933	944	900 900	32,5 32,5	65 65	30 21	d ₁ +24 d ₁ +24	d ₁ +115 d ₁ +115	50 ± 12 50 ± 12	R R		940 VE R 940 VRME R
944	955	911 911	32,5 32,5	65 65	30 21	d ₁ +24 d ₁ +24	d ₁ +115 d ₁ +115	50 ± 12 50 ± 12	R R		950 VE R 950 VRME R
955	966	921 921	32,5 32,5	65 65	30 21	d ₁ +24 d ₁ +24	d ₁ +115 d ₁ +115	50 ± 12 50 ± 12	R R		960 VE R 960 VRME R
975	1025	910 910	6 6	10,5 10,5	6,5 6,5	d ₁ +5 d ₁ +5	d ₁ +20 d ₁ +20	8 ± 1,5 8 ± 1,5	R V		1000 VL R 1000 VL V
965	1015	910 910	14,3 14,3	25 25	15 15	d ₁ +10 d ₁ +10	d ₁ +45 d ₁ +45	20 ± 4 20 ± 4	R V		1000 VA R 1000 VA V
966	977	932 932	32,5 32,5	65 65	30 21	d ₁ +24 d ₁ +24	d ₁ +115 d ₁ +115	50 ± 12 50 ± 12	R R		970 VE R 970 VRME R
977	988	942 942	32,5 32,5	65 65	30 21	d ₁ +24 d ₁ +24	d ₁ +115 d ₁ +115	50 ± 12 50 ± 12	R R		980 VE R 980 VRME R
988	999	953 953	32,5 32,5	65 65	30 21	d ₁ +24 d ₁ +24	d ₁ +115 d ₁ +115	50 ± 12 50 ± 12	R R		990 VE R 990 VRME R
999	1 010	963 963	32,5 32,5	65 65	30 21	d ₁ +24 d ₁ +24	d ₁ +115 d ₁ +115	50 ± 12 50 ± 12	R R		1000 VE R 1000 VRME R
1 010	1 025	973 973	32,5 32,5	65 65	30 21	d ₁ +24 d ₁ +24	d ₁ +115 d ₁ +115	50 ± 12 50 ± 12	R R		1020 VE R 1020 VRME R
1 025	1 075	955 955	6 6	10,5 10,5	6,5 6,5	d ₁ +5 d ₁ +5	d ₁ +20 d ₁ +20	8 ± 1,5 8 ± 1,5	R V		1050 VL R 1050 VL V
1 015	1 065	955	14,3	25	15	d ₁ +10	d ₁ +45	20 ± 4	R		1050 VA R

7.1

V-образные уплотнения, метрические размеры, универсальное обозначение
d₁ 1 025 – 1 515 мм

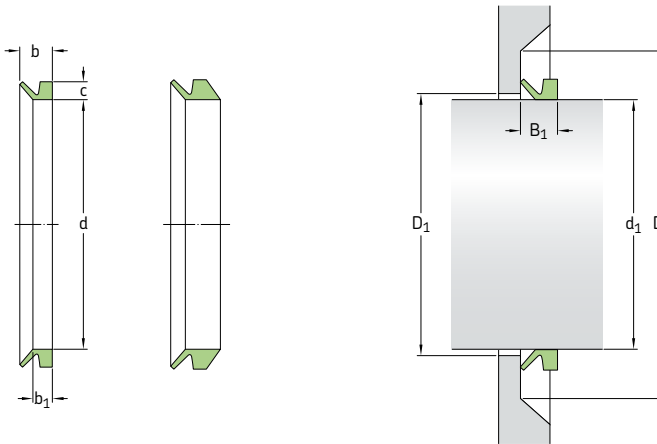

Размеры		Внутренний диаметр уплотнения в домонтажном состоянии d	Посадочная ширина уплотнения B ₁	Номинальная ширина уплотнения b	Номинальная высота уплотнения c	Зазор D ₁ макс.	Сопряжённая поверхность D мин.	Монтажная ширина уплотнения B ₁	Код кромки	Обозначение
Диапазон диаметра вала d ₁ свыше	до									
мм										
1 025	1 045	990	32,5	65	30	d ₁ + 24	d ₁ + 115	50 ± 12	R	1040 VE R
		990	32,5	65	21	d ₁ + 24	d ₁ + 115	50 ± 12	R	1040 VRME R
1 045	1 065	1 008	32,5	65	30	d ₁ + 24	d ₁ + 115	50 ± 12	R	1060 VE R
		1 008	32,5	65	21	d ₁ + 24	d ₁ + 115	50 ± 12	R	1060 VRME R
1 075	1 125	1 000	6	10,5	6,5	d ₁ + 5	d ₁ + 20	8 ± 1,5	R	1100 VL R
		1 000	6	10,5	6,5	d ₁ + 5	d ₁ + 20	8 ± 1,5	V	1100 VL V
1 065	1 115	1 000	14,3	25	15	d ₁ + 10	d ₁ + 45	20 ± 4	R	1100 VA R
1 065	1 085	1 027	32,5	65	30	d ₁ + 24	d ₁ + 115	50 ± 12	R	1080 VE R
		1 027	32,5	65	21	d ₁ + 24	d ₁ + 115	50 ± 12	R	1080 VRME R
1 085	1 105	1 045	32,5	65	30	d ₁ + 24	d ₁ + 115	50 ± 12	R	1100 VE R
		1 045	32,5	65	21	d ₁ + 24	d ₁ + 115	50 ± 12	R	1100 VRME R
1 105	1 125	1 065	32,5	65	30	d ₁ + 24	d ₁ + 115	50 ± 12	R	1120 VE R
		1 065	32,5	65	21	d ₁ + 24	d ₁ + 115	50 ± 12	R	1120 VRME R
1 125	1 175	1 045	6	10,5	6,5	d ₁ + 5	d ₁ + 20	8 ± 1,5	R	1150 VL R
		1 045	6	10,5	6,5	d ₁ + 5	d ₁ + 20	8 ± 1,5	V	1150 VL V
1 115	1 165	1 045	14,3	25	15	d ₁ + 10	d ₁ + 45	20 ± 4	R	1150 VA R
1 125	1 145	1 084	32,5	65	30	d ₁ + 24	d ₁ + 115	50 ± 12	R	1140 VE R
		1 084	32,5	65	21	d ₁ + 24	d ₁ + 115	50 ± 12	R	1140 VRME R
1 145	1 165	1 103	32,5	65	30	d ₁ + 24	d ₁ + 115	50 ± 12	R	1160 VE R
		1 103	32,5	65	21	d ₁ + 24	d ₁ + 115	50 ± 12	R	1160 VRME R
1 175	1 225	1 090	6	10,5	6,5	d ₁ + 5	d ₁ + 20	8 ± 1,5	R	1200 VL R
		1 090	6	10,5	6,5	d ₁ + 5	d ₁ + 20	8 ± 1,5	V	1200 VL V
1 165	1 215	1 090	14,3	25	15	d ₁ + 10	d ₁ + 45	20 ± 4	R	1200 VA R
1 165	1 185	1 121	32,5	65	30	d ₁ + 24	d ₁ + 115	50 ± 12	R	1180 VE R
		1 121	32,5	65	21	d ₁ + 24	d ₁ + 115	50 ± 12	R	1180 VRME R
1 185	1 205	1 139	32,5	65	30	d ₁ + 24	d ₁ + 115	50 ± 12	R	1200 VE R
		1 139	32,5	65	21	d ₁ + 24	d ₁ + 115	50 ± 12	R	1200 VRME R

Размеры Диапазон диаметра вала		Внутренний ди- аметр уплотне- ния в домотаж- ном состоянии d	Посадоч- ная ширина уплотнения B ₁	Номиналь- ная ширина уплотнения b	Номиналь- ная высота уплотнения c	Зазор D ₁ макс.	Сопряжённая поверхность D мин.	Монтажная ширина уплотнения B ₁	Код кромки	Обозначение
d ₁ свыше	до									
мм										
1 205	1 225	1 157 1 157	32,5 32,5	65 65	30 21	d ₁ + 24 d ₁ + 24	d ₁ + 115 d ₁ + 115	50 ± 12 50 ± 12	R R	1220 VE R 1220 VRME R
1 225	1 275	1 135 1 135	6 6	10,5 10,5	6,5 6,5	d ₁ + 5 d ₁ + 5	d ₁ + 20 d ₁ + 20	8 ± 1,5 8 ± 1,5	R V	1250 VL R 1250 VL V
1 215	1 270	1 135	14,3	25	15	d ₁ + 10	d ₁ + 45	20 ± 4	R	1250 VA R
1 225	1 245	1 176 1 176	32,5 32,5	65 65	30 21	d ₁ + 24 d ₁ + 24	d ₁ + 115 d ₁ + 115	50 ± 12 50 ± 12	R R	1240 VE R 1240 VRME R
1 245	1 270	1 195 1 195	32,5 32,5	65 65	30 21	d ₁ + 24 d ₁ + 24	d ₁ + 115 d ₁ + 115	50 ± 12 50 ± 12	R R	1260 VE R 1260 VRME R
1 270	1 295	1 218 1 218	32,5 32,5	65 65	30 21	d ₁ + 24 d ₁ + 24	d ₁ + 115 d ₁ + 115	50 ± 12 50 ± 12	R R	1280 VE R 1280 VRME R
1 275	1 325	1 180 1 180	6 6	10,5 10,5	6,5 6,5	d ₁ + 5 d ₁ + 5	d ₁ + 20 d ₁ + 20	8 ± 1,5 8 ± 1,5	R V	1300 VL R 1300 VL V
1 270	1 320	1 180	14,3	25	15	d ₁ + 10	d ₁ + 45	20 ± 4	R	1300 VA R
1 295	1 315	1 240 1 240	32,5 32,5	65 65	30 21	d ₁ + 24 d ₁ + 24	d ₁ + 115 d ₁ + 115	50 ± 12 50 ± 12	R R	1300 VE R 1300 VRME R
1 315	1 340	1 259 1 259	32,5 32,5	65 65	30 21	d ₁ + 24 d ₁ + 24	d ₁ + 115 d ₁ + 115	50 ± 12 50 ± 12	R R	1325 VE R 1325 VRME R
1 325	1 375	1 225 1 225	6 6	10,5 10,5	6,5 6,5	d ₁ + 5 d ₁ + 5	d ₁ + 20 d ₁ + 20	8 ± 1,5 8 ± 1,5	R V	1350 VL R 1350 VL V
1 320	1 370	1 225	14,3	25	15	d ₁ + 10	d ₁ + 45	20 ± 4	R	1350 VA R
1 340	1 365	1 281 1 281	32,5 32,5	65 65	30 21	d ₁ + 24 d ₁ + 24	d ₁ + 115 d ₁ + 115	50 ± 12 50 ± 12	R R	1350 VE R 1350 VRME R
1 365	1 390	1 305 1 305	32,5 32,5	65 65	30 21	d ₁ + 24 d ₁ + 24	d ₁ + 115 d ₁ + 115	50 ± 12 50 ± 12	R R	1375 VE R 1375 VRME R
1 375	1 425	1 270 1 270	6 6	10,5 10,5	6,5 6,5	d ₁ + 5 d ₁ + 5	d ₁ + 20 d ₁ + 20	8 ± 1,5 8 ± 1,5	R V	1400 VL R 1400 VL V
1 370	1 420	1 270	14,3	25	15	d ₁ + 10	d ₁ + 45	20 ± 4	R	1400 VA R
1 390	1 415	1 328 1 328	32,5 32,5	65 65	30 21	d ₁ + 24 d ₁ + 24	d ₁ + 115 d ₁ + 115	50 ± 12 50 ± 12	R R	1400 VE R 1400 VRME R
1 415	1 440	1 350 1 350	32,5 32,5	65 65	30 21	d ₁ + 24 d ₁ + 24	d ₁ + 115 d ₁ + 115	50 ± 12 50 ± 12	R R	1425 VE R 1425 VRME R
1 425	1 475	1 315 1 315	6 6	10,5 10,5	6,5 6,5	d ₁ + 5 d ₁ + 5	d ₁ + 20 d ₁ + 20	8 ± 1,5 8 ± 1,5	R V	1450 VL R 1450 VL V
1 420	1 470	1 315	14,3	25	15	d ₁ + 10	d ₁ + 45	20 ± 4	R	1450 VA R
1 440	1 465	1 374 1 374	32,5 32,5	65 65	30 21	d ₁ + 24 d ₁ + 24	d ₁ + 115 d ₁ + 115	50 ± 12 50 ± 12	R R	1450 VE R 1450 VRME R
1 465	1 490	1 397 1 397	32,5 32,5	65 65	30 21	d ₁ + 24 d ₁ + 24	d ₁ + 115 d ₁ + 115	50 ± 12 50 ± 12	R R	1475 VE R 1475 VRME R
1 475	1 525	1 360 1 360	6 6	10,5 10,5	6,5 6,5	d ₁ + 5 d ₁ + 5	d ₁ + 20 d ₁ + 20	8 ± 1,5 8 ± 1,5	R V	1500 VL R 1500 VL V
1 470	1 520	1 360	14,3	25	15	d ₁ + 10	d ₁ + 45	20 ± 4	R	1500 VA R
1 490	1 515	1 419 1 419	32,5 32,5	65 65	30 21	d ₁ + 24 d ₁ + 24	d ₁ + 115 d ₁ + 115	50 ± 12 50 ± 12	R R	1500 VE R 1500 VRME R

7.1

V-образные уплотнения, метрические размеры, универсальное обозначение
d₁ 1 515 – 2 020 мм

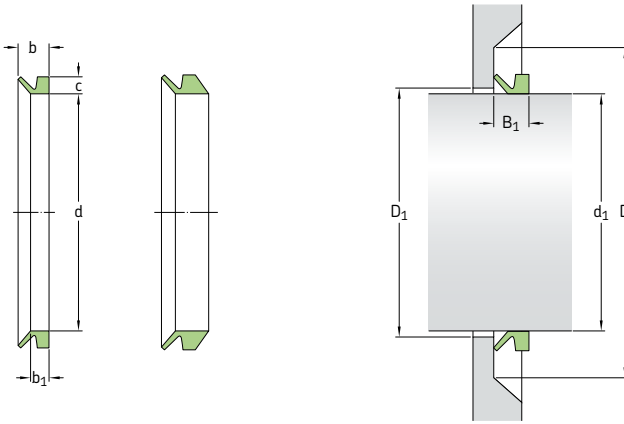

Размеры Диапазон диаметра вала		Внутренний ди- аметр уплотне- ния в домотаж- ном состоянии d	Посадоч- ная ширина уплотнения B ₁	Номиналь- ная ширина уплотнения b	Номиналь- ная высота уплотнения c	Зазор D ₁ макс.	Сопряжённая поверхность D мин.	Монтажная ширина уплотнения B ₁	Код кромки	Обозначение
d ₁ свыше	до									
мм										
1 515	1 540	1 443 1 443	32,5 32,5	65 65	30 21	d ₁ +24 d ₁ +24	d ₁ +115 d ₁ +115	50 ± 12 50 ± 12	R R	1525 VE R 1525 VRME R
1 525	1 575	1 405 1 405	6 6	10,5 10,5	6,5 6,5	d ₁ +5 d ₁ +5	d ₁ +20 d ₁ +20	8 ± 1,5 8 ± 1,5	R V	1550 VL R 1550 VL V
1 520	1 570	1 405	14,3	25	15	d ₁ +10	d ₁ +45	20 ± 4	R	1550 VA R
1 540	1 570	1 467 1 467	32,5 32,5	65 65	30 21	d ₁ +24 d ₁ +24	d ₁ +115 d ₁ +115	50 ± 12 50 ± 12	R R	1550 VE R 1550 VRME R
1 570	1 600	1 495 1 495	32,5 32,5	65 65	30 21	d ₁ +24 d ₁ +24	d ₁ +115 d ₁ +115	50 ± 12 50 ± 12	R R	1575 VE R 1575 VRME R
1 575	1 625	1 450 1 450	6 6	10,5 10,5	6,5 6,5	d ₁ +5 d ₁ +5	d ₁ +20 d ₁ +20	8 ± 1,5 8 ± 1,5	R V	1600 VL R 1600 VL V
1 570	1 620	1 450	14,3	25	15	d ₁ +10	d ₁ +45	20 ± 4	R	1600 VA R
1 600	1 640	1 524 1 524	32,5 32,5	65 65	30 21	d ₁ +24 d ₁ +24	d ₁ +115 d ₁ +115	50 ± 12 50 ± 12	R R	1600 VE R 1600 VRME R
1 625	1 675	1 495 1 495	6 6	10,5 10,5	6,5 6,5	d ₁ +5 d ₁ +5	d ₁ +20 d ₁ +20	8 ± 1,5 8 ± 1,5	R V	1650 VL R 1650 VL V
1 620	1 670	1 495	14,3	25	15	d ₁ +10	d ₁ +45	20 ± 4	R	1650 VA R
1 640	1 680	1 559 1 559	32,5 32,5	65 65	30 21	d ₁ +24 d ₁ +24	d ₁ +115 d ₁ +115	50 ± 12 50 ± 12	R R	1650 VE R 1650 VRME R
1 675	1 725	1 540 1 540	6 6	10,5 10,5	6,5 6,5	d ₁ +5 d ₁ +5	d ₁ +20 d ₁ +20	8 ± 1,5 8 ± 1,5	R V	1700 VL R 1700 VL V
1 670	1 720	1 540	14,3	25	15	d ₁ +10	d ₁ +45	20 ± 4	R	1700 VA R
1 680	1 720	1 596 1 596	32,5 32,5	65 65	30 21	d ₁ +24 d ₁ +24	d ₁ +115 d ₁ +115	50 ± 12 50 ± 12	R R	1700 VE R 1700 VRME R
1 725	1 775	1 585 1 585	6 6	10,5 10,5	6,5 6,5	d ₁ +5 d ₁ +5	d ₁ +20 d ₁ +20	8 ± 1,5 8 ± 1,5	R V	1750 VL R 1750 VL V
1 720	1 770	1 585	14,3	25	15	d ₁ +10	d ₁ +45	20 ± 4	R	1750 VA R

Размеры		Внутренний диаметр уплотнения в домонтажном состоянии d	Посадочная ширина уплотнения b ₁	Номинальная ширина уплотнения b	Номинальная высота уплотнения c	Зазор D ₁ макс.	Сопряжённая поверхность D мин.	Монтажная ширина уплотнения B ₁	Код кромки	Обозначение
Диапазон диаметра вала										
d ₁ свыше	до									
мм										
1 720	1 765	1 632	32,5	65	30	d ₁ + 24	d ₁ + 115	50 ± 12	R	1750 VE R
		1 632	32,5	65	21	d ₁ + 24	d ₁ + 115	50 ± 12	R	1750 VRME R
1 765	1 810	1 671	32,5	65	30	d ₁ + 24	d ₁ + 115	50 ± 12	R	1800 VE R
		1 671	32,5	65	21	d ₁ + 24	d ₁ + 115	50 ± 12	R	1800 VRME R
1 775	1 825	1 630	6	10,5	6,5	d ₁ + 5	d ₁ + 20	8 ± 1,5	R	1800 VL R
		1 630	6	10,5	6,5	d ₁ + 5	d ₁ + 20	8 ± 1,5	V	1800 VL V
1 770	1 820	1 630	14,3	25	15	d ₁ + 10	d ₁ + 45	20 ± 4	R	1800 VA R
1 810	1 855	1 714	32,5	65	30	d ₁ + 24	d ₁ + 115	50 ± 12	R	1850 VE R
		1 714	32,5	65	21	d ₁ + 24	d ₁ + 115	50 ± 12	R	1850 VRME R
1 825	1 875	1 675	6	10,5	6,5	d ₁ + 5	d ₁ + 20	8 ± 1,5	R	1850 VL R
		1 675	6	10,5	6,5	d ₁ + 5	d ₁ + 20	8 ± 1,5	V	1850 VL V
1 820	1 870	1 675	14,3	25	15	d ₁ + 10	d ₁ + 45	20 ± 4	R	1850 VA R
1 855	1 905	1 753	32,5	65	30	d ₁ + 24	d ₁ + 115	50 ± 12	R	1900 VE R
		1 753	32,5	65	21	d ₁ + 24	d ₁ + 115	50 ± 12	R	1900 VRME R
1 875	1 925	1 720	6	10,5	6,5	d ₁ + 5	d ₁ + 20	8 ± 1,5	R	1900 VL R
		1 720	6	10,5	6,5	d ₁ + 5	d ₁ + 20	8 ± 1,5	V	1900 VL V
1 870	1 920	1 720	14,3	25	15	d ₁ + 10	d ₁ + 45	20 ± 4	R	1900 VA R
1 905	1 955	1 794	32,5	65	30	d ₁ + 24	d ₁ + 115	50 ± 12	R	1950 VE R
		1 794	32,5	65	21	d ₁ + 24	d ₁ + 115	50 ± 12	R	1950 VRME R
1 925	1 975	1 765	6	10,5	6,5	d ₁ + 5	d ₁ + 20	8 ± 1,5	R	1950 VL R
		1 765	6	10,5	6,5	d ₁ + 5	d ₁ + 20	8 ± 1,5	V	1950 VL V
1 920	1 970	1 765	14,3	25	15	d ₁ + 10	d ₁ + 45	20 ± 4	R	1950 VA R
1 955	2 010	1 844	32,5	65	30	d ₁ + 24	d ₁ + 115	50 ± 12	R	2000 VE R
		1 844	32,5	65	21	d ₁ + 24	d ₁ + 115	50 ± 12	R	2000 VRME R
1 975	2 025	1 810	6	10,5	6,5	d ₁ + 5	d ₁ + 20	8 ± 1,5	R	2000 VL R
		1 810	6	10,5	6,5	d ₁ + 5	d ₁ + 20	8 ± 1,5	V	2000 VL V
1 970	2 020	1 810	14,3	25	15	d ₁ + 10	d ₁ + 45	20 ± 4	R	2000 VA R

V-образные уплотнения, дюймовые размеры, универсальное обозначение
d₁ 0,11 – 2,09 дюйма

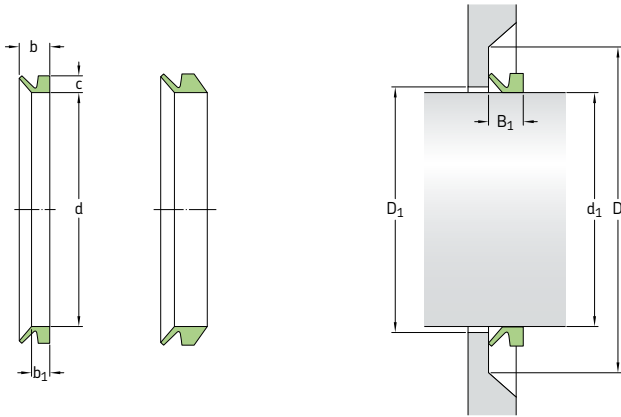

Размеры		Внутренний диаметр уплотнения в монтажном состоянии d	Номинальная высота уплотнения c	Посадочная ширина уплотнения b ₁	Номинальная ширина уплотнения b	Зазор D ₁ (= d ₁ + макс.	Сопряжённая поверхность D (= d ₁ + мин.	Монтажная ширина уплотнения B ₁	Код кромки	Обозначение
Диапазон диаметра вала	d ₁ свыше до									
дюймы	дюймы	-	-	-	-	-	-	-	-	-
0,11	0,14	0,10 0,10	0,06 0,06	0,08 0,08	0,12 0,12	0,04 0,04	0,16 0,16	0,10 ± 0,012 0,10 ± 0,012	R V	3 VA R 3 VA V
0,14	0,18	0,13 0,13	0,08 0,08	0,09 0,09	0,15 0,15	0,04 0,04	0,24 0,24	0,12 ± 0,016 0,12 ± 0,016	R V	4 VA R 4 VA V
0,18	0,22	0,16 0,16 0,16 0,16	0,08 0,08 0,08 0,08	0,09 0,09 0,15 0,15	0,15 0,15 0,20 0,20	0,04 0,04 0,04 0,04	0,24 0,24 0,24 0,24	0,12 ± 0,016 0,12 ± 0,016 0,18 ± 0,016 0,18 ± 0,016	R V R V	5 VA R 5 VA V 5 VS R 5 VS V
0,22	0,26	0,20 0,20 0,20 0,20	0,08 0,08 0,08 0,08	0,09 0,09 0,15 0,15	0,15 0,15 0,20 0,20	0,04 0,04 0,04 0,04	0,24 0,24 0,24 0,24	0,12 ± 0,016 0,12 ± 0,016 0,18 ± 0,016 0,18 ± 0,016	R V R V	6 VA R 6 VA V 6 VS R 6 VS V
0,26	0,31	0,24 0,24 0,24 0,24	0,08 0,08 0,08 0,08	0,09 0,09 0,15 0,15	0,15 0,15 0,20 0,20	0,04 0,04 0,04 0,04	0,24 0,24 0,24 0,24	0,12 ± 0,016 0,12 ± 0,016 0,18 ± 0,016 0,18 ± 0,016	R V R V	7 VA R 7 VA V 7 VS R 7 VS V
0,31	0,37	0,28 0,28 0,28 0,28	0,08 0,08 0,08 0,08	0,09 0,09 0,15 0,15	0,15 0,15 0,20 0,20	0,04 0,04 0,04 0,04	0,24 0,24 0,24 0,24	0,12 ± 0,016 0,12 ± 0,016 0,18 ± 0,016 0,18 ± 0,016	R V R V	8 VA R 8 VA V 8 VS R 8 VS V
0,37	0,45	0,35 0,35 0,35 0,35	0,12 0,12 0,12 0,12	0,13 0,13 0,22 0,22	0,22 0,22 0,30 0,30	0,04 0,04 0,04 0,04	0,35 0,35 0,35 0,35	0,18 ± 0,02 0,18 ± 0,02 0,26 ± 0,02 0,26 ± 0,02	R V R V	10 VA R 10 VA V 10 VS R 10 VS V
0,45	0,49	0,41 0,41	0,12 0,12	0,13 0,13	0,22 0,22	0,04 0,04	0,35 0,35	0,18 ± 0,02 0,18 ± 0,02	R V	12 VA R 12 VA V
0,45	0,53	0,41 0,41	0,12 0,12	0,22 0,22	0,30 0,30	0,04 0,04	0,35 0,35	0,26 ± 0,02 0,26 ± 0,02	R V	12 VS R 12 VS V
0,49	0,53	0,46 0,46	0,12 0,12	0,13 0,13	0,22 0,22	0,04 0,04	0,35 0,35	0,18 ± 0,02 0,18 ± 0,02	R V	13 VA R 13 VA V
0,53	0,61	0,49 0,49	0,12 0,12	0,13 0,13	0,22 0,22	0,04 0,04	0,35 0,35	0,18 ± 0,02 0,18 ± 0,02	R V	14 VA R 14 VA V

Размеры Диапазон диаметра вала		Внутренний диаметр уплотнения в домонтажном состоянии d	Номиналь- ная высота уплотнения с	Посадоч- ная ширина уплотнения b ₁	Номиналь- ная ширина уплотнения b	Зазор D ₁ (= d ₁ +) макс.	Сопря- жённая поверх- ность D (= d ₁ +) мин.	Монтажная ширина уплотнения B ₁	Код кром- ки	Обозначе- ние
d ₁ свыше	до									
дюймы		дюймы						-	-	
0,53 прод.	0,61	0,49	0,12	0,22	0,30	0,04	0,35	0,26 ± 0,02	R	14 VS R
		0,49	0,12	0,22	0,30	0,04	0,35	0,26 ± 0,02	V	14 VS V
0,61	0,67	0,55	0,12	0,13	0,22	0,04	0,35	0,18 ± 0,02	R	16 VA R
		0,55	0,12	0,13	0,22	0,04	0,35	0,18 ± 0,02	V	16 VAV
0,61	0,69	0,55	0,12	0,22	0,30	0,04	0,35	0,26 ± 0,02	R	16 VS R
		0,55	0,12	0,22	0,30	0,04	0,35	0,26 ± 0,02	V	16 VS V
0,69	0,75	0,63	0,12	0,13	0,22	0,04	0,35	0,18 ± 0,02	R	18 VA R
		0,63	0,12	0,13	0,22	0,04	0,35	0,18 ± 0,02	V	18 VAV
		0,63	0,12	0,22	0,30	0,04	0,35	0,26 ± 0,02	R	18 VS R
		0,63	0,12	0,22	0,30	0,04	0,35	0,26 ± 0,02	V	18 VS V
0,75	0,83	0,71	0,16	0,19	0,30	0,08	0,47	0,24 ± 0,03	R	20 VA R
		0,71	0,16	0,19	0,30	0,08	0,47	0,24 ± 0,03	V	20 VAV
		0,71	0,16	0,31	0,41	0,08	0,47	0,35 ± 0,03	R	20 VS R
		0,71	0,16	0,31	0,41	0,08	0,47	0,35 ± 0,03	V	20 VS V
0,83	0,94	0,79	0,16	0,19	0,30	0,08	0,47	0,24 ± 0,03	R	22 VA R
		0,79	0,16	0,19	0,30	0,08	0,47	0,24 ± 0,03	V	22 VAV
		0,79	0,16	0,31	0,41	0,08	0,47	0,35 ± 0,03	R	22 VS R
		0,79	0,16	0,31	0,41	0,08	0,47	0,35 ± 0,03	V	22 VS V
0,94	1,06	0,87	0,16	0,19	0,30	0,08	0,47	0,24 ± 0,03	R	25 VA R
		0,87	0,16	0,19	0,30	0,08	0,47	0,24 ± 0,03	V	25 VAV
		0,87	0,16	0,31	0,41	0,08	0,47	0,35 ± 0,03	R	25 VS R
		0,87	0,16	0,31	0,41	0,08	0,47	0,35 ± 0,03	V	25 VS V
1,06	1,14	0,98	0,16	0,19	0,30	0,08	0,47	0,24 ± 0,03	R	28 VA R
		0,98	0,16	0,19	0,30	0,08	0,47	0,24 ± 0,03	V	28 VAV
		0,98	0,16	0,31	0,41	0,08	0,47	0,35 ± 0,03	R	28 VS R
		0,98	0,16	0,31	0,41	0,08	0,47	0,35 ± 0,03	V	28 VS V
1,14	1,22	1,06	0,16	0,19	0,30	0,08	0,47	0,24 ± 0,03	R	30 VA R
		1,06	0,16	0,19	0,30	0,08	0,47	0,24 ± 0,03	V	30 VAV
		1,06	0,16	0,31	0,41	0,08	0,47	0,35 ± 0,03	R	30 VS R
		1,06	0,16	0,31	0,41	0,08	0,47	0,35 ± 0,03	V	30 VS V
1,22	1,30	1,14	0,16	0,19	0,30	0,08	0,47	0,24 ± 0,03	R	32 VA R
		1,14	0,16	0,19	0,30	0,08	0,47	0,24 ± 0,03	V	32 VAV
		1,14	0,16	0,31	0,41	0,08	0,47	0,35 ± 0,03	R	32 VS R
		1,14	0,16	0,31	0,41	0,08	0,47	0,35 ± 0,03	V	32 VS V
1,30	1,42	1,22	0,16	0,19	0,30	0,08	0,47	0,24 ± 0,03	R	35 VA R
		1,22	0,16	0,19	0,30	0,08	0,47	0,24 ± 0,03	V	35 VAV
		1,22	0,16	0,31	0,41	0,08	0,47	0,35 ± 0,03	R	35 VS R
		1,22	0,16	0,31	0,41	0,08	0,47	0,35 ± 0,03	V	35 VS V
1,42	1,50	1,34	0,16	0,19	0,30	0,08	0,47	0,24 ± 0,03	R	38 VA R
		1,34	0,16	0,19	0,30	0,08	0,47	0,24 ± 0,03	V	38 VAV
		1,34	0,16	0,31	0,41	0,08	0,47	0,35 ± 0,03	R	38 VS R
		1,34	0,16	0,31	0,41	0,08	0,47	0,35 ± 0,03	V	38 VS V
1,50	1,69	1,42	0,20	0,22	0,35	0,08	0,59	0,28 ± 0,04	R	40 VA R
		1,42	0,20	0,22	0,35	0,08	0,59	0,28 ± 0,04	V	40 VAV
		1,42	0,20	0,37	0,51	0,08	0,59	0,43 ± 0,04	R	40 VS R
		1,42	0,20	0,37	0,51	0,08	0,59	0,43 ± 0,04	V	40 VS V
1,69	1,89	1,57	0,20	0,22	0,35	0,08	0,59	0,28 ± 0,04	R	45 VA R
		1,57	0,20	0,22	0,35	0,08	0,59	0,28 ± 0,04	V	45 VAV
		1,57	0,20	0,37	0,51	0,08	0,59	0,43 ± 0,04	R	45 VS R
		1,57	0,20	0,37	0,51	0,08	0,59	0,43 ± 0,04	V	45 VS V
1,89	2,09	1,77	0,20	0,22	0,35	0,08	0,59	0,28 ± 0,04	R	50 VA R
		1,77	0,20	0,22	0,35	0,08	0,59	0,28 ± 0,04	V	50 VAV
		1,77	0,20	0,37	0,51	0,08	0,59	0,43 ± 0,04	R	50 VS R
		1,77	0,20	0,37	0,51	0,08	0,59	0,43 ± 0,04	V	50 VS V

7.1

V-образные уплотнения, дюймовые размеры, универсальное обозначение
d₁ 2,09 – 7,68 дюйма

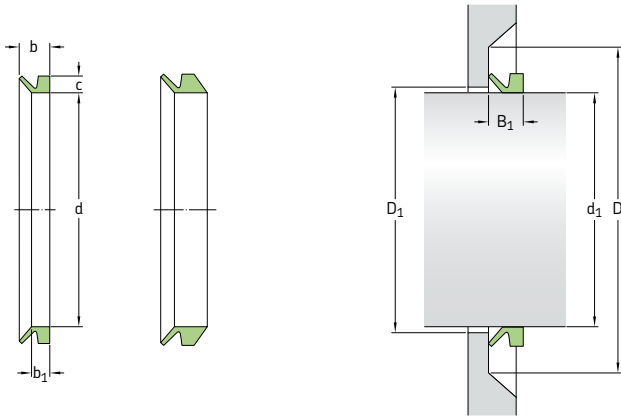

Размеры		Внутренний диаметр уплотнения в монтажном состоянии d	Номинальная высота уплотнения c	Посадочная ширина уплотнения b ₁	Номинальная ширина уплотнения b	Зазор D ₁ (= d ₁ + макс.)	Сопряжённая поверхность D (= d ₁ + мин.)	Монтажная ширина уплотнения B ₁	Код	Обозначение
Диапазон диаметра вала d ₁	свыше до									
дюймы	дюймы								-	-
2,09	2,28	1,93	0,20	0,22	0,35	0,08	0,59	0,28 ± 0,04	R	55 VA R
		1,93	0,20	0,22	0,35	0,08	0,59	0,28 ± 0,04	V	55 VAV
		1,93	0,20	0,37	0,51	0,08	0,59	0,43 ± 0,04	R	55 VS R
		1,93	0,20	0,37	0,51	0,08	0,59	0,43 ± 0,04	V	55 VSV
2,28	2,48	2,13	0,20	0,22	0,35	0,08	0,59	0,28 ± 0,04	R	60 VA R
		2,13	0,20	0,22	0,35	0,08	0,59	0,28 ± 0,04	V	60 VAV
		2,13	0,20	0,37	0,51	0,08	0,59	0,43 ± 0,04	R	60 VS R
		2,13	0,20	0,37	0,51	0,08	0,59	0,43 ± 0,04	V	60 VSV
2,48	2,68	2,28	0,20	0,22	0,35	0,08	0,59	0,28 ± 0,04	R	65 VA R
		2,28	0,20	0,22	0,35	0,08	0,59	0,28 ± 0,04	V	65 VAV
		2,28	0,20	0,37	0,51	0,08	0,59	0,43 ± 0,04	R	65 VS R
		2,28	0,20	0,37	0,51	0,08	0,59	0,43 ± 0,04	V	65 VSV
2,68	2,87	2,48	0,24	0,27	0,43	0,12	0,71	0,35 ± 0,05	R	70 VA R
		2,48	0,24	0,27	0,43	0,12	0,71	0,35 ± 0,05	V	70 VAV
		2,48	0,24	0,44	0,61	0,12	0,71	0,53 ± 0,05	R	70 VS R
		2,48	0,24	0,44	0,61	0,12	0,71	0,53 ± 0,05	V	70 VSV
2,87	3,07	2,64	0,24	0,27	0,43	0,12	0,71	0,35 ± 0,05	R	75 VA R
		2,64	0,24	0,27	0,43	0,12	0,71	0,53 ± 0,05	R	75 VS R
		2,64	0,24	0,44	0,61	0,12	0,71	0,53 ± 0,05	V	75 VSV
3,07	3,27	2,83	0,24	0,27	0,43	0,12	0,71	0,35 ± 0,05	R	80 VA R
		2,83	0,24	0,27	0,43	0,12	0,71	0,35 ± 0,05	V	80 VAV
		2,83	0,24	0,44	0,61	0,12	0,71	0,53 ± 0,05	R	80 VS R
		2,83	0,24	0,44	0,61	0,12	0,71	0,53 ± 0,05	V	80 VSV
3,27	3,46	2,99	0,24	0,27	0,43	0,12	0,71	0,35 ± 0,05	R	85 VA R
		2,99	0,24	0,27	0,43	0,12	0,71	0,35 ± 0,05	V	85 VAV
		2,99	0,24	0,44	0,61	0,12	0,71	0,53 ± 0,05	R	85 VS R
		2,99	0,24	0,44	0,61	0,12	0,71	0,53 ± 0,05	V	85 VSV
3,46	3,66	3,19	0,24	0,27	0,43	0,12	0,71	0,35 ± 0,05	R	90 VA R
		3,19	0,24	0,27	0,43	0,12	0,71	0,35 ± 0,05	V	90 VAV
		3,19	0,24	0,44	0,61	0,12	0,71	0,53 ± 0,05	R	90 VS R
		3,19	0,24	0,44	0,61	0,12	0,71	0,53 ± 0,05	V	90 VSV
3,66	3,86	3,35	0,24	0,27	0,43	0,12	0,71	0,35 ± 0,05	R	95 VA R
		3,35	0,24	0,27	0,43	0,12	0,71	0,35 ± 0,05	V	95 VAV
		3,35	0,24	0,44	0,61	0,12	0,71	0,53 ± 0,05	R	95 VS R
		3,35	0,24	0,44	0,61	0,12	0,71	0,53 ± 0,05	V	95 VSV

Размеры Диапазон диаметра вала		Внутренний диаметр уплотнения в демонтажном состоянии d	Номиналь- ная высота уплотнения с	Посадоч- ная ширина уплотнения b ₁	Номиналь- ная ширина уплотнения b	Зазор D ₁ (= d ₁ + макс.	Сопря- жённая поверх- ность D (= d ₁ +) мин.	Монтажная ширина уплотнения B ₁	Код кром- ки	Обозначе- ние
d ₁ свыше	до									
дюймы		дюймы								
3,86	4,13	3,54	0,24	0,27	0,43	0,12	0,71	0,35 ± 0,05	R	100 VA R
		3,54	0,24	0,27	0,43	0,12	0,71	0,35 ± 0,05	V	100 VA V
		3,54	0,24	0,44	0,61	0,12	0,71	0,53 ± 0,05	R	100 VS R
		3,54	0,24	0,44	0,61	0,12	0,71	0,53 ± 0,05	V	100 VS V
4,13	4,53	3,90	0,26	0,24	0,41	0,20	0,79	0,31 ± 0,06	R	110 VL R
		3,90	0,26	0,24	0,41	0,20	0,79	0,31 ± 0,06	V	110 VL V
		3,90	0,28	0,31	0,50	0,16	0,83	0,41 ± 0,06	R	110 VA R
		3,90	0,28	0,31	0,50	0,16	0,83	0,41 ± 0,06	V	110 VA V
		3,90	0,28	0,52	0,71	0,16	0,83	0,61 ± 0,06	R	110 VS R
		3,90	0,28	0,52	0,71	0,16	0,83	0,61 ± 0,06	V	110 VS V
4,53	4,92	4,25	0,26	0,24	0,41	0,20	0,79	0,31 ± 0,06	R	120 VL R
		4,25	0,26	0,24	0,41	0,20	0,79	0,31 ± 0,06	V	120 VL V
		4,25	0,28	0,31	0,50	0,16	0,83	0,41 ± 0,06	R	120 VA R
		4,25	0,28	0,31	0,50	0,16	0,83	0,41 ± 0,06	V	120 VA V
		4,25	0,28	0,52	0,71	0,16	0,83	0,61 ± 0,06	R	120 VS R
		4,25	0,28	0,52	0,71	0,16	0,83	0,61 ± 0,06	V	120 VS V
4,92	5,31	4,61	0,26	0,24	0,41	0,20	0,79	0,31 ± 0,06	R	130 VL R
		4,61	0,26	0,24	0,41	0,20	0,79	0,31 ± 0,06	V	130 VL V
		4,61	0,28	0,31	0,50	0,16	0,83	0,41 ± 0,06	R	130 VA R
		4,61	0,28	0,31	0,50	0,16	0,83	0,41 ± 0,06	V	130 VA V
		4,61	0,28	0,52	0,71	0,16	0,83	0,61 ± 0,06	R	130 VS R
		4,61	0,28	0,52	0,71	0,16	0,83	0,61 ± 0,06	V	130 VS V
5,31	5,71	4,96	0,26	0,24	0,41	0,20	0,79	0,31 ± 0,06	R	140 VL R
		4,96	0,26	0,24	0,41	0,20	0,79	0,31 ± 0,06	V	140 VL V
		4,96	0,28	0,31	0,50	0,16	0,83	0,41 ± 0,06	R	140 VA R
		4,96	0,28	0,31	0,50	0,16	0,83	0,41 ± 0,06	V	140 VA V
		4,96	0,28	0,52	0,71	0,16	0,83	0,61 ± 0,06	R	140 VS R
		4,96	0,28	0,52	0,71	0,16	0,83	0,61 ± 0,06	V	140 VS V
5,71	6,10	5,31	0,26	0,24	0,41	0,20	0,79	0,31 ± 0,06	R	150 VL R
		5,31	0,26	0,24	0,41	0,20	0,79	0,31 ± 0,06	V	150 VL V
		5,31	0,28	0,31	0,50	0,16	0,83	0,41 ± 0,06	R	150 VA R
		5,31	0,28	0,31	0,50	0,16	0,83	0,41 ± 0,06	V	150 VA V
		5,31	0,28	0,52	0,71	0,16	0,83	0,61 ± 0,06	R	150 VS R
		5,31	0,28	0,52	0,71	0,16	0,83	0,61 ± 0,06	V	150 VS V
6,10	6,50	5,67	0,26	0,24	0,41	0,20	0,79	0,31 ± 0,06	R	160 VL R
		5,67	0,26	0,24	0,41	0,20	0,79	0,31 ± 0,06	V	160 VL V
		5,67	0,31	0,35	0,57	0,16	0,94	0,47 ± 0,07	R	160 VA R
		5,67	0,31	0,35	0,57	0,16	0,94	0,47 ± 0,07	V	160 VA V
		5,67	0,31	0,59	0,81	0,16	0,94	0,71 ± 0,07	R	160 VS R
		5,67	0,31	0,59	0,81	0,16	0,94	0,71 ± 0,07	V	160 VS V
6,50	6,89	6,02	0,26	0,24	0,41	0,20	0,79	0,31 ± 0,06	R	170 VL R
		6,02	0,26	0,24	0,41	0,20	0,79	0,31 ± 0,06	V	170 VL V
		6,02	0,31	0,35	0,57	0,16	0,94	0,47 ± 0,07	R	170 VA R
		6,02	0,31	0,35	0,57	0,16	0,94	0,47 ± 0,07	V	170 VA V
		6,02	0,31	0,59	0,81	0,16	0,94	0,71 ± 0,07	R	170 VS R
		6,02	0,31	0,59	0,81	0,16	0,94	0,71 ± 0,07	V	170 VS V
6,89	7,28	6,38	0,26	0,24	0,41	0,20	0,79	0,31 ± 0,06	R	180 VL R
		6,38	0,26	0,24	0,41	0,20	0,79	0,31 ± 0,06	V	180 VL V
		6,38	0,31	0,35	0,57	0,16	0,94	0,47 ± 0,07	R	180 VA R
		6,38	0,31	0,35	0,57	0,16	0,94	0,47 ± 0,07	V	180 VA V
		6,38	0,31	0,59	0,81	0,16	0,94	0,71 ± 0,07	R	180 VS R
		6,38	0,31	0,59	0,81	0,16	0,94	0,71 ± 0,07	V	180 VS V
7,28	7,68	6,73	0,26	0,24	0,41	0,20	0,79	0,31 ± 0,06	R	190 VL R
		6,73	0,26	0,24	0,41	0,20	0,79	0,31 ± 0,06	V	190 VL V
		6,73	0,31	0,35	0,57	0,16	0,94	0,47 ± 0,07	R	190 VA R
		6,73	0,31	0,35	0,57	0,16	0,94	0,47 ± 0,07	V	190 VA V
		6,73	0,31	0,59	0,81	0,16	0,94	0,71 ± 0,07	R	190 VS R
		6,73	0,31	0,59	0,81	0,16	0,94	0,71 ± 0,07	V	190 VS V

7.1

V-образные уплотнения, дюймовые размеры, универсальное обозначение
d₁ 7,48 – 15,55 дюйма

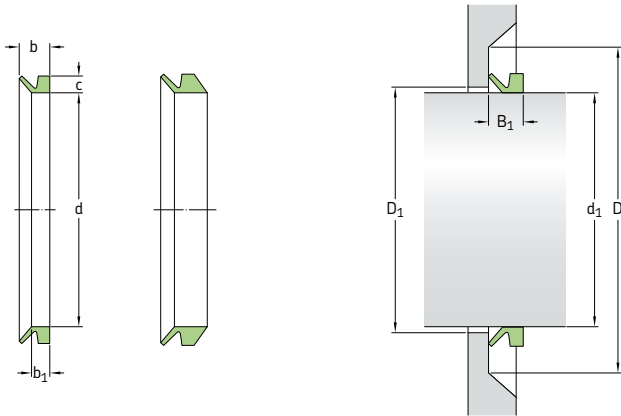

Размеры		Внутренний диаметр уплотнения в доmontажном состоянии d	Номинальная высота уплотнения c	Посадочная ширина уплотнения b ₁	Номинальная ширина уплотнения b	Зазор D ₁ (= d ₁ + макс.	Сопряжённая поверхность D (= d ₁ + мин.	Монтажная ширина уплотнения B ₁	Код кромки	Обозначение
Диапазон диаметра вала d ₁	свыше до									
дюймы	дюймы								-	-
7,68	8,27	7,17	0,26	0,24	0,41	0,20	0,79	0,31 ± 0,06	R	200 VL R
		7,17	0,26	0,24	0,41	0,20	0,79	0,31 ± 0,06	V	200 VL V
		7,09	0,31	0,35	0,57	0,16	0,94	0,47 ± 0,07	R	199 VA R
		7,09	0,31	0,35	0,57	0,16	0,94	0,47 ± 0,07	V	199 VA V
		7,09	0,31	0,59	0,81	0,16	0,94	0,71 ± 0,07	R	199 VS R
		7,09	0,31	0,59	0,81	0,16	0,94	0,71 ± 0,07	V	199 VS V
7,48	8,27	7,09	0,59	0,56	0,98	0,39	1,77	0,79 ± 0,16	R	200 VA R
		7,09	0,59	0,56	0,98	0,39	1,77	0,79 ± 0,16	V	200 VAV
8,27	9,17	7,80	0,26	0,24	0,41	0,20	0,79	0,31 ± 0,06	R	220 VL R
		7,80	0,26	0,24	0,41	0,20	0,79	0,31 ± 0,06	V	220 VL V
		7,80	0,59	0,56	0,98	0,39	1,77	0,79 ± 0,16	R	220 VA R
		7,80	0,59	0,56	0,98	0,39	1,77	0,79 ± 0,16	V	220 VAV
9,17	10,24	8,86	0,26	0,24	0,41	0,20	0,79	0,31 ± 0,06	R	250 VL R
		8,86	0,26	0,24	0,41	0,20	0,79	0,31 ± 0,06	V	250 VL V
9,25	10,43	8,86	0,59	0,56	0,98	0,39	1,77	0,79 ± 0,16	R	250 VA R
		8,86	0,59	0,56	0,98	0,39	1,77	0,79 ± 0,16	V	250 VAV
10,24	11,22	9,72	0,26	0,24	0,41	0,20	0,79	0,31 ± 0,06	R	275 VL R
		9,72	0,26	0,24	0,41	0,20	0,79	0,31 ± 0,06	V	275 VL V
10,43	11,42	9,72	0,59	0,56	0,98	0,39	1,77	0,79 ± 0,16	R	275 VA R
		9,72	0,59	0,56	0,98	0,39	1,77	0,79 ± 0,16	V	275 VAV
11,22	12,20	10,63	0,26	0,24	0,41	0,20	0,79	0,31 ± 0,06	R	300 VL R
		10,63	0,26	0,24	0,41	0,20	0,79	0,31 ± 0,06	V	300 VL V
11,42	12,20	10,63	0,59	0,56	0,98	0,39	1,77	0,79 ± 0,16	R	300 VA R
		10,63	0,59	0,56	0,98	0,39	1,77	0,79 ± 0,16	V	300 VAV
11,81	12,01	11,57	1,18	1,28	2,56	0,94	4,53	1,97 ± 0,47	R	300 VE R
		11,57	0,83	1,28	2,56	0,94	4,53	1,97 ± 0,47	R	300 VRME R
12,01	12,20	11,77	1,18	1,28	2,56	0,94	4,53	1,97 ± 0,47	R	305 VE R
		11,77	0,83	1,28	2,56	0,94	4,53	1,97 ± 0,47	R	305 VRME R
12,20	13,19	11,50	0,26	0,24	0,41	0,20	0,79	0,31 ± 0,06	R	325 VL R
		11,50	0,26	0,24	0,41	0,20	0,79	0,31 ± 0,06	V	325 VL V
		11,50	0,59	0,56	0,98	0,39	1,77	0,79 ± 0,16	R	325 VA R

Размеры диаметра вала		Внутренний диаметр уплотнения в домонтажном состоянии d	Номинальная высота уплотнения c	Посадочная ширина уплотнения b ₁	Номинальная ширина уплотнения b	Зазор D ₁ (= d ₁ + макс.	Сопряжённая поверхность D (= d ₁ + мин.	Монтажная ширина уплотнения B ₁	Код кромки	Обозначение
d ₁ свыше	до									
дюймы	дюймы								-	-
12,20 прод.	13,19	11,50 11,97 11,97	0,59 1,18 0,83	0,56 1,28 1,28	0,98 2,56 2,56	0,39 0,94 0,94	1,77 4,53 4,53	0,79 ± 0,16 1,97 ± 0,47 1,97 ± 0,47	V R R	325 VAV 310 VE R 310 VRME R
12,40	12,60	12,17 12,17	1,18 0,83	1,28 1,28	2,56 2,56	0,94 0,94	4,53 4,53	1,97 ± 0,47 1,97 ± 0,47	R R	315 VE R 315 VRME R
12,60	12,80	12,36 12,36	1,18 0,83	1,28 1,28	2,56 2,56	0,94 0,94	4,53 4,53	1,97 ± 0,47 1,97 ± 0,47	R R	320 VE R 320 VRME R
12,80	12,99	12,56 12,56	1,18 0,83	1,28 1,28	2,56 2,56	0,94 0,94	4,53 4,53	1,97 ± 0,47 1,97 ± 0,47	R R	325 VE R 325 VRME R
12,99	13,19	12,72 12,72	1,18 0,83	1,28 1,28	2,56 2,56	0,94 0,94	4,53 4,53	1,97 ± 0,47 1,97 ± 0,47	R R	330 VE R 330 VRME R
13,19	14,37	12,40 12,40 12,40 12,40	0,26 0,26 0,59 0,59	0,24 0,24 0,56 0,56	0,41 0,41 0,98 0,98	0,20 0,20 0,39 0,39	0,79 0,79 1,77 1,77	0,31 ± 0,06 0,31 ± 0,06 0,79 ± 0,16 0,79 ± 0,16	R V V V	350 VL R 350 VL V 350 VA R 350 VAV
13,19	13,39	12,91 12,91	1,18 0,83	1,28 1,28	2,56 2,56	0,94 0,94	4,53 4,53	1,97 ± 0,47 1,97 ± 0,47	R R	335 VE R 335 VRME R
13,39	13,58	13,11 12,91	1,18 0,83	1,28 1,28	2,56 2,56	0,94 0,94	4,53 4,53	1,97 ± 0,47 1,97 ± 0,47	R R	340 VE R 340 VRME R
13,58	13,78	13,31 13,31	1,18 0,83	1,28 1,28	2,56 2,56	0,94 0,94	4,53 4,53	1,97 ± 0,47 1,97 ± 0,47	R R	345 VE R 345 VRME R
13,78	13,98	13,50 13,50	1,18 0,83	1,28 1,28	2,56 2,56	0,94 0,94	4,53 4,53	1,97 ± 0,47 1,97 ± 0,47	R R	350 VE R 350 VRME R
13,98	14,17	13,66 13,66	1,18 0,83	1,28 1,28	2,56 2,56	0,94 0,94	4,53 4,53	1,97 ± 0,47 1,97 ± 0,47	R R	355 VE R 355 VRME R
14,17	14,37	13,86 14,06	1,18 0,83	1,28 1,28	2,56 2,56	0,94 0,94	4,53 4,53	1,97 ± 0,47 1,97 ± 0,47	R R	360 VE R 360 VRME R
14,37	15,16	13,27 13,27	0,26 0,26	0,24 0,24	0,41 0,41	0,20 0,20	0,79 0,79	0,31 ± 0,06 0,31 ± 0,06	R V	375 VL R 375 VL V
14,37	15,35	13,27 13,27	0,59 0,59	0,56 0,56	0,98 0,98	0,39 0,39	1,77 1,77	0,79 ± 0,16 0,79 ± 0,16	R V	375 VA R 375 VAV
14,37	14,57	14,06	1,18	1,28	2,56	0,94	4,53	1,97 ± 0,47	R	365 VE R
14,57	14,76	14,25 14,25	1,18 0,83	1,28 1,28	2,56 2,56	0,94 0,94	4,53 4,53	1,97 ± 0,47 1,97 ± 0,47	R R	370 VE R 370 VRME R
14,76	14,96	14,45 14,45	1,18 0,83	1,28 1,28	2,56 2,56	0,94 0,94	4,53 4,53	1,97 ± 0,47 1,97 ± 0,47	R R	375 VE R 375 VRME R
14,96	15,16	14,61 14,61	1,18 0,83	1,28 1,28	2,56 2,56	0,94 0,94	4,53 4,53	1,97 ± 0,47 1,97 ± 0,47	R R	380 VE R 380 VRME R
15,16	16,14	14,17 14,17	0,26 0,26	0,24 0,24	0,41 0,41	0,20 0,20	0,79 0,79	0,31 ± 0,06 0,31 ± 0,06	R V	400 VL R 400 VL V
15,35	16,93	14,17 14,17	0,59 0,59	0,56 0,56	0,98 0,98	0,39 0,39	1,77 1,77	0,79 ± 0,16 0,79 ± 0,16	R V	400 VA R 400 VAV
15,16	15,35	14,80 14,80	1,18 0,83	1,28 1,28	2,56 2,56	0,94 0,94	4,53 4,53	1,97 ± 0,47 1,97 ± 0,47	R R	385 VE R 385 VRME R
15,35	15,55	15,00 15,00	1,18 0,83	1,28 1,28	2,56 2,56	0,94 0,94	4,53 4,53	1,97 ± 0,47 1,97 ± 0,47	R R	390 VE R 390 VRME R

7.1

V-образные уплотнения, дюймовые размеры, универсальное обозначение
d₁ 15,55 – 21,26 дюйма

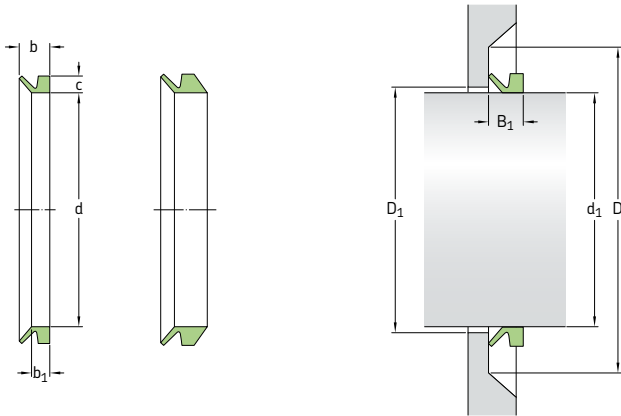

Размеры		Внутренний диаметр уплотнения в доmontажном состоянии d	Номинальная высота уплотнения c	Посадочная ширина уплотнения b ₁	Номинальная ширина уплотнения b	Зазор D ₁ (= d ₁ + макс.	Сопряжённая поверхность D (= d ₁ + мин.	Монтажная ширина уплотнения B ₁	Код	Обозначение
Диапазон диаметра вала d ₁ свыше	до									
дюймы	дюймы	-	-	-	-	-	-	-	-	-
15,55	15,75	15,20 15,20	1,18 0,83	1,28 1,28	2,56 2,56	0,94 0,94	4,53 4,53	1,97 ± 0,47 1,97 ± 0,47	R R	395 VE R 395 VRME R
15,75	15,94	15,39 15,39	1,18 0,83	1,28 1,28	2,56 2,56	0,94 0,94	4,53 4,53	1,97 ± 0,47 1,97 ± 0,47	R R	400 VE R 400 VRME R
15,94	16,14	15,59 15,59	1,18 0,83	1,28 1,28	2,56 2,56	0,94 0,94	4,53 4,53	1,97 ± 0,47 1,97 ± 0,47	R R	405 VE R 405 VRME R
16,14	16,34	15,79 15,79	1,18 0,83	1,28 1,28	2,56 2,56	0,94 0,94	4,53 4,53	1,97 ± 0,47 1,97 ± 0,47	R R	410 VE R 410 VRME R
16,34	16,54	15,94 15,94	1,18 0,83	1,28 1,28	2,56 2,56	0,94 0,94	4,53 4,53	1,97 ± 0,47 1,97 ± 0,47	R R	415 VE R 415 VRME R
16,54	16,73	16,14 16,14	1,18 0,83	1,28 1,28	2,56 2,56	0,94 0,94	4,53 4,53	1,97 ± 0,47 1,97 ± 0,47	R R	420 VE R 420 VRME R
16,73	16,93	16,34 16,34	1,18 0,83	1,28 1,28	2,56 2,56	0,94 0,94	4,53 4,53	1,97 ± 0,47 1,97 ± 0,47	R R	425 VE R 425 VRME R
16,14	17,32	15,04 15,04	0,26 0,26	0,24 0,24	0,41 0,41	0,20 0,20	0,79 0,79	0,31 ± 0,06 0,31 ± 0,06	R V	425 VL R 425 VL V
17,32	18,70	15,94 15,94	0,26 0,26	0,24 0,24	0,41 0,41	0,20 0,20	0,79 0,79	0,31 ± 0,06 0,31 ± 0,06	R V	450 VL R 450 VL V
16,93	18,90	15,94 15,94	0,59 0,59	0,56 0,56	0,98 0,98	0,39 0,39	1,77 1,77	0,79 ± 0,16 0,79 ± 0,16	R V	450 VA R 450 VAV
16,93	17,13	16,54 16,54	1,18 0,83	1,28 1,28	2,56 2,56	0,94 0,94	4,53 4,53	1,97 ± 0,47 1,97 ± 0,47	R R	430 VE R 430 VRME R
17,13	17,32	16,73 16,73	1,18 0,83	1,28 1,28	2,56 2,56	0,94 0,94	4,53 4,53	1,97 ± 0,47 1,97 ± 0,47	R R	435 VE R 435 VRME R
17,32	17,52	16,89 16,89	1,18 0,83	1,28 1,28	2,56 2,56	0,94 0,94	4,53 4,53	1,97 ± 0,47 1,97 ± 0,47	R R	440 VE R 440 VRME R
17,52	17,72	17,09 17,09	1,18 0,83	1,28 1,28	2,56 2,56	0,94 0,94	4,53 4,53	1,97 ± 0,47 1,97 ± 0,47	R R	445 VE R 445 VRME R

Размеры Диапазон диаметра вала		Внутренний диаметр уплотнения в домотажном состоянии d	Номинальная высота уплотнения с	Посадочная ширина уплотнения b ₁	Номинальная ширина уплотнения b	Зазор D ₁ (= d ₁ + макс.	Сопряжённая поверхность D (= d ₁ + мин.	Монтажная ширина уплотнения B ₁	Код кром- ки	Обозначение
d ₁ свыше	до									
дюймы	дюймы								-	-
17,72	17,91	17,28 17,28	1,18 0,83	1,28 1,28	2,56 2,56	0,94 0,94	4,53 4,53	1,97 ± 0,47 1,97 ± 0,47	R R	450 VE R 450 VRME R
17,91	18,11	17,48 17,48	1,18 0,83	1,28 1,28	2,56 2,56	0,94 0,94	4,53 4,53	1,97 ± 0,47 1,97 ± 0,47	R R	455 VE R 455 VRME R
18,11	18,31	17,64 17,64	1,18 0,83	1,28 1,28	2,56 2,56	0,94 0,94	4,53 4,53	1,97 ± 0,47 1,97 ± 0,47	R R	460 VE R 460 VRME R
18,31	18,50	17,83 17,83	1,18 0,83	1,28 1,28	2,56 2,56	0,94 0,94	4,53 4,53	1,97 ± 0,47 1,97 ± 0,47	R R	465 VE R 465 VRME R
18,50	18,70	18,03 18,03	1,18 0,83	1,28 1,28	2,56 2,56	0,94 0,94	4,53 4,53	1,97 ± 0,47 1,97 ± 0,47	R R	470 VE R 470 VRME R
18,70	18,90	18,23 18,23	1,18 0,83	1,28 1,28	2,56 2,56	0,94 0,94	4,53 4,53	1,97 ± 0,47 1,97 ± 0,47	R R	475 VE R 475 VRME R
18,70	20,08	17,72 17,72	0,26 0,26	0,24 0,24	0,41 0,41	0,20 0,20	0,79 0,79	0,31 ± 0,06 0,31 ± 0,06	R V	500 VL R 500 VL V
20,08	21,26	18,58 18,58	0,26 0,26	0,24 0,24	0,41 0,41	0,20 0,20	0,79 0,79	0,31 ± 0,06 0,31 ± 0,06	R V	525 VL R 525 VL V
18,90	20,87	17,72 17,72	0,59 0,59	0,56 0,56	0,98 0,98	0,39 0,39	1,77 1,77	0,79 ± 0,16 0,79 ± 0,16	R V	500 VA R 500 VAV
18,90	19,09	18,43 18,43	1,18 0,83	1,28 1,28	2,56 2,56	0,94 0,94	4,53 4,53	1,97 ± 0,47 1,97 ± 0,47	R R	480 VE R 480 VRME R
19,09	19,29	18,62 18,62	1,18 0,83	1,28 1,28	2,56 2,56	0,94 0,94	4,53 4,53	1,97 ± 0,47 1,97 ± 0,47	R R	485 VE R 485 VRME R
19,29	19,49	18,82 18,82	1,18 0,83	1,28 1,28	2,56 2,56	0,94 0,94	4,53 4,53	1,97 ± 0,47 1,97 ± 0,47	R R	490 VE R 490 VRME R
19,49	19,69	19,02 19,02	1,18 0,83	1,28 1,28	2,56 2,56	0,94 0,94	4,53 4,53	1,97 ± 0,47 1,97 ± 0,47	R R	495 VE R 495 VRME R
19,69	19,88	19,21 19,21	1,18 0,83	1,28 1,28	2,56 2,56	0,94 0,94	4,53 4,53	1,97 ± 0,47 1,97 ± 0,47	R R	500 VE R 500 VRME R
19,88	20,08	19,41 19,41	1,18 0,83	1,28 1,28	2,56 2,56	0,94 0,94	4,53 4,53	1,97 ± 0,47 1,97 ± 0,47	R R	505 VE R 505 VRME R
20,08	20,28	19,57 19,57	1,18 0,83	1,28 1,28	2,56 2,56	0,94 0,94	4,53 4,53	1,97 ± 0,47 1,97 ± 0,47	R R	510 VE R 510 VRME R
20,28	20,47	19,76 19,76	1,18 0,83	1,28 1,28	2,56 2,56	0,94 0,94	4,53 4,53	1,97 ± 0,47 1,97 ± 0,47	R R	515 VE R 515 VRME R
20,47	20,67	19,96 19,96	1,18 0,83	1,28 1,28	2,56 2,56	0,94 0,94	4,53 4,53	1,97 ± 0,47 1,97 ± 0,47	R R	520 VE R 520 VRME R
20,67	20,87	20,16 20,16	1,18 0,83	1,28 1,28	2,56 2,56	0,94 0,94	4,53 4,53	1,97 ± 0,47 1,97 ± 0,47	R R	525 VE R 525 VRME R
21,26	22,64	19,49 19,49	0,26 0,26	0,24 0,24	0,41 0,41	0,20 0,20	0,79 0,79	0,31 ± 0,06 0,31 ± 0,06	R V	550 VL R 550 VL V
20,87	22,83	19,49 19,49	0,59 0,59	0,56 0,56	0,98 0,98	0,39 0,39	1,77 1,77	0,79 ± 0,16 0,79 ± 0,16	R V	550 VA R 550 VAV
20,87	21,06	20,35 20,35	1,18 0,83	1,28 1,28	2,56 2,56	0,94 0,94	4,53 4,53	1,97 ± 0,47 1,97 ± 0,47	R R	530 VE R 530 VRME R
21,06	21,26	20,51 20,51	1,18 0,83	1,28 1,28	2,56 2,56	0,94 0,94	4,53 4,53	1,97 ± 0,47 1,97 ± 0,47	R R	535 VE R 535 VRME R

7.1

V-образные уплотнения, дюймовые размеры, универсальное обозначение
d₁ 21,26 – 29,84 дюйма

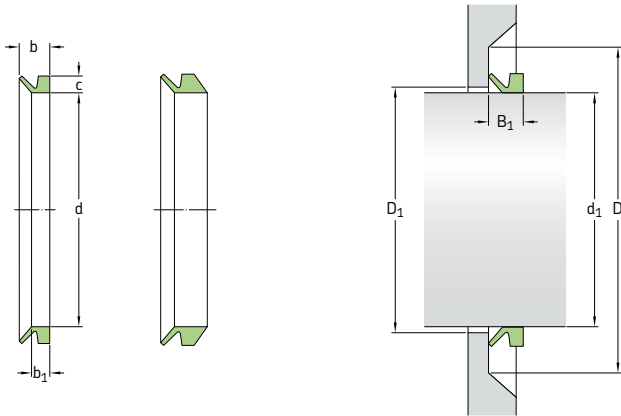

Размеры Диапазон диаметра вала		Внутренний диаметр уплотнения в домонтажном состоянии d	Номиналь- ная высота уплотнения c	Посадоч- ная ширина уплотнения b ₁	Номиналь- ная ширина уплотнения b	Зазор D ₁ (= d ₁ +) макс.	Сопря- жённая поверх- ность D (= d ₁ +) мин.	Монтажная ширина уплотнения B ₁	Код	Обозначение
d ₁ свыше	до									
дюймы	дюймы	–	–	–	–	–	–	–	–	–
21,26	21,46	20,71 20,71	1,18 0,83	1,28 1,28	2,56 2,56	0,94 0,94	4,53 4,53	1,97 ± 0,47 1,97 ± 0,47	R R	540 VE R 540 VRME R
21,46	21,65	20,91 20,91	1,18 0,83	1,28 1,28	2,56 2,56	0,94 0,94	4,53 4,53	1,97 ± 0,47 1,97 ± 0,47	R R	545 VE R 545 VRME R
21,65	21,85	21,10 21,10	1,18 0,83	1,28 1,28	2,56 2,56	0,94 0,94	4,53 4,53	1,97 ± 0,47 1,97 ± 0,47	R R	550 VE R 550 VRME R
21,85	22,05	21,30 21,30	1,18 0,83	1,28 1,28	2,56 2,56	0,94 0,94	4,53 4,53	1,97 ± 0,47 1,97 ± 0,47	R R	555 VE R 555 VRME R
22,05	22,24	21,50 21,50	1,18 0,83	1,28 1,28	2,56 2,56	0,94 0,94	4,53 4,53	1,97 ± 0,47 1,97 ± 0,47	R R	560 VE R 560 VRME R
22,24	22,44	21,65 21,65	1,18 0,83	1,28 1,28	2,56 2,56	0,94 0,94	4,53 4,53	1,97 ± 0,47 1,97 ± 0,47	R R	565 VE R 565 VRME R
22,44	22,64	21,85 21,85	1,18 0,83	1,28 1,28	2,56 2,56	0,94 0,94	4,53 4,53	1,97 ± 0,47 1,97 ± 0,47	R R	570 VE R 570 VRME R
22,64	22,83	22,05 22,05	1,18 0,83	1,28 1,28	2,56 2,56	0,94 0,94	4,53 4,53	1,97 ± 0,47 1,97 ± 0,47	R R	575 VE R 575 VRME R
22,64	24,61	21,26 21,26	0,26 0,26	0,24 0,24	0,41 0,41	0,20 0,20	0,79 0,79	0,31 ± 0,06 0,31 ± 0,06	R V	600 VL R 600 VL V
22,83	24,80	21,26 21,26	0,59 0,59	0,56 0,56	0,98 0,98	0,39 0,39	1,77 1,77	0,79 ± 0,16 0,79 ± 0,16	R V	600 VA R 600 VAV
22,83	23,03	22,24 22,24	1,18 0,83	1,28 1,28	2,56 2,56	0,94 0,94	4,53 4,53	1,97 ± 0,47 1,97 ± 0,47	R R	580 VE R 580 VRME R
23,03	23,23	22,44 22,44	1,18 0,83	1,28 1,28	2,56 2,56	0,94 0,94	4,53 4,53	1,97 ± 0,47 1,97 ± 0,47	R R	585 VE R 585 VRME R
23,23	23,62	22,64 22,64	1,18 0,83	1,28 1,28	2,56 2,56	0,94 0,94	4,53 4,53	1,97 ± 0,47 1,97 ± 0,47	R R	590 VE R 590 VRME R
23,62	24,02	22,91 22,91	1,18 0,83	1,28 1,28	2,56 2,56	0,94 0,94	4,53 4,53	1,97 ± 0,47 1,97 ± 0,47	R R	600 VE R 600 VRME R

Размеры Диапазон диаметра вала		Внутренний диаметр уплотнения в монтажном состоянии d	Номинальная высота уплотнения с	Посадочная ширина уплотнения b ₁	Номинальная ширина уплотнения b	Зазор D ₁ (= d ₁ + макс.	Сопряжённая поверхность D (= d ₁ + мин.	Монтажная ширина уплотнения B ₁	Код кромки	Обозначение
d ₁ свыше	до									
дюймы	дюймы								-	-
24,02	24,41	23,31 23,31	1,18 0,83	1,28 1,28	2,56 2,56	0,94 0,94	4,53 4,53	1,97 ± 0,47 1,97 ± 0,47	R R	610 VE R 610 VRME R
24,41	24,80	23,70 23,70	1,18 0,83	1,28 1,28	2,56 2,56	0,94 0,94	4,53 4,53	1,97 ± 0,47 1,97 ± 0,47	R R	620 VE R 620 VRME R
24,21	26,57	23,62 23,62	0,26 0,26	0,24 0,24	0,41 0,41	0,20 0,20	0,79 0,79	0,31 ± 0,06 0,31 ± 0,06	R V	650 VL R 650 VL V
24,80	26,18	23,62 23,62	0,59 0,59	0,56 0,56	0,98 0,98	0,39 0,39	1,77 1,77	0,79 ± 0,16 0,79 ± 0,16	R V	650 VA R 650 VAV
24,80	25,20	24,09 24,09	1,18 0,83	1,28 1,28	2,56 2,56	0,94 0,94	4,53 4,53	1,97 ± 0,47 1,97 ± 0,47	R R	630 VE R 630 VRME R
25,20	25,59	24,45 24,45	1,18 0,83	1,28 1,28	2,56 2,56	0,94 0,94	4,53 4,53	1,97 ± 0,47 1,97 ± 0,47	R R	640 VE R 640 VRME R
25,59	25,98	24,84 24,84	1,18 0,83	1,28 1,28	2,56 2,56	0,94 0,94	4,53 4,53	1,97 ± 0,47 1,97 ± 0,47	R R	650 VE R 650 VRME R
25,98	26,38	25,20 25,20	1,18 0,83	1,28 1,28	2,56 2,56	0,94 0,94	4,53 4,53	1,97 ± 0,47 1,97 ± 0,47	R R	660 VE R 660 VRME R
26,57	27,95	24,80 24,80	0,26 0,26	0,24 0,24	0,41 0,41	0,20 0,20	0,79 0,79	0,31 ± 0,06 0,31 ± 0,06	R V	700 VL R 700 VL V
26,18	27,76	24,80 24,80	0,59 0,59	0,56 0,56	0,98 0,98	0,39 0,39	1,77 1,77	0,79 ± 0,16 0,79 ± 0,16	R V	700 VA R 700 VAV
26,38	26,77	25,59 25,59	1,18 0,83	1,28 1,28	2,56 2,56	0,94 0,94	4,53 4,53	1,97 ± 0,47 1,97 ± 0,47	R R	670 VE R 670 VRME R
26,77	27,17	25,98 25,98	1,18 0,83	1,28 1,28	2,56 2,56	0,94 0,94	4,53 4,53	1,97 ± 0,47 1,97 ± 0,47	R R	680 VE R 680 VRME R
27,17	27,56	26,38 26,38	1,18 0,83	1,28 1,28	2,56 2,56	0,94 0,94	4,53 4,53	1,97 ± 0,47 1,97 ± 0,47	R R	690 VE R 690 VRME R
27,56	27,95	26,77 26,77	1,18 0,83	1,28 1,28	2,56 2,56	0,94 0,94	4,53 4,53	1,97 ± 0,47 1,97 ± 0,47	R R	700 VE R 700 VRME R
27,95	29,13	26,38 26,38	0,26 0,26	0,24 0,24	0,41 0,41	0,20 0,20	0,79 0,79	0,31 ± 0,06 0,31 ± 0,06	R V	725 VL R 725 VL V
27,76	29,33	26,38 26,38	0,59 0,59	0,56 0,56	0,98 0,98	0,39 0,39	1,77 1,77	0,79 ± 0,16 0,79 ± 0,16	R V	725 VA R 725 VAV
27,95	28,35	27,13 27,13	1,18 0,83	1,28 1,28	2,56 2,56	0,94 0,94	4,53 4,53	1,97 ± 0,47 1,97 ± 0,47	R R	710 VE R 710 VRME R
28,35	28,74	27,52 27,52	1,18 0,83	1,28 1,28	2,56 2,56	0,94 0,94	4,53 4,53	1,97 ± 0,47 1,97 ± 0,47	R R	720 VE R 720 VRME R
28,74	29,13	27,91 27,91	1,18 0,83	1,28 1,28	2,56 2,56	0,94 0,94	4,53 4,53	1,97 ± 0,47 1,97 ± 0,47	R R	730 VE R 730 VRME R
29,13	29,53	28,27 28,27	1,18 0,83	1,28 1,28	2,56 2,56	0,94 0,94	4,53 4,53	1,97 ± 0,47 1,97 ± 0,47	R R	740 VE R 740 VRME R
29,13	30,51	27,76 27,76	0,26 0,26	0,24 0,24	0,41 0,41	0,20 0,20	0,79 0,79	0,31 ± 0,06 0,31 ± 0,06	R V	750 VL R 750 VL V
29,33	30,91	27,76 27,76	0,59 0,59	0,56 0,56	0,98 0,98	0,39 0,39	1,77 1,77	0,79 ± 0,16 0,79 ± 0,16	R V	750 VA R 750 VAV
29,53	29,84	28,66 28,66	1,18 0,83	1,28 1,28	2,56 2,56	0,94 0,94	4,53 4,53	1,97 ± 0,47 1,97 ± 0,47	R R	750 VE R 750 VRME R

7.1

V-образные уплотнения, дюймовые размеры, универсальное обозначение
d₁ 29,84 – 41,93 дюйма

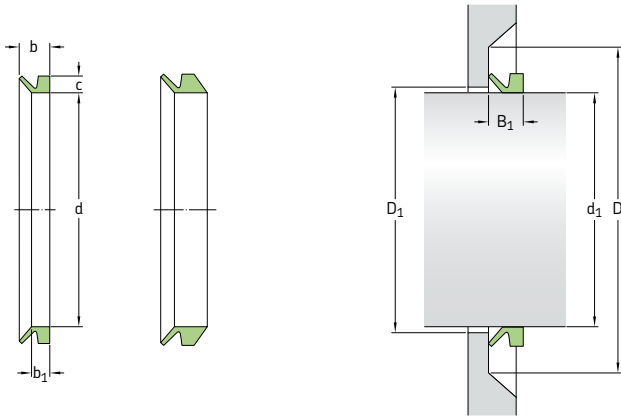

Размеры Диапазон диаметра вала		Внутренний диа- метр уплотнения в домонтажном состоянии	Номиналь- ная высота уплотнения	Посадоч- ная ширина уплотнения	Номиналь- ная ширина уплотнения	Зазор	Сопря- жённая поверх- ность	Монтажная ширина уплотнения	Код	Обозначе- ние
d ₁ свыше	до	d	c	b ₁	b	D ₁ (= d ₁ +) макс.	D (= d ₁ +) мин.	B ₁		
дюймы		дюймы							-	-
29,84	30,16	28,94	1,18	1,28	2,56	0,94	4,53	1,97 ± 0,47	R	760 VE R
		28,94	0,83	1,28	2,56	0,94	4,53	1,97 ± 0,47	R	760 VRME R
30,16	30,47	29,25	1,18	1,28	2,56	0,94	4,53	1,97 ± 0,47	R	770 VE R
		29,25	0,83	1,28	2,56	0,94	4,53	1,97 ± 0,47	R	770 VRME R
30,47	30,83	29,57	1,18	1,28	2,56	0,94	4,53	1,97 ± 0,47	R	780 VE R
		29,57	0,83	1,28	2,56	0,94	4,53	1,97 ± 0,47	R	780 VRME R
30,83	31,18	29,88	1,18	1,28	2,56	0,94	4,53	1,97 ± 0,47	R	790 VE R
		29,88	0,83	1,28	2,56	0,94	4,53	1,97 ± 0,47	R	790 VRME R
30,51	32,48	29,33	0,26	0,24	0,41	0,20	0,79	0,31 ± 0,06	R	800 VL R
		29,33	0,26	0,24	0,41	0,20	0,79	0,31 ± 0,06	V	800 VL V
30,91	32,68	29,33	0,59	0,56	0,98	0,39	1,77	0,79 ± 0,16	R	800 VA R
		29,33	0,59	0,56	0,98	0,39	1,77	0,79 ± 0,16	V	800 VA V
31,18	31,54	30,24	1,18	1,28	2,56	0,94	4,53	1,97 ± 0,47	R	800 VE R
		30,24	0,83	1,28	2,56	0,94	4,53	1,97 ± 0,47	R	800 VRME R
31,54	31,89	30,59	1,18	1,28	2,56	0,94	4,53	1,97 ± 0,47	R	810 VE R
		30,59	0,83	1,28	2,56	0,94	4,53	1,97 ± 0,47	R	810 VRME R
31,89	32,32	30,94	1,18	1,28	2,56	0,94	4,53	1,97 ± 0,47	R	820 VE R
		30,94	0,83	1,28	2,56	0,94	4,53	1,97 ± 0,47	R	820 VRME R
32,32	32,72	31,34	1,18	1,28	2,56	0,94	4,53	1,97 ± 0,47	R	830 VE R
		31,34	0,83	1,28	2,56	0,94	4,53	1,97 ± 0,47	R	830 VRME R
32,48	34,45	30,91	0,26	0,24	0,41	0,20	0,79	0,31 ± 0,06	R	850 VL R
		30,91	0,26	0,24	0,41	0,20	0,79	0,31 ± 0,06	V	850 VL V
32,68	34,45	30,91	0,59	0,56	0,98	0,39	1,77	0,79 ± 0,16	R	850 VA R
		30,91	0,59	0,56	0,98	0,39	1,77	0,79 ± 0,16	V	850 VA V
32,72	33,11	31,69	1,18	1,28	2,56	0,94	4,53	1,97 ± 0,47	R	840 VE R
		31,69	0,83	1,28	2,56	0,94	4,53	1,97 ± 0,47	R	840 VRME R
33,11	33,50	32,05	1,18	1,28	2,56	0,94	4,53	1,97 ± 0,47	R	850 VE R
		32,05	0,83	1,28	2,56	0,94	4,53	1,97 ± 0,47	R	850 VRME R

Размеры Диапазон диаметра вала		Внутренний диаметр уплотнения в домонтажном состоянии d	Номиналь- ная высота уплотнения c	Посадоч- ная ширина уплотнения b ₁	Номиналь- ная ширина уплотнения b	Зазор D ₁ (= d ₁ + макс.	Сопря- жённая поверх- ность D (= d ₁ +) мин.	Монтажная ширина уплотнения B ₁	Код кром- ки	Обозначе- ние
d ₁ свыше	до									
дюймы	дюймы									
33,50	33,90	32,44	1,18	1,28	2,56	0,94	4,53	1,97 ± 0,47	R	860 VE R
		32,44	0,83	1,28	2,56	0,94	4,53	1,97 ± 0,47	R	860 VRME R
33,90	34,29	32,80	1,18	1,28	2,56	0,94	4,53	1,97 ± 0,47	R	870 VE R
		32,80	0,83	1,28	2,56	0,94	4,53	1,97 ± 0,47	R	870 VRME R
34,29	34,72	33,19	1,18	1,28	2,56	0,94	4,53	1,97 ± 0,47	R	880 VE R
		33,19	0,83	1,28	2,56	0,94	4,53	1,97 ± 0,47	R	880 VRME R
34,45	36,42	32,48	0,26	0,24	0,41	0,20	0,79	0,31 ± 0,06	R	900 VL R
		32,48	0,26	0,24	0,41	0,20	0,79	0,31 ± 0,06	V	900 VLV
34,45	36,22	32,48	0,59	0,56	0,98	0,39	1,77	0,79 ± 0,16	R	900 VA R
		32,48	0,59	0,56	0,98	0,39	1,77	0,79 ± 0,16	V	900 VAV
34,72	35,12	33,58	1,18	1,28	2,56	0,94	4,53	1,97 ± 0,47	R	890 VE R
		33,58	0,83	1,28	2,56	0,94	4,53	1,97 ± 0,47	R	890 VRME R
35,12	35,91	34,29	1,18	1,28	2,56	0,94	4,53	1,97 ± 0,47	R	900 VE R
		34,29	0,83	1,28	2,56	0,94	4,53	1,97 ± 0,47	R	900 VRME R
35,91	36,30	34,65	1,18	1,28	2,56	0,94	4,53	1,97 ± 0,47	R	920 VE R
		34,65	0,83	1,28	2,56	0,94	4,53	1,97 ± 0,47	R	920 VRME R
36,42	38,39	34,06	0,26	0,24	0,41	0,20	0,79	0,31 ± 0,06	R	950 VL R
		34,06	0,26	0,24	0,41	0,20	0,79	0,31 ± 0,06	V	950 VLV
36,22	37,99	34,06	0,59	0,56	0,98	0,39	1,77	0,79 ± 0,16	R	950 VA R
		34,06	0,59	0,56	0,98	0,39	1,77	0,79 ± 0,16	V	950 VAV
36,30	36,73	35,04	1,18	1,28	2,56	0,94	4,53	1,97 ± 0,47	R	930 VE R
		35,04	0,83	1,28	2,56	0,94	4,53	1,97 ± 0,47	R	930 VRME R
36,73	37,17	35,43	1,18	1,28	2,56	0,94	4,53	1,97 ± 0,47	R	940 VE R
		35,43	0,83	1,28	2,56	0,94	4,53	1,97 ± 0,47	R	940 VRME R
37,17	37,60	35,87	1,18	1,28	2,56	0,94	4,53	1,97 ± 0,47	R	950 VE R
		35,87	0,83	1,28	2,56	0,94	4,53	1,97 ± 0,47	R	950 VRME R
37,60	38,03	36,26	1,18	1,28	2,56	0,94	4,53	1,97 ± 0,47	R	960 VE R
		36,26	0,83	1,28	2,56	0,94	4,53	1,97 ± 0,47	R	960 VRME R
38,39	40,35	35,83	0,26	0,24	0,41	0,20	0,79	0,31 ± 0,06	R	1000 VL R
		35,83	0,26	0,24	0,41	0,20	0,79	0,31 ± 0,06	V	1000 VLV
37,99	39,96	35,83	0,59	0,56	0,98	0,39	1,77	0,79 ± 0,16	R	1000 VA R
		35,83	0,59	0,56	0,98	0,39	1,77	0,79 ± 0,16	V	1000 VAV
38,03	38,46	36,69	1,18	1,28	2,56	0,94	4,53	1,97 ± 0,47	R	970 VE R
		36,69	0,83	1,28	2,56	0,94	4,53	1,97 ± 0,47	R	970 VRME R
38,46	38,90	37,09	1,18	1,28	2,56	0,94	4,53	1,97 ± 0,47	R	980 VE R
		37,09	0,83	1,28	2,56	0,94	4,53	1,97 ± 0,47	R	980 VRME R
38,90	39,33	37,52	1,18	1,28	2,56	0,94	4,53	1,97 ± 0,47	R	990 VE R
		37,52	0,83	1,28	2,56	0,94	4,53	1,97 ± 0,47	R	990 VRME R
39,33	39,76	37,91	1,18	1,28	2,56	0,94	4,53	1,97 ± 0,47	R	1000 VE R
		37,91	0,83	1,28	2,56	0,94	4,53	1,97 ± 0,47	R	1000 VRME R
39,76	40,35	38,31	1,18	1,28	2,56	0,94	4,53	1,97 ± 0,47	R	1020 VE R
		38,31	0,83	1,28	2,56	0,94	4,53	1,97 ± 0,47	R	1020 VRME R
40,35	42,32	37,60	0,26	0,24	0,41	0,20	0,79	0,31 ± 0,06	R	1050 VL R
		37,60	0,26	0,24	0,41	0,20	0,79	0,31 ± 0,06	V	1050 VLV
39,96	41,93	37,60	0,59	0,56	0,98	0,39	1,77	0,79 ± 0,16	R	1050 VA R

V-образные уплотнения, дюймовые размеры, универсальное обозначение
d₁ 40,35 – 59,65 дюйма

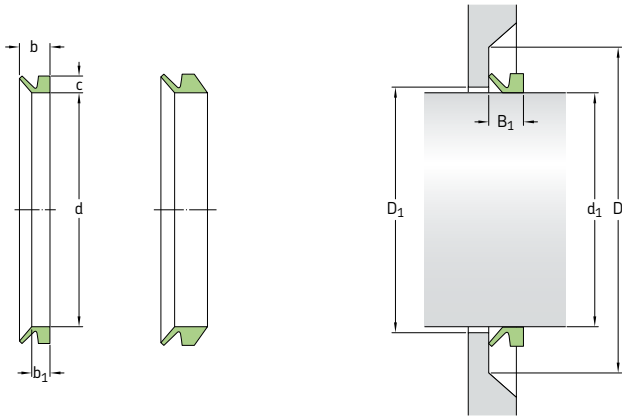

Размеры		Внутренний диаметр уплотнения в монтажном состоянии d	Номинальная высота уплотнения c	Посадочная ширина уплотнения b ₁	Номинальная ширина уплотнения b	Зазор D ₁ (= d ₁ + макс.)	Сопряжённая поверхность D (= d ₁ + мин.)	Монтажная ширина уплотнения B ₁	Код	Обозначение
Диаметр вала d ₁	Диапазон диаметра вала									
свыше	до	дюймы	дюймы	дюймы	дюймы	дюймы	дюймы	дюймы	–	–
40,35	41,14	38,98	1,18	1,28	2,56	0,94	4,53	1,97 ± 0,47	R	1040 VE R
		38,98	0,83	1,28	2,56	0,94	4,53	1,97 ± 0,47	R	1040 VRME R
41,14	41,93	39,69	1,18	1,28	2,56	0,94	4,53	1,97 ± 0,47	R	1060 VE R
		39,69	0,83	1,28	2,56	0,94	4,53	1,97 ± 0,47	R	1060 VRME R
42,32	44,29	39,37	0,26	0,24	0,41	0,20	0,79	0,31 ± 0,06	R	1100 VL R
		39,37	0,26	0,24	0,41	0,20	0,79	0,31 ± 0,06	V	1100 VL V
41,93	43,90	39,37	0,59	0,56	0,98	0,39	1,77	0,79 ± 0,16	R	1100 VA R
		40,43	1,18	1,28	2,56	0,94	4,53	1,97 ± 0,47	R	1080 VE R
41,93	42,72	40,43	0,83	1,28	2,56	0,94	4,53	1,97 ± 0,47	R	1080 VRME R
42,72	43,50	41,14	1,18	1,28	2,56	0,94	4,53	1,97 ± 0,47	R	1100 VE R
		41,14	0,83	1,28	2,56	0,94	4,53	1,97 ± 0,47	R	1100 VRME R
43,50	44,29	41,93	1,18	1,28	2,56	0,94	4,53	1,97 ± 0,47	R	1120 VE R
		41,93	0,83	1,28	2,56	0,94	4,53	1,97 ± 0,47	R	1120 VRME R
44,29	46,26	41,14	0,26	0,24	0,41	0,20	0,79	0,31 ± 0,06	R	1150 VL R
		41,14	0,26	0,24	0,41	0,20	0,79	0,31 ± 0,06	V	1150 VL V
43,90	45,87	41,14	0,59	0,56	0,98	0,39	1,77	0,79 ± 0,16	R	1150 VA R
44,29	45,08	42,68	1,18	1,28	2,56	0,94	4,53	1,97 ± 0,47	R	1140 VE R
		42,68	0,83	1,28	2,56	0,94	4,53	1,97 ± 0,47	R	1140 VRME R
45,08	45,87	43,43	1,18	1,28	2,56	0,94	4,53	1,97 ± 0,47	R	1160 VE R
		43,43	0,83	1,28	2,56	0,94	4,53	1,97 ± 0,47	R	1160 VRME R
46,26	48,23	42,91	0,26	0,24	0,41	0,20	0,79	0,31 ± 0,06	R	1200 VL R
		42,91	0,26	0,24	0,41	0,20	0,79	0,31 ± 0,06	V	1200 VL V
45,87	47,83	42,91	0,59	0,56	0,98	0,39	1,77	0,79 ± 0,16	R	1200 VA R
45,87	46,65	44,13	1,18	1,28	2,56	0,94	4,53	1,97 ± 0,47	R	1180 VE R
		44,13	0,83	1,28	2,56	0,94	4,53	1,97 ± 0,47	R	1180 VRME R
46,65	47,44	44,84	1,18	1,28	2,56	0,94	4,53	1,97 ± 0,47	R	1200 VE R
		44,84	0,83	1,28	2,56	0,94	4,53	1,97 ± 0,47	R	1200 VRME R

Размеры Диапазон диаметра вала		Внутренний диаметр уплотнения в демонтажном состоянии d	Номиналь- ная высота уплотнения с	Посадоч- ная ширина уплотнения b ₁	Номиналь- ная ширина уплотнения b	Зазор D ₁ (= d ₁ + макс.	Сопря- жённая поверх- ность D (= d ₁ + мин.	Монтажная ширина уплотнения B ₁	Код кром- ки	Обозначе- ние
d ₁ свыше	до									
дюймы	дюймы								-	-
47,44	48,23	45,55 45,55	1,18 0,83	1,28 1,28	2,56 2,56	0,94 0,94	4,53 4,53	1,97 ± 0,47 1,97 ± 0,47	R R	1220 VE R 1220 VRME R
48,23	50,20	44,69 44,69	0,26 0,26	0,24 0,24	0,41 0,41	0,20 0,20	0,79 0,79	0,31 ± 0,06 0,31 ± 0,06	R V	1250 VL R 1250 VLV
47,83	50,00	44,69	0,59	0,56	0,98	0,39	1,77	0,79 ± 0,16	R	1250 VA R
48,23	49,02	46,30 46,30	1,18 0,83	1,28 1,28	2,56 2,56	0,94 0,94	4,53 4,53	1,97 ± 0,47 1,97 ± 0,47	R R	1240 VE R 1240 VRME R
49,02	50,00	47,05 47,05	1,18 0,83	1,28 1,28	2,56 2,56	0,94 0,94	4,53 4,53	1,97 ± 0,47 1,97 ± 0,47	R R	1260 VE R 1260 VRME R
50,00	50,98	47,95 47,95	1,18 0,83	1,28 1,28	2,56 2,56	0,94 0,94	4,53 4,53	1,97 ± 0,47 1,97 ± 0,47	R R	1280 VE R 1280 VRME R
50,20	52,17	46,46 46,46	0,26 0,26	0,24 0,24	0,41 0,41	0,20 0,20	0,79 0,79	0,31 ± 0,06 0,31 ± 0,06	R V	1300 VL R 1300 VLV
50,00	51,97	46,46	0,59	0,56	0,98	0,39	1,77	0,79 ± 0,16	R	1300 VA R
50,98	51,77	48,82 48,82	1,18 0,83	1,28 1,28	2,56 2,56	0,94 0,94	4,53 4,53	1,97 ± 0,47 1,97 ± 0,47	R R	1300 VE R 1300 VRME R
51,77	52,76	49,57 49,57	1,18 0,83	1,28 1,28	2,56 2,56	0,94 0,94	4,53 4,53	1,97 ± 0,47 1,97 ± 0,47	R R	1325 VE R 1325 VRME R
52,17	54,13	48,23 48,23	0,26 0,26	0,24 0,24	0,41 0,41	0,20 0,20	0,79 0,79	0,31 ± 0,06 0,31 ± 0,06	R V	1350 VL R 1350 VLV
51,97	53,94	48,23	0,59	0,56	0,98	0,39	1,77	0,79 ± 0,16	R	1350 VA R
52,76	53,74	50,43 50,43	1,18 0,83	1,28 1,28	2,56 2,56	0,94 0,94	4,53 4,53	1,97 ± 0,47 1,97 ± 0,47	R R	1350 VE R 1350 VRME R
53,74	54,72	51,38 51,38	1,18 0,83	1,28 1,28	2,56 2,56	0,94 0,94	4,53 4,53	1,97 ± 0,47 1,97 ± 0,47	R R	1375 VE R 1375 VRME R
54,13	56,10	50,00 50,00	0,26 0,26	0,24 0,24	0,41 0,41	0,20 0,20	0,79 0,79	0,31 ± 0,06 0,31 ± 0,06	R V	1400 VL R 1400 VLV
53,94	55,91	50,00	0,59	0,56	0,98	0,39	1,77	0,79 ± 0,16	R	1400 VA R
54,72	55,71	52,28 52,28	1,18 0,83	1,28 1,28	2,56 2,56	0,94 0,94	4,53 4,53	1,97 ± 0,47 1,97 ± 0,47	R R	1400 VE R 1400 VRME R
55,71	56,69	53,15 53,15	1,18 0,83	1,28 1,28	2,56 2,56	0,94 0,94	4,53 4,53	1,97 ± 0,47 1,97 ± 0,47	R R	1425 VE R 1425 VRME R
56,10	58,07	51,77 51,77	0,26 0,26	0,24 0,24	0,41 0,41	0,20 0,20	0,79 0,79	0,31 ± 0,06 0,31 ± 0,06	R V	1450 VL R 1450 VLV
55,91	57,87	51,77	0,59	0,56	0,98	0,39	1,77	0,79 ± 0,16	R	1450 VA R
56,69	57,68	54,09 54,09	1,18 0,83	1,28 1,28	2,56 2,56	0,94 0,94	4,53 4,53	1,97 ± 0,47 1,97 ± 0,47	R R	1450 VE R 1450 VRME R
57,68	58,66	55,00 55,00	1,18 0,83	1,28 1,28	2,56 2,56	0,94 0,94	4,53 4,53	1,97 ± 0,47 1,97 ± 0,47	R R	1475 VE R 1475 VRME R
58,07	60,04	53,54 53,54	0,26 0,26	0,24 0,24	0,41 0,41	0,20 0,20	0,79 0,79	0,31 ± 0,06 0,31 ± 0,06	R V	1500 VL R 1500 VLV
57,87	59,84	53,54	0,59	0,56	0,98	0,39	1,77	0,79 ± 0,16	R	1500 VA R
58,66	59,65	55,87 55,87	1,18 0,83	1,28 1,28	2,56 2,56	0,94 0,94	4,53 4,53	1,97 ± 0,47 1,97 ± 0,47	R R	1500 VE R 1500 VRME R

7.1

V-образные уплотнения, дюймовые размеры, универсальное обозначение
d₁ 59,65 – 79,53 дюйма

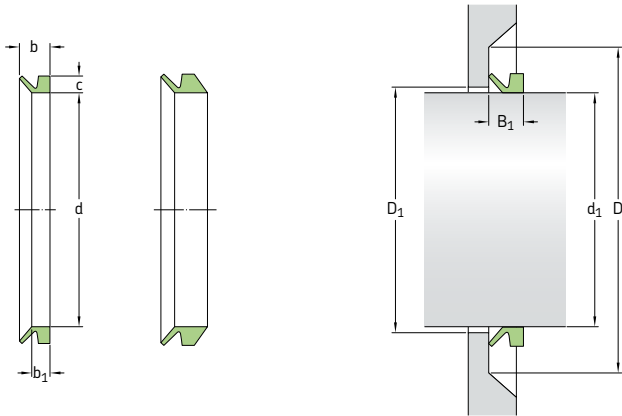

Размеры Диапазон диаметра вала		Внутренний диаметр уплотнения в демонтажном состоянии d	Номиналь- ная высота уплотнения c	Посадоч- ная ширина уплотнения b ₁	Номиналь- ная ширина уплотнения b	Зазор D ₁ (= d ₁ +) макс.	Сопря- жённая поверх- ность D (= d ₁ +) мин.	Монтажная ширина уплотнения B ₁	Код кром- ки	Обозначе- ние
d ₁ свыше	до									
дюймы	дюймы	-	-	-	-	-	-	-	-	-
59,65	60,63	56,81 56,81	1,18 0,83	1,28 1,28	2,56 2,56	0,94 0,94	4,53 4,53	1,97 ± 0,47 1,97 ± 0,47	R R	1525 VE R 1525 VRME R
60,04	62,01	55,31 55,31	0,26 0,26	0,24 0,24	0,41 0,41	0,20 0,20	0,79 0,79	0,31 ± 0,06 0,31 ± 0,06	R V	1550 VL R 1550 VL V
59,84	61,81	55,31	0,59	0,56	0,98	0,39	1,77	0,79 ± 0,16	R	1550 VA R
60,63	61,81	57,76 57,76	1,18 0,83	1,28 1,28	2,56 2,56	0,94 0,94	4,53 4,53	1,97 ± 0,47 1,97 ± 0,47	R R	1550 VE R 1550 VRME R
61,81	62,99	58,86 58,86	1,18 0,83	1,28 1,28	2,56 2,56	0,94 0,94	4,53 4,53	1,97 ± 0,47 1,97 ± 0,47	R R	1575 VE R 1575 VRME R
62,01	63,98	57,09 57,09	0,26 0,26	0,24 0,24	0,41 0,41	0,20 0,20	0,79 0,79	0,31 ± 0,06 0,31 ± 0,06	R V	1600 VL R 1600 VL V
61,81	63,78	57,09	0,59	0,56	0,98	0,39	1,77	0,79 ± 0,16	R	1600 VA R
62,99	64,57	60,00 60,00	1,18 0,83	1,28 1,28	2,56 2,56	0,94 0,94	4,53 4,53	1,97 ± 0,47 1,97 ± 0,47	R R	1600 VE R 1600 VRME R
63,98	65,94	58,86 58,86	0,26 0,26	0,24 0,24	0,41 0,41	0,20 0,20	0,79 0,79	0,31 ± 0,06 0,31 ± 0,06	R V	1650 VL R 1650 VL V
63,78	65,75	58,86	0,59	0,56	0,98	0,39	1,77	0,79 ± 0,16	R	1650 VA R
64,57	66,14	61,38 61,38	1,18 0,83	1,28 1,28	2,56 2,56	0,94 0,94	4,53 4,53	1,97 ± 0,47 1,97 ± 0,47	R R	1650 VE R 1650 VRME R
65,94	67,91	60,63 60,63	0,26 0,26	0,24 0,24	0,41 0,41	0,20 0,20	0,79 0,79	0,31 ± 0,06 0,31 ± 0,06	R V	1700 VL R 1700 VL V
65,75	67,72	60,63	0,59	0,56	0,98	0,39	1,77	0,79 ± 0,16	R	1700 VA R
66,14	67,72	62,83 62,83	1,18 0,83	1,28 1,28	2,56 2,56	0,94 0,94	4,53 4,53	1,97 ± 0,47 1,97 ± 0,47	R R	1700 VE R 1700 VRME R
67,91	69,88	62,40 62,40	0,26 0,26	0,24 0,24	0,41 0,41	0,20 0,20	0,79 0,79	0,31 ± 0,06 0,31 ± 0,06	R V	1750 VL R 1750 VL V

Размеры Диапазон диаметра вала		Внутренний диаметр уплотнения в состоянии d	Номиналь- ная высота уплотнения с	Посадоч- ная ширина уплотнения b ₁	Номиналь- ная ширина уплотнения b	Зазор D ₁ (= d ₁ + макс.	Сопря- жённая поверх- ность D (= d ₁ +) мин.	Монтажная ширина уплотнения V ₁	Код кром- ки	Обозначе- ние
d ₁ свыше	до									
дюймы	дюймы									
67,72	69,69	62,40	0,59	0,56	0,98	0,39	1,77	0,79 ± 0,16	R	1750 VA R
67,72	69,49	64,25 64,25	1,18 0,83	1,28 1,28	2,56 2,56	0,94 0,94	4,53 4,53	1,97 ± 0,47 1,97 ± 0,47	R R	1750 VE R 1750 VRME R
69,49	71,26	65,79 65,79	1,18 0,83	1,28 1,28	2,56 2,56	0,94 0,94	4,53 4,53	1,97 ± 0,47 1,97 ± 0,47	R R	1800 VE R 1800 VRME R
69,88	71,85	64,17 64,17	0,26 0,26	0,24 0,24	0,41 0,41	0,20 0,20	0,79 0,79	0,31 ± 0,06 0,31 ± 0,06	R V	1800 VL R 1800 VL V
69,69	71,65	64,17	0,59	0,56	0,98	0,39	1,77	0,79 ± 0,16	R	1800 VA R
71,26	73,03	67,48 67,48	1,18 0,83	1,28 1,28	2,56 2,56	0,94 0,94	4,53 4,53	1,97 ± 0,47 1,97 ± 0,47	R R	1850 VE R 1850 VRME R
71,85	73,82	65,94 65,94	0,26 0,26	0,24 0,24	0,41 0,41	0,20 0,20	0,79 0,79	0,31 ± 0,06 0,31 ± 0,06	R V	1850 VL R 1850 VL V
71,65	73,62	65,94	0,59	0,56	0,98	0,39	1,77	0,79 ± 0,16	R	1850 VA R
73,03	75,00	69,02 69,02	1,18 0,83	1,28 1,28	2,56 2,56	0,94 0,94	4,53 4,53	1,97 ± 0,47 1,97 ± 0,47	R R	1900 VE R 1900 VRME R
73,82	75,79	67,72 67,72	0,26 0,26	0,24 0,24	0,41 0,41	0,20 0,20	0,79 0,79	0,31 ± 0,06 0,31 ± 0,06	R V	1900 VL R 1900 VL V
73,62	75,59	67,72	0,59	0,56	0,98	0,39	1,77	0,79 ± 0,16	R	1900 VA R
75,00	76,97	70,63 70,63	1,18 0,83	1,28 1,28	2,56 2,56	0,94 0,94	4,53 4,53	1,97 ± 0,47 1,97 ± 0,47	R R	1950 VE R 1950 VRME R
75,79	77,76	69,49	0,26	0,24	0,41	0,20	0,79	0,31 ± 0,06	R	1950 VL R
75,79	77,76	69,49 69,49	0,26 0,59	0,24 0,56	0,41 0,98	0,20 0,39	0,79 1,77	0,31 ± 0,06 0,79 ± 0,16	V V	1950 VL V 1950 VA R
76,97	79,13	72,60 72,60	1,18 0,83	1,28 1,28	2,56 2,56	0,94 0,94	4,53 4,53	1,97 ± 0,47 1,97 ± 0,47	R R	2000 VE R 2000 VRME R
77,76	79,72	71,26 71,26	0,26 0,26	0,24 0,24	0,41 0,41	0,20 0,20	0,79 0,79	0,31 ± 0,06 0,31 ± 0,06	R V	2000 VL R 2000 VL V
77,56	79,53	71,26	0,59	0,56	0,98	0,39	1,77	0,79 ± 0,16	R	2000 VA R

V-образные уплотнения — метрические размеры, обозначение для рынка Северной Америки

d_1 2,7 – 53 мм

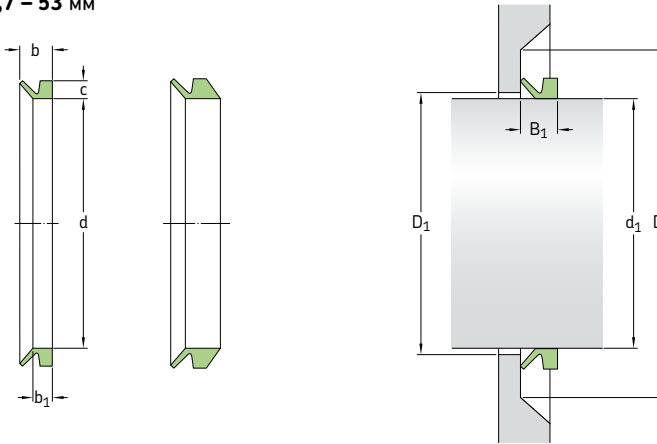

Размеры	Диапазон диаметра вала	Внутренний диаметр уплотнения в демонтажном состоянии	Посадочная ширина на уплотнение	Номинальная ширина уплотнения	Номинальная высота уплотнения	Зазор	Сопряжённая поверхность	Монтажная ширина уплотнения	Конструкция	Код кромки	Обозначение
	d_1 свыше до	d	b_1	b	c	D_1 макс.	D мин.	B_1			
мм									-	-	-
2,7	3,5	2,5	2,1	3	1,5	d_1+1	d_1+4	$2,5 \pm 0,3$	VR1	R	400030
		2,5	2,1	3	1,5	d_1+1	d_1+4	$2,5 \pm 0,3$	VR1	V	400034
3,5	4,5	3,2	2,4	3,7	2	d_1+1	d_1+6	$3 \pm 0,4$	VR1	R	400040
		3,2	2,4	3,7	2	d_1+1	d_1+6	$3 \pm 0,4$	VR1	V	400044
4,5	5,5	4	2,4	3,7	2	d_1+1	d_1+6	$3 \pm 0,4$	VR1	R	400050
		4	2,4	3,7	2	d_1+1	d_1+6	$3 \pm 0,4$	VR1	V	400054
		4	3,9	5,2	2	d_1+1	d_1+6	$4,5 \pm 0,4$	VR2	R	400051
		4	3,9	5,2	2	d_1+1	d_1+6	$4,5 \pm 0,4$	VR2	V	400055
5,5	6,5	5	2,4	3,7	2	d_1+1	d_1+6	$3 \pm 0,4$	VR1	R	400060
		5	2,4	3,7	2	d_1+1	d_1+6	$3 \pm 0,4$	VR1	V	400064
		5	3,9	5,2	2	d_1+1	d_1+6	$4,5 \pm 0,4$	VR2	R	400061
		5	3,9	5,2	2	d_1+1	d_1+6	$4,5 \pm 0,4$	VR2	V	400065
6,5	8	6	2,4	3,7	2	d_1+1	d_1+6	$3 \pm 0,4$	VR1	R	400070
		6	2,4	3,7	2	d_1+1	d_1+6	$3 \pm 0,4$	VR1	V	400074
		6	3,9	5,2	2	d_1+1	d_1+6	$4,5 \pm 0,4$	VR2	R	400071
		6	3,9	5,2	2	d_1+1	d_1+6	$4,5 \pm 0,4$	VR2	V	400075
8	9,5	7	2,4	3,7	2	d_1+1	d_1+6	$3 \pm 0,4$	VR1	R	400080
		7	2,4	3,7	2	d_1+1	d_1+6	$3 \pm 0,4$	VR1	V	400084
		7	3,9	5,2	2	d_1+1	d_1+6	$4,5 \pm 0,4$	VR2	R	400081
		7	3,9	5,2	2	d_1+1	d_1+6	$4,5 \pm 0,4$	VR2	V	400085
9,5	11,5	9	3,4	5,5	3	d_1+1	d_1+9	$4,5 \pm 0,6$	VR1	R	400100
		9	3,4	5,5	3	d_1+1	d_1+9	$4,5 \pm 0,6$	VR1	V	400104
		9	5,6	7,7	3	d_1+1	d_1+9	$6,7 \pm 0,6$	VR2	R	400101
		9	5,6	7,7	3	d_1+1	d_1+9	$6,7 \pm 0,6$	VR2	V	400105
11,5	12,5	10,5	3,4	5,5	3	d_1+1	d_1+9	$4,5 \pm 0,6$	VR1	R	400120
		10,5	3,4	5,5	3	d_1+1	d_1+9	$4,5 \pm 0,6$	VR1	V	400124
		10,5	5,6	7,7	3	d_1+1	d_1+9	$6,7 \pm 0,6$	VR2	R	400121
		10,5	5,6	7,7	3	d_1+1	d_1+9	$6,7 \pm 0,6$	VR2	V	400125
12,5	13,5	11,7	3,4	5,5	3	d_1+1	d_1+9	$4,5 \pm 0,6$	VR1	R	400130
		11,7	3,4	5,5	3	d_1+1	d_1+9	$4,5 \pm 0,6$	VR1	V	400134
13,5	15,5	12,5	3,4	5,5	3	d_1+1	d_1+9	$4,5 \pm 0,6$	VR1	R	400140
		12,5	3,4	5,5	3	d_1+1	d_1+9	$4,5 \pm 0,6$	VR1	V	400144

Размеры Диаметр вала	Внутренний диаметр уплотнения в демонтажном состоянии	Посадочная ширина на уплотнение	Номинальная ширина уплотнения	Номинальная высота уплотнения	Зазор	Сопряжённая поверхность	Монтажная ширина уплотнения	Конструкция	Код кромки	Обозначение	
d_1 свыше до	d	b_1	b	c	D_1 макс.	D мин.	B_1				
мм											
13,5 прод.	15,5	12,5	5,6	7,7	3	d_1+1	d_1+9	$6,7 \pm 0,6$	VR2	R	400141
		12,5	5,6	7,7	3	d_1+1	d_1+9	$6,7 \pm 0,6$	VR2	V	400145
15,5	17	14	3,4	5,5	3	d_1+1	d_1+9	$4,5 \pm 0,6$	VR1	R	400160
		14	3,4	5,5	3	d_1+1	d_1+9	$4,5 \pm 0,6$	VR1	V	400164
15,5	17,5	14	5,6	7,7	3	d_1+1	d_1+9	$6,7 \pm 0,6$	VR2	R	400161
		14	5,6	7,7	3	d_1+1	d_1+9	$6,7 \pm 0,6$	VR2	V	400165
17,5	19	16	3,4	5,5	3	d_1+1	d_1+9	$4,5 \pm 0,6$	VR1	R	400180
		16	3,4	5,5	3	d_1+1	d_1+9	$4,5 \pm 0,6$	VR1	V	400184
		16	5,6	7,7	3	d_1+1	d_1+9	$6,7 \pm 0,6$	VR2	R	400181
		16	5,6	7,7	3	d_1+1	d_1+9	$6,7 \pm 0,6$	VR2	V	400185
19	21	18	4,7	7,5	4	d_1+2	d_1+12	$6 \pm 0,8$	VR1	R	400200
		18	4,7	7,5	4	d_1+2	d_1+12	$6 \pm 0,8$	VR1	V	400204
		18	7,9	10,5	4	d_1+2	d_1+12	$9 \pm 0,8$	VR2	R	400201
		18	7,9	10,5	4	d_1+2	d_1+12	$9 \pm 0,8$	VR2	V	400205
21	24	20	4,7	7,5	4	d_1+2	d_1+12	$6 \pm 0,8$	VR1	R	400220
		20	4,7	7,5	4	d_1+2	d_1+12	$6 \pm 0,8$	VR1	V	400224
		20	7,9	10,5	4	d_1+2	d_1+12	$9 \pm 0,8$	VR2	R	400221
		20	7,9	10,5	4	d_1+2	d_1+12	$9 \pm 0,8$	VR2	V	400225
24	27	22	4,7	7,5	4	d_1+2	d_1+12	$6 \pm 0,8$	VR1	R	400250
		22	4,7	7,5	4	d_1+2	d_1+12	$6 \pm 0,8$	VR1	V	400254
		22	7,9	10,5	4	d_1+2	d_1+12	$9 \pm 0,8$	VR2	R	400251
		22	7,9	10,5	4	d_1+2	d_1+12	$9 \pm 0,8$	VR2	V	400255
27	29	25	4,7	7,5	4	d_1+2	12	$6 \pm 0,8$	VR1	R	400280
		25	4,7	7,5	4	d_1+2	d_1+12	$6 \pm 0,8$	VR1	V	400284
		25	7,9	10,5	4	d_1+2	d_1+12	$9 \pm 0,8$	VR2	R	400281
		25	7,9	10,5	4	d_1+2	d_1+12	$9 \pm 0,8$	VR2	V	400285
29	31	27	4,7	7,5	4	d_1+2	d_1+12	$6 \pm 0,8$	VR1	R	400300
		27	4,7	7,5	4	d_1+2	d_1+12	$6 \pm 0,8$	VR1	V	400304
		27	7,9	10,5	4	d_1+2	d_1+12	$9 \pm 0,8$	VR2	R	400301
		27	7,9	10,5	4	d_1+2	d_1+12	$9 \pm 0,8$	VR2	V	400305
31	33	29	4,7	7,5	4	d_1+2	d_1+12	$6 \pm 0,8$	VR1	R	400320
		29	4,7	7,5	4	d_1+2	d_1+12	$6 \pm 0,8$	VR1	V	400324
		29	7,9	10,5	4	d_1+2	d_1+12	$9 \pm 0,8$	VR2	R	400321
		29	7,9	10,5	4	d_1+2	d_1+12	$9 \pm 0,8$	VR2	V	400325
33	36	31	4,7	7,5	4	d_1+2	d_1+12	$6 \pm 0,8$	VR1	R	400350
		31	4,7	7,5	4	d_1+2	d_1+12	$6 \pm 0,8$	VR1	V	400354
		31	7,9	10,5	4	d_1+2	d_1+12	$9 \pm 0,8$	VR2	R	400351
		31	7,9	10,5	4	d_1+2	d_1+12	$9 \pm 0,8$	VR2	V	400355
36	38	34	4,7	7,5	4	d_1+2	d_1+12	$6 \pm 0,8$	VR1	R	400380
		34	4,7	7,5	4	d_1+2	d_1+12	$6 \pm 0,8$	VR1	V	400384
		34	7,9	10,5	4	d_1+2	d_1+12	$9 \pm 0,8$	VR2	R	400381
		34	7,9	10,5	4	d_1+2	d_1+12	$9 \pm 0,8$	VR2	V	400385
38	43	36	5,5	9	5	d_1+2	d_1+15	7 ± 1	VR1	R	400400
		36	5,5	9	5	d_1+2	d_1+15	7 ± 1	VR1	V	400404
		36	9,5	13	5	d_1+2	d_1+15	11 ± 1	VR2	R	400401
		36	9,5	13	5	d_1+2	d_1+15	11 ± 1	VR2	V	400405
43	48	40	5,5	9	5	d_1+2	d_1+15	7 ± 1	VR1	R	400450
		40	5,5	9	5	d_1+2	d_1+15	7 ± 1	VR1	V	400454
		40	9,5	13	5	d_1+2	d_1+15	11 ± 1	VR2	R	400451
		40	9,5	13	5	d_1+2	d_1+15	11 ± 1	VR2	V	400455
48	53	45	5,5	9	5	d_1+2	d_1+15	7 ± 1	VR1	R	400500
		45	5,5	9	5	d_1+2	d_1+15	7 ± 1	VR1	V	400504
		45	9,5	13	5	d_1+2	d_1+15	11 ± 1	VR2	R	400501
		45	9,5	13	5	d_1+2	d_1+15	11 ± 1	VR2	V	400505

V-образные уплотнения — метрические размеры, обозначение для рынка Северной Америки
 d_1 53 – 195 мм

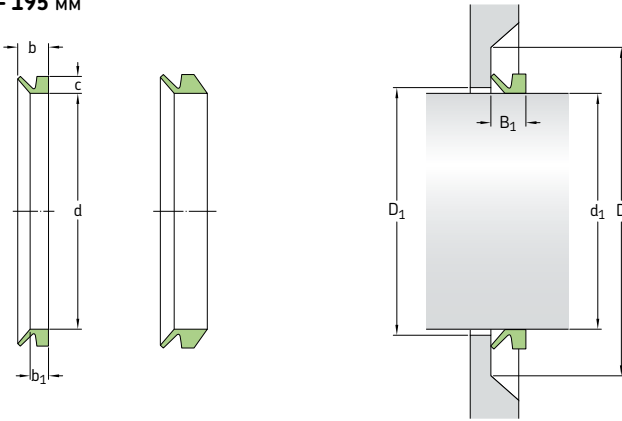

Размеры		Внутренний диаметр уплотнения в демонтированном состоянии d	Посадочная ширина на уплотнение b_1	Номинальная ширина уплотнения b	Номинальная высота уплотнения c	Зазор D_1 макс.	Сопряженная поверхность D мин.	Монтажная ширина уплотнения B_1	Конструкция	Код кромки	Обозначение
Диаметр вала d_1	Диапазон свыше до										
мм											
53	58	49	5,5	9	5	$d_1 + 2$	$d_1 + 15$	7 ± 1	VR1	R	400550
		49	5,5	9	5	$d_1 + 2$	$d_1 + 15$	7 ± 1	VR1	V	400554
		49	9,5	13	5	$d_1 + 2$	$d_1 + 15$	11 ± 1	VR2	R	400551
		49	9,5	13	5	$d_1 + 2$	$d_1 + 15$	11 ± 1	VR2	V	400555
58	63	54	5,5	9	5	$d_1 + 2$	$d_1 + 15$	7 ± 1	VR1	R	400600
		54	5,5	9	5	$d_1 + 2$	$d_1 + 15$	7 ± 1	VR1	V	400604
		54	9,5	13	5	$d_1 + 2$	$d_1 + 15$	11 ± 1	VR2	R	400601
		54	9,5	13	5	$d_1 + 2$	$d_1 + 15$	11 ± 1	VR2	V	400605
63	68	58	5,5	9	5	$d_1 + 2$	$d_1 + 15$	7 ± 1	VR1	R	400650
		58	5,5	9	5	$d_1 + 2$	$d_1 + 15$	7 ± 1	VR1	V	400654
		58	9,5	13	5	$d_1 + 2$	$d_1 + 15$	11 ± 1	VR2	R	400651
		58	9,5	13	5	$d_1 + 2$	$d_1 + 15$	11 ± 1	VR2	V	400655
68	73	63	6,8	11	6	$d_1 + 3$	$d_1 + 18$	$9 \pm 1,2$	VR1	R	400700
		63	6,8	11	6	$d_1 + 3$	$d_1 + 18$	$9 \pm 1,2$	VR1	V	400704
		63	11,3	15,5	6	$d_1 + 3$	$d_1 + 18$	$13,5 \pm 1,2$	VR2	R	400701
		63	11,3	15,5	6	$d_1 + 3$	$d_1 + 18$	$13,5 \pm 1,2$	VR2	V	400705
73	78	67	6,8	11	6	$d_1 + 3$	$d_1 + 18$	$9 \pm 1,2$	VR1	R	400750
		67	6,8	11	6	$d_1 + 3$	$d_1 + 18$	$13,5 \pm 1,2$	VR2	R	400751
		67	11,3	15,5	6	$d_1 + 3$	$d_1 + 18$	$13,5 \pm 1,2$	VR2	V	400755
78	83	72	6,8	11	6	$d_1 + 3$	$d_1 + 18$	$9 \pm 1,2$	VR1	R	400800
		72	6,8	11	6	$d_1 + 3$	$d_1 + 18$	$9 \pm 1,2$	VR1	V	400804
		72	11,3	15,5	6	$d_1 + 3$	$d_1 + 18$	$13,5 \pm 1,2$	VR2	R	400801
		72	11,3	15,5	6	$d_1 + 3$	$d_1 + 18$	$13,5 \pm 1,2$	VR2	V	400805
83	88	76	6,8	11	6	$d_1 + 3$	$d_1 + 18$	$9 \pm 1,2$	VR1	R	400850
		76	6,8	11	6	$d_1 + 3$	$d_1 + 18$	$9 \pm 1,2$	VR1	V	400854
		76	11,3	15,5	6	$d_1 + 3$	$d_1 + 18$	$13,5 \pm 1,2$	VR2	R	400851
		76	11,3	15,5	6	$d_1 + 3$	$d_1 + 18$	$13,5 \pm 1,2$	VR2	V	400855
88	93	81	6,8	11	6	$d_1 + 3$	$d_1 + 18$	$9 \pm 1,2$	VR1	R	400900
		81	6,8	11	6	$d_1 + 3$	$d_1 + 18$	$9 \pm 1,2$	VR1	V	400904
		81	11,3	15,5	6	$d_1 + 3$	$d_1 + 18$	$13,5 \pm 1,2$	VR2	R	400901
		81	11,3	15,5	6	$d_1 + 3$	$d_1 + 18$	$13,5 \pm 1,2$	VR2	V	400905
93	98	85	6,8	11	6	$d_1 + 3$	$d_1 + 18$	$9 \pm 1,2$	VR1	R	400950
		85	6,8	11	6	$d_1 + 3$	$d_1 + 18$	$9 \pm 1,2$	VR1	V	400954
		85	11,3	15,5	6	$d_1 + 3$	$d_1 + 18$	$13,5 \pm 1,2$	VR2	R	400951
		85	11,3	15,5	6	$d_1 + 3$	$d_1 + 18$	$13,5 \pm 1,2$	VR2	V	400955

Размеры		Внутренний диаметр вала	Внутренний диаметр уплотнения в домонтажном состоянии	Посадочная ширина на уплотнение	Номинальная ширина уплотнения	Номинальная высота уплотнения	Зазор	Сопряжённая поверхность	Монтажная ширина уплотнения	Конструкция	Код кромки	Обозначение
Диаметр вала	диаметр вала											
d_1	свыше до	d	b_1	b	c	s	D_1 макс.	D мин.	B_1			
мм												
98	105	90	6,8	11	6	$d_1 + 3$	$d_1 + 18$	$9 \pm 1,2$	VR1	R	401000	
		90	6,8	11	6	$d_1 + 3$	$d_1 + 18$	$9 \pm 1,2$	VR1	V	401004	
		90	11,3	15,5	6	$d_1 + 3$	$d_1 + 18$	$13,5 \pm 1,2$	VR2	R	401001	
		90	11,3	15,5	6	$d_1 + 3$	$d_1 + 18$	$13,5 \pm 1,2$	VR2	V	401005	
105	115	99	6	10,5	6,5	$d_1 + 5$	$d_1 + 20$	$8 \pm 1,5$	VR3	R	401102	
		99	6	10,5	6,5	$d_1 + 5$	$d_1 + 20$	$8 \pm 1,5$	VR3	V	401106	
		99	7,9	12,8	7	$d_1 + 4$	$d_1 + 21$	$10,5 \pm 1,5$	VR1	R	401100	
		99	7,9	12,8	7	$d_1 + 4$	$d_1 + 21$	$10,5 \pm 1,5$	VR1	V	401104	
		99	13,1	18	7	$d_1 + 4$	$d_1 + 21$	$15,5 \pm 1,5$	VR2	R	401101	
		99	13,1	18	7	$d_1 + 4$	$d_1 + 21$	$15,5 \pm 1,5$	VR2	V	401105	
115	125	108	6	10,5	6,5	$d_1 + 5$	$d_1 + 20$	$8 \pm 1,5$	VR3	R	401202	
		108	6	10,5	6,5	$d_1 + 5$	$d_1 + 20$	$8 \pm 1,5$	VR3	V	401206	
		108	7,9	12,8	7	$d_1 + 4$	$d_1 + 21$	$10,5 \pm 1,5$	VR1	R	401200	
		108	7,9	12,8	7	$d_1 + 4$	$d_1 + 21$	$10,5 \pm 1,5$	VR1	V	401204	
		108	13,1	18	7	$d_1 + 4$	$d_1 + 21$	$15,5 \pm 1,5$	VR2	R	401201	
		108	13,1	18	7	$d_1 + 4$	$d_1 + 21$	$15,5 \pm 1,5$	VR2	V	401205	
125	135	117	6	10,5	6,5	$d_1 + 5$	$d_1 + 20$	$8 \pm 1,5$	VR3	R	401302	
		117	6	10,5	6,5	$d_1 + 5$	$d_1 + 20$	$8 \pm 1,5$	VR3	V	401306	
		117	7,9	12,8	7	$d_1 + 4$	$d_1 + 21$	$10,5 \pm 1,5$	VR1	R	401300	
		117	7,9	12,8	7	$d_1 + 4$	$d_1 + 21$	$10,5 \pm 1,5$	VR1	V	401304	
		117	13,1	18	7	$d_1 + 4$	$d_1 + 21$	$15,5 \pm 1,5$	VR2	R	401301	
		117	13,1	18	7	$d_1 + 4$	$d_1 + 21$	$15,5 \pm 1,5$	VR2	V	401305	
135	145	126	6	10,5	6,5	$d_1 + 5$	$d_1 + 20$	$8 \pm 1,5$	VR3	R	401402	
		126	6	10,5	6,5	$d_1 + 5$	$d_1 + 20$	$8 \pm 1,5$	VR3	V	401406	
		126	7,9	12,8	7	$d_1 + 4$	$d_1 + 21$	$10,5 \pm 1,5$	VR1	R	401400	
		126	7,9	12,8	7	$d_1 + 4$	$d_1 + 21$	$10,5 \pm 1,5$	VR1	V	401404	
		126	13,1	18	7	$d_1 + 4$	$d_1 + 21$	$15,5 \pm 1,5$	VR2	R	401401	
		126	13,1	18	7	$d_1 + 4$	$d_1 + 21$	$15,5 \pm 1,5$	VR2	V	401405	
145	155	135	6	10,5	6,5	$d_1 + 5$	$d_1 + 20$	$8 \pm 1,5$	VR3	R	401502	
		135	6	10,5	6,5	$d_1 + 5$	$d_1 + 20$	$8 \pm 1,5$	VR3	V	401506	
		135	7,9	12,8	7	$d_1 + 4$	$d_1 + 21$	$10,5 \pm 1,5$	VR1	R	401500	
		135	7,9	12,8	7	$d_1 + 4$	$d_1 + 21$	$10,5 \pm 1,5$	VR1	V	401504	
		135	13,1	18	7	$d_1 + 4$	$d_1 + 21$	$15,5 \pm 1,5$	VR2	R	401501	
		135	13,1	18	7	$d_1 + 4$	$d_1 + 21$	$15,5 \pm 1,5$	VR2	V	401505	
155	165	144	6	10,5	6,5	$d_1 + 5$	$d_1 + 20$	$8 \pm 1,5$	VR3	R	401602	
		144	6	10,5	6,5	$d_1 + 5$	$d_1 + 20$	$8 \pm 1,5$	VR3	V	401606	
		144	9	14,5	8	$d_1 + 4$	$d_1 + 24$	$12 \pm 1,8$	VR1	R	401600	
		144	9	14,5	8	$d_1 + 4$	$d_1 + 24$	$12 \pm 1,8$	VR1	V	401604	
		144	15	20,5	8	$d_1 + 4$	$d_1 + 24$	$18 \pm 1,8$	VR2	R	401601	
		144	15	20,5	8	$d_1 + 4$	$d_1 + 24$	$18 \pm 1,8$	VR2	V	401605	
165	175	153	6	10,5	6,5	$d_1 + 5$	$d_1 + 20$	$8 \pm 1,5$	VR3	R	401702	
		153	6	10,5	6,5	$d_1 + 5$	$d_1 + 20$	$8 \pm 1,5$	VR3	V	401706	
		153	9	14,5	8	$d_1 + 4$	$d_1 + 24$	$12 \pm 1,8$	VR1	R	401700	
		153	9	14,5	8	$d_1 + 4$	$d_1 + 24$	$12 \pm 1,8$	VR1	V	401704	
		153	15	20,5	8	$d_1 + 4$	$d_1 + 24$	$18 \pm 1,8$	VR2	R	401701	
		153	15	20,5	8	$d_1 + 4$	$d_1 + 24$	$18 \pm 1,8$	VR2	V	401705	
175	185	162	6	10,5	6,5	$d_1 + 5$	$d_1 + 20$	$8 \pm 1,5$	VR3	R	401802	
		162	6	10,5	6,5	$d_1 + 5$	$d_1 + 20$	$8 \pm 1,5$	VR3	V	401806	
		162	9	14,5	8	$d_1 + 4$	$d_1 + 24$	$12 \pm 1,8$	VR1	R	401800	
		162	9	14,5	8	$d_1 + 4$	$d_1 + 24$	$12 \pm 1,8$	VR1	V	401804	
		162	15	20,5	8	$d_1 + 4$	$d_1 + 24$	$18 \pm 1,8$	VR2	R	401801	
		162	15	20,5	8	$d_1 + 4$	$d_1 + 24$	$18 \pm 1,8$	VR2	V	401805	
185	195	171	6	10,5	6,5	$d_1 + 5$	$d_1 + 20$	$8 \pm 1,5$	VR3	R	401902	
		171	6	10,5	6,5	$d_1 + 5$	$d_1 + 20$	$8 \pm 1,5$	VR3	V	401906	
		171	9	14,5	8	$d_1 + 4$	$d_1 + 24$	$12 \pm 1,8$	VR1	R	401900	
		171	9	14,5	8	$d_1 + 4$	$d_1 + 24$	$12 \pm 1,8$	VR1	V	401904	
		171	15	20,5	8	$d_1 + 4$	$d_1 + 24$	$18 \pm 1,8$	VR2	R	401901	
		171	15	20,5	8	$d_1 + 4$	$d_1 + 24$	$18 \pm 1,8$	VR2	V	401905	

7.2

**V-образные уплотнения — метрические размеры,
обозначение для рынка Северной Америки**
d₁ 190 – 395 мм

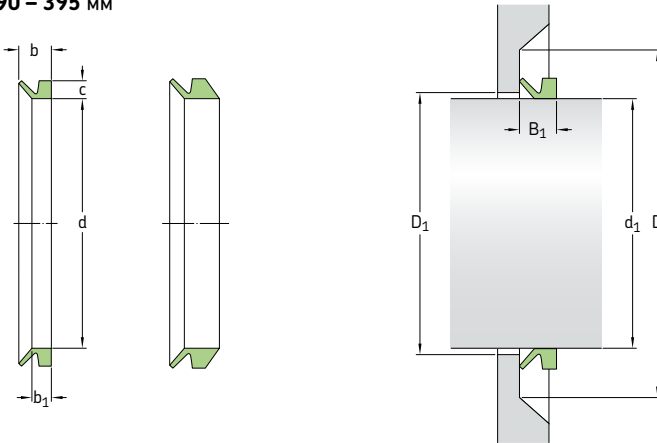

Размеры		Внутренний диаметр уплотнения в демонтированном состоянии d	Посадочная ширина на уплотнение b ₁	Номинальная ширина уплотнения b	Номинальная высота уплотнения c	Зазор D ₁ макс.	Сопряжённая поверхность D мин.	Монтажная ширина уплотнения B ₁	Конструкция	Код кромки	Обозначение
Диапазон диаметра вала d ₁	свыше до										
мм											
195	210	182	6	10,5	6,5	d ₁ + 5	d ₁ + 20	8 ± 1,5	VR3	R	402002
		182	6	10,5	6,5	d ₁ + 5	d ₁ + 20	8 ± 1,5	VR3	V	402006
		180	9	14,5	8	d ₁ + 4	d ₁ + 24	12 ± 1,8	VR1	R	401990
		180	9	14,5	8	d ₁ + 4	d ₁ + 24	12 ± 1,8	VR1	V	401994
		180	15	20,5	8	d ₁ + 4	d ₁ + 24	18 ± 1,8	VR2	R	401991
		180	15	20,5	8	d ₁ + 4	d ₁ + 24	18 ± 1,8	VR2	V	401995
190	210	180	14,3	25	15	d ₁ + 10	d ₁ + 45	20 ± 4	VR1	R	402000
		180	14,3	25	15	d ₁ + 10	d ₁ + 45	20 ± 4	VR1	V	402004
210	233	198	6	10,5	6,5	d ₁ + 5	d ₁ + 20	8 ± 1,5	VR3	R	402202
		198	6	10,5	6,5	d ₁ + 5	d ₁ + 20	8 ± 1,5	VR3	V	402206
		198	14,3	25	15	d ₁ + 10	d ₁ + 45	20 ± 4	VR1	R	402200
		198	14,3	25	15	d ₁ + 10	d ₁ + 45	20 ± 4	VR1	V	402204
233	260	225	6	10,5	6,5	d ₁ + 5	d ₁ + 20	8 ± 1,5	VR3	R	402502
		225	6	10,5	6,5	d ₁ + 5	d ₁ + 20	8 ± 1,5	VR3	V	402506
235	265	225	14,3	25	15	d ₁ + 10	d ₁ + 45	20 ± 4	VR1	R	402500
		225	14,3	25	15	d ₁ + 10	d ₁ + 45	20 ± 4	VR1	V	402504
260	285	247	6	10,5	6,5	d ₁ + 5	d ₁ + 20	8 ± 1,5	VR3	R	402752
		247	6	10,5	6,5	d ₁ + 5	d ₁ + 20	8 ± 1,5	VR3	V	402756
265	290	247	14,3	25	15	d ₁ + 10	d ₁ + 45	20 ± 4	VR1	R	402750
		247	14,3	25	15	d ₁ + 10	d ₁ + 45	20 ± 4	VR1	V	402754
285	310	270	6	10,5	6,5	d ₁ + 5	d ₁ + 20	8 ± 1,5	VR3	R	403002
		270	6	10,5	6,5	d ₁ + 5	d ₁ + 20	8 ± 1,5	VR3	V	403006
290	310	270	14,3	25	15	d ₁ + 10	d ₁ + 45	20 ± 4	VR1	R	403000
		270	14,3	25	15	d ₁ + 10	d ₁ + 45	20 ± 4	VR1	V	403004
300	305	294	32,5	65	30	d ₁ + 24	d ₁ + 115	50 ± 12	VR4	R	403003
		294	32,5	65	21	d ₁ + 24	d ₁ + 115	50 ± 12	VR6	R	470301
305	310	299	32,5	65	30	d ₁ + 24	d ₁ + 115	50 ± 12	VR4	R	403053
		299	32,5	65	21	d ₁ + 24	d ₁ + 115	50 ± 12	VR6	R	470306
310	335	292	6	10,5	6,5	d ₁ + 5	d ₁ + 20	8 ± 1,5	VR3	R	403252
		292	6	10,5	6,5	d ₁ + 5	d ₁ + 20	8 ± 1,5	VR3	V	403256

Размеры Диапазон диаметра вала		Внутренний диа- метр уплотнения в домонтажном состоянии	Посадоч- ная шири- на уплотне- ния	Номиналь- ная шири- на уплотне- ния	Номиналь- ная вы- сота уплотнения	Зазор	Сопряжён- ная поверхность	Монтажная ширина уплотнения	Кон- струк- ция	Код кром- ки	Обозначе- ние
d_1	свыше до	d	b_1	b	c	D_1 макс.	D мин.	V_1			
мм									-	-	-
310 прод.	335	292	14,3	25	15	$d_1 + 10$	$d_1 + 45$	20 ± 4	VR1	R	403250
		292	14,3	25	15	$d_1 + 10$	$d_1 + 45$	20 ± 4	VR1	V	403254
310	315	304	32,5	65	30	$d_1 + 24$	$d_1 + 115$	50 ± 12	VR4	R	403103
		304	32,5	65	21	$d_1 + 24$	$d_1 + 115$	50 ± 12	VR6	R	403131
315	320	309	32,5	65	30	$d_1 + 24$	$d_1 + 115$	50 ± 12	VR4	R	403153
		309	32,5	65	21	$d_1 + 24$	$d_1 + 115$	50 ± 12	VR6	R	403136
320	325	314	32,5	65	30	$d_1 + 24$	$d_1 + 115$	50 ± 12	VR4	R	403203
		314	32,5	65	21	$d_1 + 24$	$d_1 + 115$	50 ± 12	VR6	R	403211
325	330	319	32,5	65	30	$d_1 + 24$	$d_1 + 115$	50 ± 12	VR4	R	403253
		319	32,5	65	21	$d_1 + 24$	$d_1 + 115$	50 ± 12	VR6	R	403226
330	335	323	32,5	65	30	$d_1 + 24$	$d_1 + 115$	50 ± 12	VR4	R	403303
		323	32,5	65	21	$d_1 + 24$	$d_1 + 115$	50 ± 12	VR6	R	403311
335	365	315	6	10,5	6,5	$d_1 + 5$	$d_1 + 20$	$8 \pm 1,5$	VR3	R	403502
		315	6	10,5	6,5	$d_1 + 5$	$d_1 + 20$	$8 \pm 1,5$	VR3	V	403506
		315	14,3	25	15	$d_1 + 10$	$d_1 + 45$	20 ± 4	VR1	R	403500
		315	14,3	25	15	$d_1 + 10$	$d_1 + 45$	20 ± 4	VR1	V	403504
335	340	328	32,5	65	30	$d_1 + 24$	$d_1 + 115$	50 ± 12	VR4	R	403353
		328	32,5	65	21	$d_1 + 24$	$d_1 + 115$	50 ± 12	VR6	R	403336
340	345	333	32,5	65	30	$d_1 + 24$	$d_1 + 115$	50 ± 12	VR4	R	403403
		328	32,5	65	21	$d_1 + 24$	$d_1 + 115$	50 ± 12	VR6	R	403411
345	350	338	32,5	65	30	$d_1 + 24$	$d_1 + 115$	50 ± 12	VR4	R	403453
		338	32,5	65	21	$d_1 + 24$	$d_1 + 115$	50 ± 12	VR6	R	403461
350	355	343	32,5	65	30	$d_1 + 24$	$d_1 + 115$	50 ± 12	VR4	R	403503
		343	32,5	65	21	$d_1 + 24$	$d_1 + 115$	50 ± 12	VR6	R	403511
355	360	347	32,5	65	30	$d_1 + 24$	$d_1 + 115$	50 ± 12	VR4	R	403553
		347	32,5	65	21	$d_1 + 24$	$d_1 + 115$	50 ± 12	VR6	R	403556
360	365	352	32,5	65	30	$d_1 + 24$	$d_1 + 115$	50 ± 12	VR4	R	403603
		357	32,5	65	21	$d_1 + 24$	$d_1 + 115$	50 ± 12	VR6	R	403611
365	385	337	6	10,5	6,5	$d_1 + 5$	$d_1 + 20$	$8 \pm 1,5$	VR3	R	403752
		337	6	10,5	6,5	$d_1 + 5$	$d_1 + 20$	$8 \pm 1,5$	VR3	V	403756
365	390	337	14,3	25	15	$d_1 + 10$	$d_1 + 45$	20 ± 4	VR1	R	403750
		337	14,3	25	15	$d_1 + 10$	$d_1 + 45$	20 ± 4	VR1	V	403754
		357	32,5	65	30	$d_1 + 24$	$d_1 + 115$	50 ± 12	VR4	R	403653
370	375	362	32,5	65	30	$d_1 + 24$	$d_1 + 115$	50 ± 12	VR4	R	403703
		362	32,5	65	21	$d_1 + 24$	$d_1 + 115$	50 ± 12	VR6	R	403711
375	380	367	32,5	65	30	$d_1 + 24$	$d_1 + 115$	50 ± 12	VR4	R	403753
		367	32,5	65	21	$d_1 + 24$	$d_1 + 115$	50 ± 12	VR6	R	403716
380	385	371	32,5	65	30	$d_1 + 24$	$d_1 + 115$	50 ± 12	VR4	R	403803
		371	32,5	65	21	$d_1 + 24$	$d_1 + 115$	50 ± 12	VR6	R	403811
385	410	360	6	10,5	6,5	$d_1 + 5$	$d_1 + 20$	$8 \pm 1,5$	VR3	R	404002
		360	6	10,5	6,5	$d_1 + 5$	$d_1 + 20$	$8 \pm 1,5$	VR3	V	404006
390	430	360	14,3	25	15	$d_1 + 10$	$d_1 + 45$	20 ± 4	VR1	R	404000
		360	14,3	25	15	$d_1 + 10$	$d_1 + 45$	20 ± 4	VR1	V	404004
385	390	376	32,5	65	30	$d_1 + 24$	$d_1 + 115$	50 ± 12	VR4	R	403853
		376	32,5	65	21	$d_1 + 24$	$d_1 + 115$	50 ± 12	VR6	R	403816
390	395	381	32,5	65	30	$d_1 + 24$	$d_1 + 115$	50 ± 12	VR4	R	403903
		381	32,5	65	21	$d_1 + 24$	$d_1 + 115$	50 ± 12	VR6	R	403911



**V-образные уплотнения — метрические размеры,
обозначение для рынка Северной Америки**
d₁ 395 – 540 мм

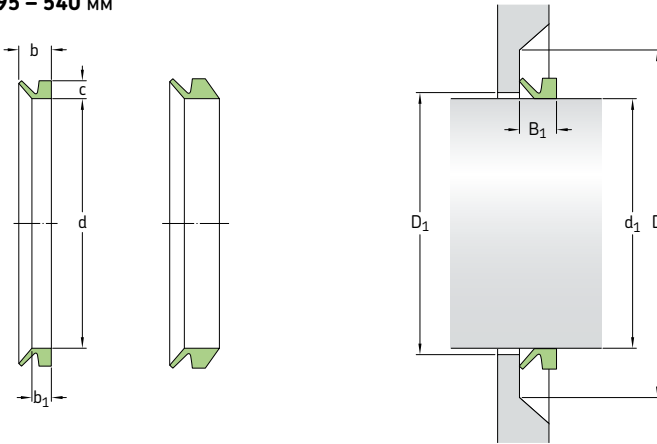

Размеры		Внутренний диаметр уплотнения в демонтированном состоянии d	Посадочная ширина на уплотнение b ₁	Номинальная ширина уплотнения b	Номинальная высота уплотнения c	Зазор D ₁ макс.	Сопряженная поверхность D мин.	Монтажная ширина B ₁	Конструкция	Код кромки	Обозначение
Диапазон диаметра вала d ₁	свыше до										
395	400	386	32,5	65	30	d ₁ + 24	d ₁ + 115	50 ± 12	VR4	R	403953
		386	32,5	65	21	d ₁ + 24	d ₁ + 115	50 ± 12	VR6	R	470396
400	405	391	32,5	65	30	d ₁ + 24	d ₁ + 115	50 ± 12	VR4	R	404003
		391	32,5	65	21	d ₁ + 24	d ₁ + 115	50 ± 12	VR6	R	470401
405	410	396	32,5	65	30	d ₁ + 24	d ₁ + 115	50 ± 12	VR4	R	404053
		396	32,5	65	21	d ₁ + 24	d ₁ + 115	50 ± 12	VR6	R	470406
410	415	401	32,5	65	30	d ₁ + 24	d ₁ + 115	50 ± 12	VR4	R	404103
		401	32,5	65	21	d ₁ + 24	d ₁ + 115	50 ± 12	VR6	R	470411
415	420	405	32,5	65	30	d ₁ + 24	d ₁ + 115	50 ± 12	VR4	R	404153
		405	32,5	65	21	d ₁ + 24	d ₁ + 115	50 ± 12	VR6	R	470416
420	425	410	32,5	65	30	d ₁ + 24	d ₁ + 115	50 ± 12	VR4	R	404203
		410	32,5	65	21	d ₁ + 24	d ₁ + 115	50 ± 12	VR6	R	470421
425	430	415	32,5	65	30	d ₁ + 24	d ₁ + 115	50 ± 12	VR4	R	404253
		415	32,5	65	21	d ₁ + 24	d ₁ + 115	50 ± 12	VR6	R	470426
410	440	382	6	10,5	6,5	d ₁ + 5	d ₁ + 20	8 ± 1,5	VR3	R	404252
		382	6	10,5	6,5	d ₁ + 5	d ₁ + 20	8 ± 1,5	VR3	V	404256
440	475	405	6	10,5	6,5	d ₁ + 5	d ₁ + 20	8 ± 1,5	VR3	R	404502
		405	6	10,5	6,5	d ₁ + 5	d ₁ + 20	8 ± 1,5	VR3	V	404506
430	480	405	14,3	25	15	d ₁ + 10	d ₁ + 45	20 ± 4	VR1	R	404500
		405	14,3	25	15	d ₁ + 10	d ₁ + 45	20 ± 4	VR1	V	404504
430	435	420	32,5	65	30	d ₁ + 24	d ₁ + 115	50 ± 12	VR4	R	404303
		420	32,5	65	21	d ₁ + 24	d ₁ + 115	50 ± 12	VR6	R	470431
435	440	425	32,5	65	30	d ₁ + 24	d ₁ + 115	50 ± 12	VR4	R	404353
		425	32,5	65	21	d ₁ + 24	d ₁ + 115	50 ± 12	VR6	R	470436
440	445	429	32,5	65	30	d ₁ + 24	d ₁ + 115	50 ± 12	VR4	R	404403
		429	32,5	65	21	d ₁ + 24	d ₁ + 115	50 ± 12	VR6	R	470441
445	450	434	32,5	65	30	d ₁ + 24	d ₁ + 115	50 ± 12	VR4	R	404453
		434	32,5	65	21	d ₁ + 24	d ₁ + 115	50 ± 12	VR6	R	470446

Размеры Диапазон диаметра вала	Внутренний диаметр уплотнения в домонтажном состоянии	Посадочная ширина на уплотнении	Номинальная ширина уплотнения	Номинальная высота уплотнения	Зазор	Сопряжённая поверхность	Монтажная ширина уплотнения	Конструкция	Код кромки	Обозначение	
d_1 свыше до	d	b_1	b	c	D_1 макс.	D мин.	B_1				
450	455	439 439	32,5 32,5	65 65	30 21	$d_1 + 24$ $d_1 + 24$	$d_1 + 115$ $d_1 + 115$	50 ± 12 50 ± 12	VR4 VR6	R R	404503 470451
455	460	444 444	32,5 32,5	65 65	30 21	$d_1 + 24$ $d_1 + 24$	$d_1 + 115$ $d_1 + 115$	50 ± 12 50 ± 12	VR4 VR6	R R	404553 470456
460	465	448 448	32,5 32,5	65 65	30 21	$d_1 + 24$ $d_1 + 24$	$d_1 + 115$ $d_1 + 115$	50 ± 12 50 ± 12	VR4 VR6	R R	404603 470461
465	470	453 453	32,5 32,5	65 65	30 21	$d_1 + 24$ $d_1 + 24$	$d_1 + 115$ $d_1 + 115$	50 ± 12 50 ± 12	VR4 VR6	R R	404653 470466
470	475	458 458	32,5 32,5	65 65	30 21	$d_1 + 24$ $d_1 + 24$	$d_1 + 115$ $d_1 + 115$	50 ± 12 50 ± 12	VR4 VR6	R R	404703 470471
475	480	463 463	32,5 32,5	65 65	30 21	$d_1 + 24$ $d_1 + 24$	$d_1 + 115$ $d_1 + 115$	50 ± 12 50 ± 12	VR4 VR6	R R	404753 470476
475	510	450 450	6 6	10,5 10,5	6,5 6,5	$d_1 + 5$ $d_1 + 5$	$d_1 + 20$ $d_1 + 20$	$8 \pm 1,5$ $8 \pm 1,5$	VR3 VR3	R V	405002 405006
510	540	472 472	6 6	10,5 10,5	6,5 6,5	$d_1 + 5$ $d_1 + 5$	$d_1 + 20$ $d_1 + 20$	$8 \pm 1,5$ $8 \pm 1,5$	VR3 VR3	R V	405252 405256
480	530	450 450	14,3 14,3	25 25	15 15	$d_1 + 10$ $d_1 + 10$	$d_1 + 45$ $d_1 + 45$	20 ± 4 20 ± 4	VR1 VR1	R V	405000 405004
480	485	468 468	32,5 32,5	65 65	30 21	$d_1 + 24$ $d_1 + 24$	$d_1 + 115$ $d_1 + 115$	50 ± 12 50 ± 12	VR4 VR6	R R	404803 470481
485	490	473 473	32,5 32,5	65 65	30 21	$d_1 + 24$ $d_1 + 24$	$d_1 + 115$ $d_1 + 115$	50 ± 12 50 ± 12	VR4 VR6	R R	404853 470486
490	495	478 478	32,5 32,5	65 65	30 21	$d_1 + 24$ $d_1 + 24$	$d_1 + 115$ $d_1 + 115$	50 ± 12 50 ± 12	VR4 VR6	R R	404903 470491
495	500	483 483	32,5 32,5	65 65	30 21	$d_1 + 24$ $d_1 + 24$	$d_1 + 115$ $d_1 + 115$	50 ± 12 50 ± 12	VR4 VR6	R R	404953 470496
500	505	488 488	32,5 32,5	65 65	30 21	$d_1 + 24$ $d_1 + 24$	$d_1 + 115$ $d_1 + 115$	50 ± 12 50 ± 12	VR4 VR6	R R	405003 470501
505	510	493 493	32,5 32,5	65 65	30 21	$d_1 + 24$ $d_1 + 24$	$d_1 + 115$ $d_1 + 115$	50 ± 12 50 ± 12	VR4 VR6	R R	405053 470506
510	515	497 497	32,5 32,5	65 65	30 21	$d_1 + 24$ $d_1 + 24$	$d_1 + 115$ $d_1 + 115$	50 ± 12 50 ± 12	VR4 VR6	R R	405103 470511
515	520	502 502	32,5 32,5	65 65	30 21	$d_1 + 24$ $d_1 + 24$	$d_1 + 115$ $d_1 + 115$	50 ± 12 50 ± 12	VR4 VR6	R R	405153 470516
520	525	507 507	32,5 32,5	65 65	30 21	$d_1 + 24$ $d_1 + 24$	$d_1 + 115$ $d_1 + 115$	50 ± 12 50 ± 12	VR4 VR6	R R	405203 470521
525	530	512 512	32,5 32,5	65 65	30 21	$d_1 + 24$ $d_1 + 24$	$d_1 + 115$ $d_1 + 115$	50 ± 12 50 ± 12	VR4 VR6	R R	405253 470526
540	575	495 495	6 6	10,5 10,5	6,5 6,5	$d_1 + 5$ $d_1 + 5$	$d_1 + 20$ $d_1 + 20$	$8 \pm 1,5$ $8 \pm 1,5$	VR3 VR3	R V	405502 405506
530	580	495 495	14,3 14,3	25 25	15 15	$d_1 + 10$ $d_1 + 10$	$d_1 + 45$ $d_1 + 45$	20 ± 4 20 ± 4	VR1 VR1	R V	405500 405504
530	535	517 517	32,5 32,5	65 65	30 21	$d_1 + 24$ $d_1 + 24$	$d_1 + 115$ $d_1 + 115$	50 ± 12 50 ± 12	VR4 VR6	R R	405303 470531
535	540	521 521	32,5 32,5	65 65	30 21	$d_1 + 24$ $d_1 + 24$	$d_1 + 115$ $d_1 + 115$	50 ± 12 50 ± 12	VR4 VR6	R R	405353 470536

**V-образные уплотнения — метрические размеры,
обозначение для рынка Северной Америки**
d₁ 540 – 758 мм

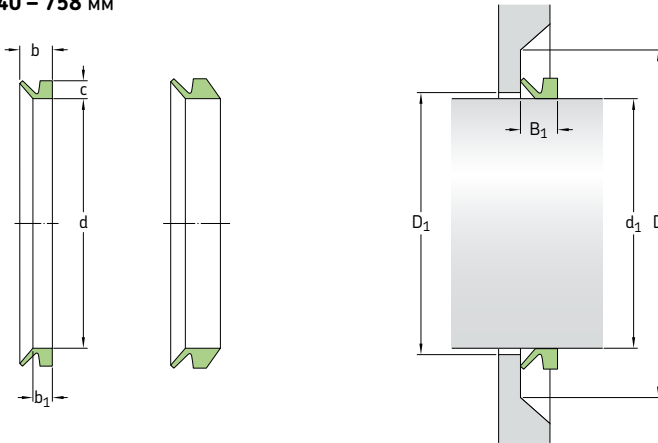

Размеры		Внутренний диаметр уплотнения в демонтированном состоянии d	Посадочная ширина на уплотнение b ₁	Номинальная ширина уплотнения b	Номинальная высота уплотнения c	Зазор D ₁ макс.	Сопряженная поверхность D мин.	Монтажная ширина уплотнения B ₁	Конструкция	Код кромки	Обозначение
Диапазон диаметра вала d ₁	свыше до										
мм											
540	545	526	32,5	65	30	d ₁ + 24	d ₁ + 115	50 ± 12	VR4	R	405403
		526	32,5	65	21	d ₁ + 24	d ₁ + 115	50 ± 12	VR6	R	470541
545	550	531	32,5	65	30	d ₁ + 24	d ₁ + 115	50 ± 12	VR4	R	405453
		531	32,5	65	21	d ₁ + 24	d ₁ + 115	50 ± 12	VR6	R	470546
550	555	536	32,5	65	30	d ₁ + 24	d ₁ + 115	50 ± 12	VR4	R	405503
		536	32,5	65	21	d ₁ + 24	d ₁ + 115	50 ± 12	VR6	R	470551
555	560	541	32,5	65	30	d ₁ + 24	d ₁ + 115	50 ± 12	VR4	R	405553
		541	32,5	65	21	d ₁ + 24	d ₁ + 115	50 ± 12	VR6	R	470556
560	565	546	32,5	65	30	d ₁ + 24	d ₁ + 115	50 ± 12	VR4	R	405603
		546	32,5	65	21	d ₁ + 24	d ₁ + 115	50 ± 12	VR6	R	470561
565	570	550	32,5	65	30	d ₁ + 24	d ₁ + 115	50 ± 12	VR4	R	405653
		550	32,5	65	21	d ₁ + 24	d ₁ + 115	50 ± 12	VR6	R	470566
570	575	555	32,5	65	30	d ₁ + 24	d ₁ + 115	50 ± 12	VR4	R	405703
		555	32,5	65	21	d ₁ + 24	d ₁ + 115	50 ± 12	VR6	R	470571
575	580	560	32,5	65	30	d ₁ + 24	d ₁ + 115	50 ± 12	VR4	R	405753
		560	32,5	65	21	d ₁ + 24	d ₁ + 115	50 ± 12	VR6	R	470576
575	625	540	6	10,5	6,5	d ₁ + 5	d ₁ + 20	8 ± 1,5	VR3	R	406002
		540	6	10,5	6,5	d ₁ + 5	d ₁ + 20	8 ± 1,5	VR3	V	406006
580	630	540	14,3	25	15	d ₁ + 10	d ₁ + 45	20 ± 4	VR1	R	406000
		540	14,3	25	15	d ₁ + 10	d ₁ + 45	20 ± 4	VR1	V	406004
580	585	565	32,5	65	30	d ₁ + 24	d ₁ + 115	50 ± 12	VR4	R	405803
		565	32,5	65	21	d ₁ + 24	d ₁ + 115	50 ± 12	VR6	R	470581
585	590	570	32,5	65	30	d ₁ + 24	d ₁ + 115	50 ± 12	VR4	R	405853
		570	32,5	65	21	d ₁ + 24	d ₁ + 115	50 ± 12	VR6	R	470586
590	600	575	32,5	65	30	d ₁ + 24	d ₁ + 115	50 ± 12	VR4	R	405903
		575	32,5	65	21	d ₁ + 24	d ₁ + 115	50 ± 12	VR6	R	470591
600	610	582	32,5	65	30	d ₁ + 24	d ₁ + 115	50 ± 12	VR4	R	406003
		582	32,5	65	21	d ₁ + 24	d ₁ + 115	50 ± 12	VR6	R	470601

Размеры Диапазон диаметра вала		Внутренний диа- метр уплотнения в монтажном состоянии	Посадоч- ная шири- на уплотне- ния	Номиналь- ная шири- на уплотнения	Номиналь- ная высота уплотнения	Зазор	Сопряжён- ная поверхность	Монтажная ширина уплотнения	Кон- струк- ция	Код кром- ки	Обозначе- ние
d_1	свыше до	d	b_1	b	c	D_1 макс.	D мин.	V_1			
мм											
610	620	592 592	32,5 32,5	65 65	30 21	$d_1 + 24$ $d_1 + 24$	$d_1 + 115$ $d_1 + 115$	50 ± 12 50 ± 12	VR4 VR6	R R	406103 470611
620	630	602 602	32,5 32,5	65 65	30 21	$d_1 + 24$ $d_1 + 24$	$d_1 + 115$ $d_1 + 115$	50 ± 12 50 ± 12	VR4 VR6	R R	406203 470621
615	675	600 600	6 6	10,5 10,5	6,5 6,5	$d_1 + 5$ $d_1 + 5$	$d_1 + 20$ $d_1 + 20$	$8 \pm 1,5$ $8 \pm 1,5$	VR3 VR3	R V	406502 406506
630	665	600 600	14,3 14,3	25 25	15 15	$d_1 + 10$ $d_1 + 10$	$d_1 + 45$ $d_1 + 45$	20 ± 4 20 ± 4	VR1 VR1	R V	406500 406504
630	640	612 612	32,5 32,5	65 65	30 21	$d_1 + 24$ $d_1 + 24$	$d_1 + 115$ $d_1 + 115$	50 ± 12 50 ± 12	VR4 VR6	R R	406303 470631
640	650	621 621	32,5 32,5	65 65	30 21	$d_1 + 24$ $d_1 + 24$	$d_1 + 115$ $d_1 + 115$	50 ± 12 50 ± 12	VR4 VR6	R R	406403 470641
650	660	631 631	32,5 32,5	65 65	30 21	$d_1 + 24$ $d_1 + 24$	$d_1 + 115$ $d_1 + 115$	50 ± 12 50 ± 12	VR4 VR6	R R	406503 470651
660	670	640 640	32,5 32,5	65 65	30 21	$d_1 + 24$ $d_1 + 24$	$d_1 + 115$ $d_1 + 115$	50 ± 12 50 ± 12	VR4 VR6	R R	406603 470661
675	710	630 630	6 6	10,5 10,5	6,5 6,5	$d_1 + 5$ $d_1 + 5$	$d_1 + 20$ $d_1 + 20$	$8 \pm 1,5$ $8 \pm 1,5$	VR3 VR3	R V	407002 407006
665	705	630 630	14,3 14,3	25 25	15 15	$d_1 + 10$ $d_1 + 10$	$d_1 + 45$ $d_1 + 45$	20 ± 4 20 ± 4	VR1 VR1	R V	407000 407004
670	680	650 650	32,5 32,5	65 65	30 21	$d_1 + 24$ $d_1 + 24$	$d_1 + 115$ $d_1 + 115$	50 ± 12 50 ± 12	VR4 VR6	R R	406703 470671
680	690	660 660	32,5 32,5	65 65	30 21	$d_1 + 24$ $d_1 + 24$	$d_1 + 115$ $d_1 + 115$	50 ± 12 50 ± 12	VR4 VR6	R R	406803 470681
690	700	670 670	32,5 32,5	65 65	30 21	$d_1 + 24$ $d_1 + 24$	$d_1 + 115$ $d_1 + 115$	50 ± 12 50 ± 12	VR4 VR6	R R	406903 470691
700	710	680 680	32,5 32,5	65 65	30 21	$d_1 + 24$ $d_1 + 24$	$d_1 + 115$ $d_1 + 115$	50 ± 12 50 ± 12	VR4 VR6	R R	407003 470701
710	740	670 670	6 6	10,5 10,5	6,5 6,5	$d_1 + 5$ $d_1 + 5$	$d_1 + 20$ $d_1 + 20$	$8 \pm 1,5$ $8 \pm 1,5$	VR3 VR3	R V	407252 407256
	745	670 670	14,3 14,3	25 25	15 15	$d_1 + 10$ $d_1 + 10$	$d_1 + 45$ $d_1 + 45$	20 ± 4 20 ± 4	VR1 VR1	R V	407250 407254
710	720	689 689	32,5 32,5	65 65	30 21	$d_1 + 24$ $d_1 + 24$	$d_1 + 115$ $d_1 + 115$	50 ± 12 50 ± 12	VR4 VR6	R R	407103 470711
720	730	699 699	32,5 32,5	65 65	30 21	$d_1 + 24$ $d_1 + 24$	$d_1 + 115$ $d_1 + 115$	50 ± 12 50 ± 12	VR4 VR6	R R	407203 470721
730	740	709 709	32,5 32,5	65 65	30 21	$d_1 + 24$ $d_1 + 24$	$d_1 + 115$ $d_1 + 115$	50 ± 12 50 ± 12	VR4 VR6	R R	407303 470731
740	750	718 718	32,5 32,5	65 65	30 21	$d_1 + 24$ $d_1 + 24$	$d_1 + 115$ $d_1 + 115$	50 ± 12 50 ± 12	VR4 VR6	R R	407403 470741
740	775	705 705	6 6	10,5 10,5	6,5 6,5	$d_1 + 5$ $d_1 + 5$	$d_1 + 20$ $d_1 + 20$	$8 \pm 1,5$ $8 \pm 1,5$	VR3 VR3	R V	407502 407506
745	785	705 705	14,3 14,3	25 25	15 15	$d_1 + 10$ $d_1 + 10$	$d_1 + 45$ $d_1 + 45$	20 ± 4 20 ± 4	VR1 VR1	R V	407500 407504
750	758	728 728	32,5 32,5	65 65	30 21	$d_1 + 24$ $d_1 + 24$	$d_1 + 115$ $d_1 + 115$	50 ± 12 50 ± 12	VR4 VR6	R R	407503 470751

**V-образные уплотнения — метрические размеры,
обозначение для рынка Северной Америки**
d₁ 758 – 1 045 мм

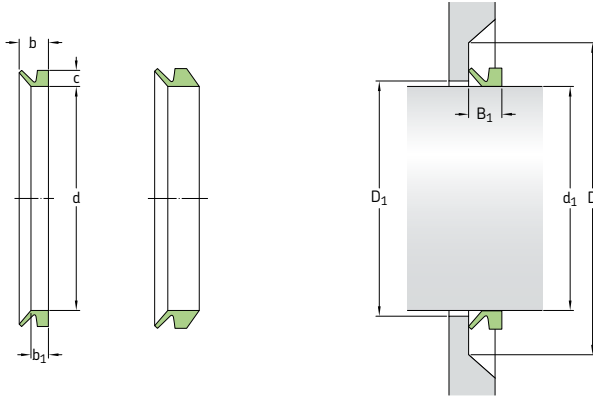

Размеры Диапазон диаметра вала	Внутренний диа- метр уплотнения в демонтажном состоянии	Посадоч- ная шири- на уплотне- ния	Номиналь- ная шири- на уплотнения	Номиналь- ная высота уплотнения	Зазор	Сопряжен- ная поверхность	Монтажная ширина уплотнения	Кон- струк- ция	Код кром- ки	Обозначе- ние
d ₁ свыше до	d	b ₁	b	c	D ₁ макс.	D мин.	B ₁			
мм										
758	766	735 735	32,5 32,5	65 65	30 21	d ₁ + 24 d ₁ + 24	d ₁ + 115 d ₁ + 115	50 ± 12 50 ± 12	VR4 VR6	R R 407603 470761
766	774	743 743	32,5 32,5	65 65	30 21	d ₁ + 24 d ₁ + 24	d ₁ + 115 d ₁ + 115	50 ± 12 50 ± 12	VR4 VR6	R R 407703 470771
774	783	751 751	32,5 32,5	65 65	30 21	d ₁ + 24 d ₁ + 24	d ₁ + 115 d ₁ + 115	50 ± 12 50 ± 12	VR4 VR6	R R 407803 470781
783	792	759 759	32,5 32,5	65 65	30 21	d ₁ + 24 d ₁ + 24	d ₁ + 115 d ₁ + 115	50 ± 12 50 ± 12	VR4 VR6	R R 407903 470791
775	825	745 745	6 6	10,5 10,5	6,5 6,5	d ₁ + 5 d ₁ + 5	d ₁ + 20 d ₁ + 20	8 ± 1,5 8 ± 1,5	VR3 VR3	R V 408002 408006
785	830	745 745	14,3 14,3	25 25	15 15	d ₁ + 10 d ₁ + 10	d ₁ + 45 d ₁ + 45	20 ± 4 20 ± 4	VR1 VR1	R V 408000 408004
792	801	768 768	32,5 32,5	65 65	30 21	d ₁ + 24 d ₁ + 24	d ₁ + 115 d ₁ + 115	50 ± 12 50 ± 12	VR4 VR6	R R 408003 470801
801	810	777 777	32,5 32,5	65 65	30 21	d ₁ + 24 d ₁ + 24	d ₁ + 115 d ₁ + 115	50 ± 12 50 ± 12	VR4 VR6	R R 408103 470811
810	821	786 786	32,5 32,5	65 65	30 21	d ₁ + 24 d ₁ + 24	d ₁ + 115 d ₁ + 115	50 ± 12 50 ± 12	VR4 VR6	R R 408203 470821
821	831	796 796	32,5 32,5	65 65	30 21	d ₁ + 24 d ₁ + 24	d ₁ + 115 d ₁ + 115	50 ± 12 50 ± 12	VR4 VR6	R R 408303 470831
825	875	785 785	6 6	10,5 10,5	6,5 6,5	d ₁ + 5 d ₁ + 5	d ₁ + 20 d ₁ + 20	8 ± 1,5 8 ± 1,5	VR3 VR3	R V 408502 408506
830	875	785 785	14,3 14,3	25 25	15 15	d ₁ + 10 d ₁ + 10	d ₁ + 45 d ₁ + 45	20 ± 4 20 ± 4	VR1 VR1	R V 408500 408504
831	841	805 805	32,5 32,5	65 65	30 21	d ₁ + 24 d ₁ + 24	d ₁ + 115 d ₁ + 115	50 ± 12 50 ± 12	VR4 VR6	R R 408403 470841
841	851	814 814	32,5 32,5	65 65	30 21	d ₁ + 24 d ₁ + 24	d ₁ + 115 d ₁ + 115	50 ± 12 50 ± 12	VR4 VR6	R R 408503 470851
851	861	824 824	32,5 32,5	65 65	30 21	d ₁ + 24 d ₁ + 24	d ₁ + 115 d ₁ + 115	50 ± 12 50 ± 12	VR4 VR6	R R 408603 470861

Размеры Диапазон диаметра вала		Внутренний диаме- тр уплотнения в демонтажном состоянии	Посадоч- ная шири- на уплотне- ния	Номиналь- ная шири- на уплотнения	Номиналь- ная высота уплотнения	Зазор	Сопряжён- ная поверхность	Монтажная ширина уплотнения	Кон- струк- ция	Код кром- ки	Обозначе- ние
d_1 свыше до		d	b_1	b	c	D_1 макс.	D мин.	V_1			
мм									-	-	-
861	871	833 833	32,5 32,5	65 65	30 21	$d_1 + 24$ $d_1 + 24$	$d_1 + 115$ $d_1 + 115$	50 ± 12 50 ± 12	VR4 VR6	R R	408703 470871
871	882	843 843	32,5 32,5	65 65	30 21	$d_1 + 24$ $d_1 + 24$	$d_1 + 115$ $d_1 + 115$	50 ± 12 50 ± 12	VR4 VR6	R R	408803 470881
875	925	825 825	6 6	10,5 10,5	6,5 6,5	$d_1 + 5$ $d_1 + 5$	$d_1 + 20$ $d_1 + 20$	$8 \pm 1,5$ $8 \pm 1,5$	VR3 VR3	R V	409002 409006
875	920	825 825	14,3 14,3	25 25	15 15	$d_1 + 10$ $d_1 + 10$	$d_1 + 45$ $d_1 + 45$	20 ± 4 20 ± 4	VR1 VR1	R V	409000 409004
882	892	853 853	32,5 32,5	65 65	30 21	$d_1 + 24$ $d_1 + 24$	$d_1 + 115$ $d_1 + 115$	50 ± 12 50 ± 12	VR4 VR6	R R	408903 470891
892	912	871 871	32,5 32,5	65 65	30 21	$d_1 + 24$ $d_1 + 24$	$d_1 + 115$ $d_1 + 115$	50 ± 12 50 ± 12	VR4 VR6	R R	409003 470901
912	922	880 880	32,5 32,5	65 65	30 21	$d_1 + 24$ $d_1 + 24$	$d_1 + 115$ $d_1 + 115$	50 ± 12 50 ± 12	VR4 VR6	R R	409203 470921
925	975	865 865	6 6	10,5 10,5	6,5 6,5	$d_1 + 5$ $d_1 + 5$	$d_1 + 20$ $d_1 + 20$	$8 \pm 1,5$ $8 \pm 1,5$	VR3 VR3	R V	409502 409506
920	965	865 865	14,3 14,3	25 25	15 15	$d_1 + 10$ $d_1 + 10$	$d_1 + 45$ $d_1 + 45$	20 ± 4 20 ± 4	VR1 VR1	R V	409500 409504
922	933	890 890	32,5 32,5	65 65	30 21	$d_1 + 24$ $d_1 + 24$	$d_1 + 115$ $d_1 + 115$	50 ± 12 50 ± 12	VR4 VR6	R R	409303 470931
933	944	900 900	32,5 32,5	65 65	30 21	$d_1 + 24$ $d_1 + 24$	$d_1 + 115$ $d_1 + 115$	50 ± 12 50 ± 12	VR4 VR6	R R	409403 470941
944	955	911 911	32,5 32,5	65 65	30 21	$d_1 + 24$ $d_1 + 24$	$d_1 + 115$ $d_1 + 115$	50 ± 12 50 ± 12	VR4 VR6	R R	409503 470951
955	966	921 921	32,5 32,5	65 65	30 21	$d_1 + 24$ $d_1 + 24$	$d_1 + 115$ $d_1 + 115$	50 ± 12 50 ± 12	VR4 VR6	R R	409603 470961
975	1025	910 910	6 6	10,5 10,5	6,5 6,5	$d_1 + 5$ $d_1 + 5$	$d_1 + 20$ $d_1 + 20$	$8 \pm 1,5$ $8 \pm 1,5$	VR3 VR3	R V	410002 410006
965	1015	910 910	14,3 14,3	25 25	15 15	$d_1 + 10$ $d_1 + 10$	$d_1 + 45$ $d_1 + 45$	20 ± 4 20 ± 4	VR1 VR1	R V	410000 410004
966	977	932 932	32,5 32,5	65 65	30 21	$d_1 + 24$ $d_1 + 24$	$d_1 + 115$ $d_1 + 115$	50 ± 12 50 ± 12	VR4 VR6	R R	409703 470971
977	988	942 942	32,5 32,5	65 65	30 21	$d_1 + 24$ $d_1 + 24$	$d_1 + 115$ $d_1 + 115$	50 ± 12 50 ± 12	VR4 VR6	R R	409803 470981
988	999	953 953	32,5 32,5	65 65	30 21	$d_1 + 24$ $d_1 + 24$	$d_1 + 115$ $d_1 + 115$	50 ± 12 50 ± 12	VR4 VR6	R R	409903 470991
999	1010	963 963	32,5 32,5	65 65	30 21	$d_1 + 24$ $d_1 + 24$	$d_1 + 115$ $d_1 + 115$	50 ± 12 50 ± 12	VR4 VR6	R R	410003 471001
1010	1025	973 973	32,5 32,5	65 65	30 21	$d_1 + 24$ $d_1 + 24$	$d_1 + 115$ $d_1 + 115$	50 ± 12 50 ± 12	VR4 VR6	R R	410203 471021
1025	1075	955 955	6 6	10,5 10,5	6,5 6,5	$d_1 + 5$ $d_1 + 5$	$d_1 + 20$ $d_1 + 20$	$8 \pm 1,5$ $8 \pm 1,5$	VR3 VR3	R V	410502 410506
1015	1065	955	14,3	25	15	$d_1 + 10$	$d_1 + 45$	20 ± 4	VR1	R	410500
1025	1045	990 990	32,5 32,5	65 65	30 21	$d_1 + 24$ $d_1 + 24$	$d_1 + 115$ $d_1 + 115$	50 ± 12 50 ± 12	VR4 VR6	R R	410403 471041

7.2

V-образные уплотнения — метрические размеры, обозначение для рынка Северной Америки
 d_1 1 045 – 1 540 мм

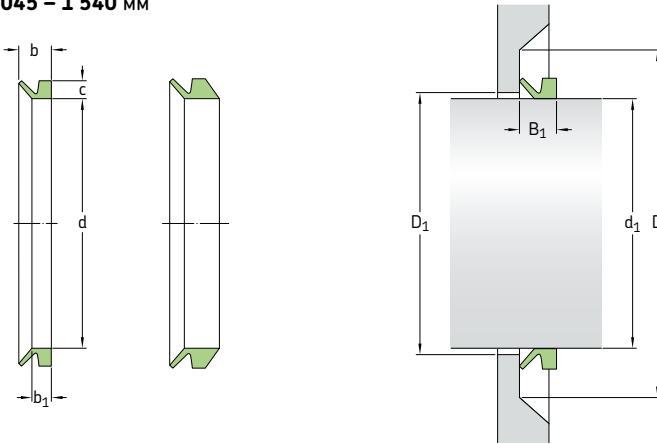

Размеры		Внутренний диаметр уплотнения в демонтированном состоянии d	Посадочная ширина на уплотнение b_1	Номинальная ширина уплотнения b	Номинальная высота уплотнения c	Зазор D_1 макс.	Сопряженная поверхность D мин.	Монтажная ширина уплотнения B_1	Конструкция	Код кромки	Обозначение
Диапазон диаметра вала d_1	свыше до										
мм											
1 045	1 065	1 008	32,5	65	30	$d_1 + 24$	$d_1 + 115$	50 ± 12	VR4	R	410603
		1 008	32,5	65	21	$d_1 + 24$	$d_1 + 115$	50 ± 12	VR6	R	471061
1 075	1 125	1 000	6	10,5	6,5	$d_1 + 5$	$d_1 + 20$	$8 \pm 1,5$	VR3	R	411002
		1 000	6	10,5	6,5	$d_1 + 5$	$d_1 + 20$	$8 \pm 1,5$	VR3	V	411006
1 065	1 115	1 000	14,3	25	15	$d_1 + 10$	$d_1 + 45$	20 ± 4	VR1	R	411000
		1 027	32,5	65	30	$d_1 + 24$	$d_1 + 115$	50 ± 12	VR4	R	410803
		1 027	32,5	65	21	$d_1 + 24$	$d_1 + 115$	50 ± 12	VR6	R	471081
1 085	1 105	1 045	32,5	65	30	$d_1 + 24$	$d_1 + 115$	50 ± 12	VR4	R	411003
		1 045	32,5	65	21	$d_1 + 24$	$d_1 + 115$	50 ± 12	VR6	R	471101
1 105	1 125	1 065	32,5	65	30	$d_1 + 24$	$d_1 + 115$	50 ± 12	VR4	R	411203
		1 065	32,5	65	21	$d_1 + 24$	$d_1 + 115$	50 ± 12	VR6	R	471121
1 125	1 175	1 045	6	10,5	6,5	$d_1 + 5$	$d_1 + 20$	$8 \pm 1,5$	VR3	R	411502
		1 045	6	10,5	6,5	$d_1 + 5$	$d_1 + 20$	$8 \pm 1,5$	VR3	V	411506
1 115	1 165	1 045	14,3	25	15	$d_1 + 10$	$d_1 + 45$	20 ± 4	VR1	R	411500
1 125	1 145	1 084	32,5	65	30	$d_1 + 24$	$d_1 + 115$	50 ± 12	VR4	R	411403
		1 084	32,5	65	21	$d_1 + 24$	$d_1 + 115$	50 ± 12	VR6	R	471141
1 145	1 165	1 103	32,5	65	30	$d_1 + 24$	$d_1 + 115$	50 ± 12	VR4	R	411603
		1 103	32,5	65	21	$d_1 + 24$	$d_1 + 115$	50 ± 12	VR6	R	471161
1 175	1 225	1 090	6	10,5	6,5	$d_1 + 5$	$d_1 + 20$	$8 \pm 1,5$	VR3	R	412002
		1 090	6	10,5	6,5	$d_1 + 5$	$d_1 + 20$	$8 \pm 1,5$	VR3	V	412006
1 165	1 215	1 090	14,3	25	15	$d_1 + 10$	$d_1 + 45$	20 ± 4	VR1	R	412000
1 165	1 185	1 121	32,5	65	30	$d_1 + 24$	$d_1 + 115$	50 ± 12	VR4	R	411803
		1 121	32,5	65	21	$d_1 + 24$	$d_1 + 115$	50 ± 12	VR6	R	471181
1 185	1 205	1 139	32,5	65	30	$d_1 + 24$	$d_1 + 115$	50 ± 12	VR4	R	412003
		1 139	32,5	65	21	$d_1 + 24$	$d_1 + 115$	50 ± 12	VR6	R	471201
1 205	1 225	1 157	32,5	65	30	$d_1 + 24$	$d_1 + 115$	50 ± 12	VR4	R	412203
		1 157	32,5	65	21	$d_1 + 24$	$d_1 + 115$	50 ± 12	VR6	R	471221

Размеры Диапазон диаметра вала	Внутренний диа- метр уплотнения в домонтажном состоянии	Посадоч- ная шири- на уплотне- ния	Номиналь- ная шири- на уплотнения	Номиналь- ная высота уплотнения	Зазор	Сопряжён- ная поверхность	Монтажная ширина уплотнения	Кон- струк- ция	Код кром- ки	Обозначе- ние
d_1 свыше до	d	b_1	b	c	D_1 макс.	D мин.	B_1			
мм										
1 225 1 275	1 135 1 135	6 6	10,5 10,5	6,5 6,5	$d_1 + 5$ $d_1 + 5$	$d_1 + 20$ $d_1 + 20$	$8 \pm 1,5$ $8 \pm 1,5$	VR3 VR3	R V	412502 412506
1 215 1 270	1 135	14,3	25	15	$d_1 + 10$	$d_1 + 45$	20 ± 4	VR1	R	412500
1 225 1 245	1 176 1 176	32,5 32,5	65 65	30 21	$d_1 + 24$ $d_1 + 24$	$d_1 + 115$ $d_1 + 115$	50 ± 12 50 ± 12	VR4 VR6	R R	412403 471241
1 245 1 270	1 195 1 195	32,5 32,5	65 65	30 21	$d_1 + 24$ $d_1 + 24$	$d_1 + 115$ $d_1 + 115$	50 ± 12 50 ± 12	VR4 VR6	R R	412603 471261
1 270 1 295	1 218 1 218	32,5 32,5	65 65	30 21	$d_1 + 24$ $d_1 + 24$	$d_1 + 115$ $d_1 + 115$	50 ± 12 50 ± 12	VR4 VR6	R R	412803 471281
1 275 1 325	1 180 1 180	6 6	10,5 10,5	6,5 6,5	$d_1 + 5$ $d_1 + 5$	$d_1 + 20$ $d_1 + 20$	$8 \pm 1,5$ $8 \pm 1,5$	VR3 VR3	R V	413002 413006
1 270 1 320	1 180	14,3	25	15	$d_1 + 10$	$d_1 + 45$	20 ± 4	VR1	R	413000
1 295 1 315	1 240 1 240	32,5 32,5	65 65	30 21	$d_1 + 24$ $d_1 + 24$	$d_1 + 115$ $d_1 + 115$	50 ± 12 50 ± 12	VR4 VR6	R R	413003 471301
1 315 1 340	1 259 1 259	32,5 32,5	65 65	30 21	$d_1 + 24$ $d_1 + 24$	$d_1 + 115$ $d_1 + 115$	50 ± 12 50 ± 12	VR4 VR6	R R	413253 471326
1 325 1 375	1 225 1 225	6 6	10,5 10,5	6,5 6,5	$d_1 + 5$ $d_1 + 5$	$d_1 + 20$ $d_1 + 20$	$8 \pm 1,5$ $8 \pm 1,5$	VR3 VR3	R V	413502 413506
1 320 1 370	1 225	14,3	25	15	$d_1 + 10$	$d_1 + 45$	20 ± 4	VR1	R	413500
1 340 1 365	1 281 1 281	32,5 32,5	65 65	30 21	$d_1 + 24$ $d_1 + 24$	$d_1 + 115$ $d_1 + 115$	50 ± 12 50 ± 12	VR4 VR6	R R	413503 471351
1 365 1 390	1 305 1 305	32,5 32,5	65 65	30 21	$d_1 + 24$ $d_1 + 24$	$d_1 + 115$ $d_1 + 115$	50 ± 12 50 ± 12	VR4 VR6	R R	413753 471376
1 375 1 425	1 270 1 270	6 6	10,5 10,5	6,5 6,5	$d_1 + 5$ $d_1 + 5$	$d_1 + 20$ $d_1 + 20$	$8 \pm 1,5$ $8 \pm 1,5$	VR3 VR3	R V	414002 414006
1 370 1 420	1 270	14,3	25	15	$d_1 + 10$	$d_1 + 45$	20 ± 4	VR1	R	414000
1 390 1 415	1 328 1 328	32,5 32,5	65 65	30 21	$d_1 + 24$ $d_1 + 24$	$d_1 + 115$ $d_1 + 115$	50 ± 12 50 ± 12	VR4 VR6	R R	414003 471401
1 415 1 440	1 350 1 350	32,5 32,5	65 65	30 21	$d_1 + 24$ $d_1 + 24$	$d_1 + 115$ $d_1 + 115$	50 ± 12 50 ± 12	VR4 VR6	R R	414253 471426
1 425 1 475	1 315 1 315	6 6	10,5 10,5	6,5 6,5	$d_1 + 5$ $d_1 + 5$	$d_1 + 20$ $d_1 + 20$	$8 \pm 1,5$ $8 \pm 1,5$	VR3 VR3	R V	414502 414506
1 420 1 470	1 315	14,3	25	15	$d_1 + 10$	$d_1 + 45$	20 ± 4	VR1	R	414500
1 440 1 465	1 374 1 374	32,5 32,5	65 65	30 21	$d_1 + 24$ $d_1 + 24$	$d_1 + 115$ $d_1 + 115$	50 ± 12 50 ± 12	VR4 VR6	R R	414503 471451
1 465 1 490	1 397 1 397	32,5 32,5	65 65	30 21	$d_1 + 24$ $d_1 + 24$	$d_1 + 115$ $d_1 + 115$	50 ± 12 50 ± 12	VR4 VR6	R R	414753 471476
1 475 1 525	1 360 1 360	6 6	10,5 10,5	6,5 6,5	$d_1 + 5$ $d_1 + 5$	$d_1 + 20$ $d_1 + 20$	$8 \pm 1,5$ $8 \pm 1,5$	VR3 VR3	R V	415002 415006
1 470 1 520	1 360	14,3	25	15	$d_1 + 10$	$d_1 + 45$	20 ± 4	VR1	R	415000
1 490 1 515	1 419 1 419	32,5 32,5	65 65	30 21	$d_1 + 24$ $d_1 + 24$	$d_1 + 115$ $d_1 + 115$	50 ± 12 50 ± 12	VR4 VR6	R R	415003 471501
1 515 1 540	1 443 1 443	32,5 32,5	65 65	30 21	$d_1 + 24$ $d_1 + 24$	$d_1 + 115$ $d_1 + 115$	50 ± 12 50 ± 12	VR4 VR6	R R	415253 471526

**V-образные уплотнения — метрические размеры,
обозначение для рынка Северной Америки**
d₁ 1 525 – 2 020 мм

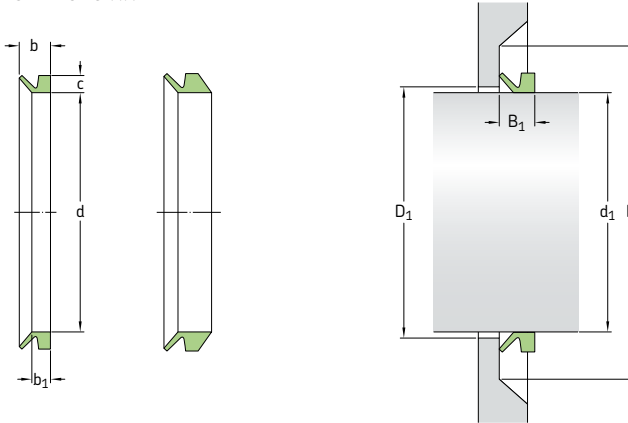

Размеры Диапазон диаметра вала	Внутренний диа- метр уплотнения в демонтажном состоянии	Посадоч- ная шири- на уплотне- ния	Номиналь- ная шири- на уплотне- ния	Номиналь- ная вы- сота уплотнения	Зазор	Сопряжён- ная по- верхность	Монтажная ширина уплотнения	Кон- струк- ция	Код	Обозначение
d ₁ свыше до	d	b ₁	b	c	D ₁ макс.	D мин.	B ₁			
мм										
1 525 1 575	1 405 1 405	6 6	10,5 10,5	6,5 6,5	d ₁ + 5 d ₁ + 5	d ₁ + 20 d ₁ + 20	8 ± 1,5 8 ± 1,5	VR3 VR3	R V	415502 415506
1 520 1 570	1 405	14,3	25	15	d ₁ + 10	d ₁ + 45	20 ± 4	VR1	R	415500
1 540 1 570	1 467 1 467	32,5 32,5	65 65	30 21	d ₁ + 24 d ₁ + 24	d ₁ + 115 d ₁ + 115	50 ± 12 50 ± 12	VR4 VR6	R R	415503 471551
1 570 1 600	1 495 1 495	32,5 32,5	65 65	30 21	d ₁ + 24 d ₁ + 24	d ₁ + 115 d ₁ + 115	50 ± 12 50 ± 12	VR4 VR6	R R	415753 471576
1 575 1 625	1 450 1 450	6 6	10,5 10,5	6,5 6,5	d ₁ + 5 d ₁ + 5	d ₁ + 20 d ₁ + 20	8 ± 1,5 8 ± 1,5	VR3 VR3	R V	416002 416006
1 570 1 620	1 450	14,3	25	15	d ₁ + 10	d ₁ + 45	20 ± 4	VR1	R	416000
1 600 1 640	1 524 1 524	32,5 32,5	65 65	30 21	d ₁ + 24 d ₁ + 24	d ₁ + 115 d ₁ + 115	50 ± 12 50 ± 12	VR4 VR6	R R	416003 471601
1 625 1 675	1 495 1 495	6 6	10,5 10,5	6,5 6,5	d ₁ + 5 d ₁ + 5	d ₁ + 20 d ₁ + 20	8 ± 1,5 8 ± 1,5	VR3 VR3	R V	416502 416506
1 620 1 670	1 495	14,3	25	15	d ₁ + 10	d ₁ + 45	20 ± 4	VR1	R	416500
1 640 1 680	1 559 1 559	32,5 32,5	65 65	30 21	d ₁ + 24 d ₁ + 24	d ₁ + 115 d ₁ + 115	50 ± 12 50 ± 12	VR4 VR6	R R	416503 471651
1 675 1 725	1 540 1 540	6 6	10,5 10,5	6,5 6,5	d ₁ + 5 d ₁ + 5	d ₁ + 20 d ₁ + 20	8 ± 1,5 8 ± 1,5	VR3 VR3	R V	417002 417006
1 670 1 720	1 540	14,3	25	15	d ₁ + 10	d ₁ + 45	20 ± 4	VR1	R	417000
1 680 1 720	1 596 1 596	32,5 32,5	65 65	30 21	d ₁ + 24 d ₁ + 24	d ₁ + 115 d ₁ + 115	50 ± 12 50 ± 12	VR4 VR6	R R	417003 471701
1 725 1 775	1 585 1 585	6 6	10,5 10,5	6,5 6,5	d ₁ + 5 d ₁ + 5	d ₁ + 20 d ₁ + 20	8 ± 1,5 8 ± 1,5	VR3 VR3	R V	417502 417506
1 720 1 770	1 585	14,3	25	15	d ₁ + 10	d ₁ + 45	20 ± 4	VR1	R	417500
1 720 1 765	1 632 1 632	32,5 32,5	65 65	30 21	d ₁ + 24 d ₁ + 24	d ₁ + 115 d ₁ + 115	50 ± 12 50 ± 12	VR4 VR6	R R	417503 471751

Размеры Диапазон диаметра вала	Внутренний диаметр уплотнения в домонтажном состоянии	Посадочная ширина на уплотнение	Номинальная ширина уплотнения	Номинальная высота уплотнения	Зазор	Сопряжённая поверхность	Монтажная ширина уплотнения	Конструкция	Код кромки	Обозначение
d_1 свыше до	d	b_1	b	c	D_1 макс.	D мин.	B_1			
1765 1810	1671 1671	32,5 32,5	65 65	30 21	$d_1 + 24$ $d_1 + 24$	$d_1 + 115$ $d_1 + 115$	50 ± 12 50 ± 12	VR4 VR6	R R	418003 471801
1775 1825	1630 1630	6 6	10,5 10,5	6,5 6,5	$d_1 + 5$ $d_1 + 5$	$d_1 + 20$ $d_1 + 20$	$8 \pm 1,5$ $8 \pm 1,5$	VR3 VR3	R V	418002 418006
1770 1820	1630	14,3	25	15	$d_1 + 10$	$d_1 + 45$	20 ± 4	VR1	R	418000
1810 1855	1714 1714	32,5 32,5	65 65	30 21	$d_1 + 24$ $d_1 + 24$	$d_1 + 115$ $d_1 + 115$	50 ± 12 50 ± 12	VR4 VR6	R R	418503 471851
1825 1875	1675 1675	6 6	10,5 10,5	6,5 6,5	$d_1 + 5$ $d_1 + 5$	$d_1 + 20$ $d_1 + 20$	$8 \pm 1,5$ $8 \pm 1,5$	VR3 VR3	R V	418502 418506
1820 1870	1675	14,3	25	15	$d_1 + 10$	$d_1 + 45$	20 ± 4	VR1	R	418500
1855 1905	1753 1753	32,5 32,5	65 65	30 21	$d_1 + 24$ $d_1 + 24$	$d_1 + 115$ $d_1 + 115$	50 ± 12 50 ± 12	VR4 VR6	R R	419003 471901
1875 1925	1720 1720	6 6	10,5 10,5	6,5 6,5	$d_1 + 5$ $d_1 + 5$	$d_1 + 20$ $d_1 + 20$	$8 \pm 1,5$ $8 \pm 1,5$	VR3 VR3	R V	419002 419006
1870 1920	1720	14,3	25	15	$d_1 + 10$	$d_1 + 45$	20 ± 4	VR1	R	419000
1905 1955	1794 1794	32,5 32,5	65 65	30 21	$d_1 + 24$ $d_1 + 24$	$d_1 + 115$ $d_1 + 115$	50 ± 12 50 ± 12	VR4 VR6	R R	419503 471951
1925 1975	1765 1765	6 6	10,5 10,5	6,5 6,5	$d_1 + 5$ $d_1 + 5$	$d_1 + 20$ $d_1 + 20$	$8 \pm 1,5$ $8 \pm 1,5$	VR3 VR3	R V	419502 419506
1920 1970	1765	14,3	25	15	$d_1 + 10$	$d_1 + 45$	20 ± 4	VR1	R	419500
1955 2010	1844 1844	32,5 32,5	65 65	30 21	$d_1 + 24$ $d_1 + 24$	$d_1 + 115$ $d_1 + 115$	50 ± 12 50 ± 12	VR4 VR6	R R	420003 472001
1975 2025	1810 1810	6 6	10,5 10,5	6,5 6,5	$d_1 + 5$ $d_1 + 5$	$d_1 + 20$ $d_1 + 20$	$8 \pm 1,5$ $8 \pm 1,5$	VR3 VR3	R V	420002 420006
1970 2020	1810	14,3	25	15	$d_1 + 10$	$d_1 + 45$	20 ± 4	VR1	R	420000

V-образные уплотнения — дюймовые размеры, обозначение для рынка Северной Америки
d₁ 0,11 – 2,09 дюйма

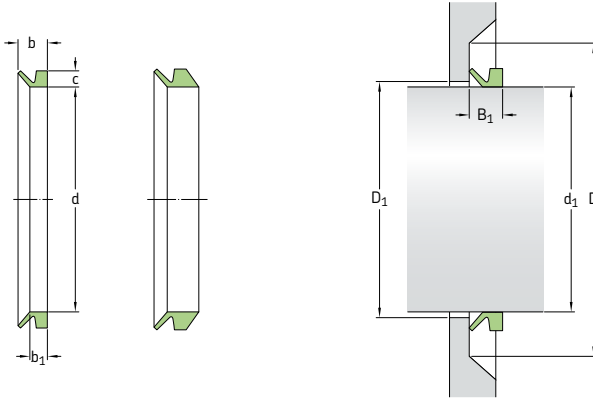

Размеры		Внутренний диаметр уплотнения в сборном состоянии	Номинальная высота уплотнения	Посадочная ширина уплотнения	Номинальная ширина уплотнения	Зазор	Сопряженная поверхность	Монтажная ширина уплотнения	Конструкция	Код кромки	Обозначение
Диапазон диаметра вала	d										
d ₁	до	d	c	b ₁	b	D ₁ (= d ₁ +) макс.	D (= d ₁ +) мин.	B ₁			
дюймы	дюймы	дюймы	дюймы	дюймы	дюймы	дюймы	дюймы	дюймы			
0,11	0,14	0,10	0,06	0,08	0,12	0,04	0,16	0,10 ± 0,012	VR1	R	400030
		0,10	0,06	0,08	0,12	0,04	0,16	0,10 ± 0,012	VR1	V	400034
0,14	0,18	0,13	0,08	0,09	0,15	0,04	0,24	0,12 ± 0,016	VR1	R	400040
		0,13	0,08	0,09	0,15	0,04	0,24	0,12 ± 0,016	VR1	V	400044
0,18	0,22	0,16	0,08	0,09	0,15	0,04	0,24	0,12 ± 0,016	VR1	R	400050
		0,16	0,08	0,09	0,15	0,04	0,24	0,12 ± 0,016	VR1	V	400054
		0,16	0,08	0,15	0,20	0,04	0,24	0,18 ± 0,016	VR2	R	400051
		0,16	0,08	0,15	0,20	0,04	0,24	0,18 ± 0,016	VR2	V	400055
0,22	0,26	0,20	0,08	0,09	0,15	0,04	0,24	0,12 ± 0,016	VR1	R	400060
		0,20	0,08	0,09	0,15	0,04	0,24	0,12 ± 0,016	VR1	V	400064
		0,20	0,08	0,15	0,20	0,04	0,24	0,18 ± 0,016	VR2	R	400061
		0,20	0,08	0,15	0,20	0,04	0,24	0,18 ± 0,016	VR2	V	400065
0,26	0,31	0,24	0,08	0,09	0,15	0,04	0,24	0,12 ± 0,016	VR1	R	400070
		0,24	0,08	0,09	0,15	0,04	0,24	0,12 ± 0,016	VR1	V	400074
		0,24	0,08	0,15	0,20	0,04	0,24	0,18 ± 0,016	VR2	R	400071
		0,24	0,08	0,15	0,20	0,04	0,24	0,18 ± 0,016	VR2	V	400075
0,31	0,37	0,28	0,08	0,09	0,15	0,04	0,24	0,12 ± 0,016	VR1	R	400080
		0,28	0,08	0,09	0,15	0,04	0,24	0,12 ± 0,016	VR1	V	400084
		0,28	0,08	0,15	0,20	0,04	0,24	0,18 ± 0,016	VR2	R	400081
		0,28	0,08	0,15	0,20	0,04	0,24	0,18 ± 0,016	VR2	V	400085
0,37	0,45	0,35	0,12	0,13	0,22	0,04	0,35	0,18 ± 0,02	VR1	R	400100
		0,35	0,12	0,13	0,22	0,04	0,35	0,18 ± 0,02	VR1	V	400104
		0,35	0,12	0,22	0,30	0,04	0,35	0,26 ± 0,02	VR2	R	400101
		0,35	0,12	0,22	0,30	0,04	0,35	0,26 ± 0,02	VR2	V	400105
0,45	0,49	0,41	0,12	0,13	0,22	0,04	0,35	0,18 ± 0,02	VR1	R	400120
		0,41	0,12	0,13	0,22	0,04	0,35	0,18 ± 0,02	VR1	V	400124
		0,41	0,12	0,22	0,30	0,04	0,35	0,26 ± 0,02	VR2	R	400121
		0,41	0,12	0,22	0,30	0,04	0,35	0,26 ± 0,02	VR2	V	400125
0,49	0,53	0,46	0,12	0,13	0,22	0,04	0,35	0,18 ± 0,02	VR1	R	400130
		0,46	0,12	0,13	0,22	0,04	0,35	0,18 ± 0,02	VR1	V	400134
0,53	0,61	0,49	0,12	0,13	0,22	0,04	0,35	0,18 ± 0,02	VR1	R	400140
		0,49	0,12	0,13	0,22	0,04	0,35	0,18 ± 0,02	VR1	V	400144

Размеры Диапазон диаметра вала		Внутренний диаметр уплотнения в монтажном состоянии	Номинальная высота уплотнения	Посадочная ширина	Номинальная ширина уплотнения	Зазор	Сопряжённая поверхность	Монтажная ширина уплотнения	Конструкция	Код кромки	Обозначение
d ₁ свыше	до	d	c	b ₁	b	D ₁ (= d ₁ +) макс.	D (= d ₁ +) мин.	B ₁			
дюймы	дюймы								-	-	-
0,53 прод.	0,61	0,49	0,12	0,22	0,30	0,04	0,35	0,26 ± 0,02	VR2	R	400141
		0,49	0,12	0,22	0,30	0,04	0,35	0,26 ± 0,02	VR2	V	400145
0,61	0,67	0,55	0,12	0,13	0,22	0,04	0,35	0,18 ± 0,02	VR1	R	400160
		0,55	0,12	0,13	0,22	0,04	0,35	0,18 ± 0,02	VR1	V	400164
0,61	0,69	0,55	0,12	0,22	0,30	0,04	0,35	0,26 ± 0,02	VR2	R	400161
		0,55	0,12	0,22	0,30	0,04	0,35	0,26 ± 0,02	VR2	V	400165
0,69	0,75	0,63	0,12	0,13	0,22	0,04	0,35	0,18 ± 0,02	VR1	R	400180
		0,63	0,12	0,13	0,22	0,04	0,35	0,18 ± 0,02	VR1	V	400184
		0,63	0,12	0,22	0,30	0,04	0,35	0,26 ± 0,02	VR2	R	400181
		0,63	0,12	0,22	0,30	0,04	0,35	0,26 ± 0,02	VR2	V	400185
0,75	0,83	0,71	0,16	0,19	0,30	0,08	0,47	0,24 ± 0,03	VR1	R	400200
		0,71	0,16	0,19	0,30	0,08	0,47	0,24 ± 0,03	VR1	V	400204
		0,71	0,16	0,31	0,41	0,08	0,47	0,35 ± 0,03	VR2	R	400201
		0,71	0,16	0,31	0,41	0,08	0,47	0,35 ± 0,03	VR2	V	400205
0,83	0,94	0,79	0,16	0,19	0,30	0,08	0,47	0,24 ± 0,03	VR1	R	400220
		0,79	0,16	0,19	0,30	0,08	0,47	0,24 ± 0,03	VR1	V	400224
		0,79	0,16	0,31	0,41	0,08	0,47	0,35 ± 0,03	VR2	R	400221
		0,79	0,16	0,31	0,41	0,08	0,47	0,35 ± 0,03	VR2	V	400225
0,94	1,06	0,87	0,16	0,19	0,30	0,08	0,47	0,24 ± 0,03	VR1	R	400250
		0,87	0,16	0,19	0,30	0,08	0,47	0,24 ± 0,03	VR1	V	400254
		0,87	0,16	0,31	0,41	0,08	0,47	0,35 ± 0,03	VR2	R	400251
		0,87	0,16	0,31	0,41	0,08	0,47	0,35 ± 0,03	VR2	V	400255
1,06	1,14	0,98	0,16	0,19	0,30	0,08	0,47	0,24 ± 0,03	VR1	R	400280
		0,98	0,16	0,19	0,30	0,08	0,47	0,24 ± 0,03	VR1	V	400284
		0,98	0,16	0,31	0,41	0,08	0,47	0,35 ± 0,03	VR2	R	400281
		0,98	0,16	0,31	0,41	0,08	0,47	0,35 ± 0,03	VR2	V	400285
1,14	1,22	1,06	0,16	0,19	0,30	0,08	0,47	0,24 ± 0,03	VR1	R	400300
		1,06	0,16	0,19	0,30	0,08	0,47	0,24 ± 0,03	VR1	V	400304
		1,06	0,16	0,31	0,41	0,08	0,47	0,35 ± 0,03	VR2	R	400301
		1,06	0,16	0,31	0,41	0,08	0,47	0,35 ± 0,03	VR2	V	400305
1,22	1,30	1,14	0,16	0,19	0,30	0,08	0,47	0,24 ± 0,03	VR1	R	400320
		1,14	0,16	0,19	0,30	0,08	0,47	0,24 ± 0,03	VR1	V	400324
		1,14	0,16	0,31	0,41	0,08	0,47	0,35 ± 0,03	VR2	R	400321
		1,14	0,16	0,31	0,41	0,08	0,47	0,35 ± 0,03	VR2	V	400325
1,30	1,42	1,22	0,16	0,19	0,30	0,08	0,47	0,24 ± 0,03	VR1	R	400350
		1,22	0,16	0,19	0,30	0,08	0,47	0,24 ± 0,03	VR1	V	400354
		1,22	0,16	0,31	0,41	0,08	0,47	0,35 ± 0,03	VR2	R	400351
		1,22	0,16	0,31	0,41	0,08	0,47	0,35 ± 0,03	VR2	V	400355
1,42	1,50	1,34	0,16	0,19	0,30	0,08	0,47	0,24 ± 0,03	VR1	R	400380
		1,34	0,16	0,19	0,30	0,08	0,47	0,24 ± 0,03	VR1	V	400384
		1,34	0,16	0,31	0,41	0,08	0,47	0,35 ± 0,03	VR2	R	400381
		1,34	0,16	0,31	0,41	0,08	0,47	0,35 ± 0,03	VR2	V	400385
1,50	1,69	1,42	0,20	0,22	0,35	0,08	0,59	0,28 ± 0,04	VR1	R	400400
		1,42	0,20	0,22	0,35	0,08	0,59	0,28 ± 0,04	VR1	V	400404
		1,42	0,20	0,37	0,51	0,08	0,59	0,43 ± 0,04	VR2	R	400401
		1,42	0,20	0,37	0,51	0,08	0,59	0,43 ± 0,04	VR2	V	400405
1,69	1,89	1,57	0,20	0,22	0,35	0,08	0,59	0,28 ± 0,04	VR1	R	400450
		1,57	0,20	0,22	0,35	0,08	0,59	0,28 ± 0,04	VR1	V	400454
		1,57	0,20	0,37	0,51	0,08	0,59	0,43 ± 0,04	VR2	R	400451
		1,57	0,20	0,37	0,51	0,08	0,59	0,43 ± 0,04	VR2	V	400455
1,89	2,09	1,77	0,20	0,22	0,35	0,08	0,59	0,28 ± 0,04	VR1	R	400500
		1,77	0,20	0,22	0,35	0,08	0,59	0,28 ± 0,04	VR1	V	400504
		1,77	0,20	0,37	0,51	0,08	0,59	0,43 ± 0,04	VR2	R	400501
		1,77	0,20	0,37	0,51	0,08	0,59	0,43 ± 0,04	VR2	V	400505

V-образные уплотнения — дюймовые размеры, обозначение для рынка Северной Америки
d₁ 2,09 – 7,68 дюйма

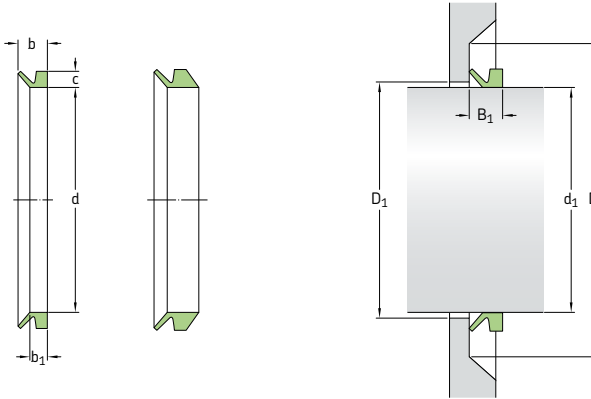

Размеры		Внутренний диаметр уплотнения в монтажном состоянии d	Номинальная высота уплотнения c	Посадочная ширина уплотнения b ₁	Номинальная ширина уплотнения b	Зазор D ₁ (= d ₁ +) макс.	Сопряженная поверхность D (= d ₁ +) мин.	Монтажная ширина уплотнения B ₁	Конструкция	Код кромки	Обозначение
Диапазон диаметра вала d ₁ свыше	до										
дюймы	дюймы								-	-	-
2,09	2,28	1,93	0,20	0,22	0,35	0,08	0,59	0,28 ± 0,04	VR1	R	400550
		1,93	0,20	0,22	0,35	0,08	0,59	0,28 ± 0,04	VR1	V	400554
		1,93	0,20	0,37	0,51	0,08	0,59	0,43 ± 0,04	VR2	R	400551
		1,93	0,20	0,37	0,51	0,08	0,59	0,43 ± 0,04	VR2	V	400555
2,28	2,48	2,13	0,20	0,22	0,35	0,08	0,59	0,28 ± 0,04	VR1	R	400600
		2,13	0,20	0,22	0,35	0,08	0,59	0,28 ± 0,04	VR1	V	400604
		2,13	0,20	0,37	0,51	0,08	0,59	0,43 ± 0,04	VR2	R	400601
		2,13	0,20	0,37	0,51	0,08	0,59	0,43 ± 0,04	VR2	V	400605
2,48	2,68	2,28	0,20	0,22	0,35	0,08	0,59	0,28 ± 0,04	VR1	R	400650
		2,28	0,20	0,22	0,35	0,08	0,59	0,28 ± 0,04	VR1	V	400654
		2,28	0,20	0,37	0,51	0,08	0,59	0,43 ± 0,04	VR2	R	400651
		2,28	0,20	0,37	0,51	0,08	0,59	0,43 ± 0,04	VR2	V	400655
2,68	2,87	2,48	0,24	0,27	0,43	0,12	0,71	0,35 ± 0,05	VR1	R	400700
		2,48	0,24	0,27	0,43	0,12	0,71	0,35 ± 0,05	VR1	V	400704
		2,48	0,24	0,44	0,61	0,12	0,71	0,53 ± 0,05	VR2	R	400701
		2,48	0,24	0,44	0,61	0,12	0,71	0,53 ± 0,05	VR2	V	400705
2,87	3,07	2,64	0,24	0,27	0,43	0,12	0,71	0,35 ± 0,05	VR1	R	400750
		2,64	0,24	0,27	0,43	0,12	0,71	0,53 ± 0,05	VR2	R	400751
		2,64	0,24	0,44	0,61	0,12	0,71	0,53 ± 0,05	VR2	V	400755
3,07	3,27	2,83	0,24	0,27	0,43	0,12	0,71	0,35 ± 0,05	VR1	R	400800
		2,83	0,24	0,27	0,43	0,12	0,71	0,35 ± 0,05	VR1	V	400804
		2,83	0,24	0,44	0,61	0,12	0,71	0,53 ± 0,05	VR2	R	400801
		2,83	0,24	0,44	0,61	0,12	0,71	0,53 ± 0,05	VR2	V	400805
3,27	3,46	2,99	0,24	0,27	0,43	0,12	0,71	0,35 ± 0,05	VR1	R	400850
		2,99	0,24	0,27	0,43	0,12	0,71	0,35 ± 0,05	VR1	V	400854
		2,99	0,24	0,44	0,61	0,12	0,71	0,53 ± 0,05	VR2	R	400851
		2,99	0,24	0,44	0,61	0,12	0,71	0,53 ± 0,05	VR2	V	400855
3,46	3,66	3,19	0,24	0,27	0,43	0,12	0,71	0,35 ± 0,05	VR1	R	400900
		3,19	0,24	0,27	0,43	0,12	0,71	0,35 ± 0,05	VR1	V	400904
		3,19	0,24	0,44	0,61	0,12	0,71	0,53 ± 0,05	VR2	R	400901
		3,19	0,24	0,44	0,61	0,12	0,71	0,53 ± 0,05	VR2	V	400905
3,66	3,86	3,35	0,24	0,27	0,43	0,12	0,71	0,35 ± 0,05	VR1	R	400950
		3,35	0,24	0,27	0,43	0,12	0,71	0,35 ± 0,05	VR1	V	400954
		3,35	0,24	0,44	0,61	0,12	0,71	0,53 ± 0,05	VR2	R	400951
		3,35	0,24	0,44	0,61	0,12	0,71	0,53 ± 0,05	VR2	V	400955

Размеры Диапазон диаметра вала		Внутренний диаметр уплотнения в домонтажном состоянии d	Номинальная высота уплотнения с	Посадочная ширина уплотнения b ₁	Номинальная ширина уплотнения b	Зазор D ₁ (= d ₁ +) макс.	Сопряженная поверхность D (= d ₁ +) мин.	Монтажная ширина уплотнения B ₁	Конструкция	Код кромки	Обозначение
d ₁ свыше	до										
дюймы		дюймы									
3,86	4,13	3,54	0,24	0,27	0,43	0,12	0,71	0,35 ± 0,05	VR1	R	401000
		3,54	0,24	0,27	0,43	0,12	0,71	0,35 ± 0,05	VR1	V	401004
		3,54	0,24	0,44	0,61	0,12	0,71	0,53 ± 0,05	VR2	R	401001
		3,54	0,24	0,44	0,61	0,12	0,71	0,53 ± 0,05	VR2	V	401005
4,13	4,53	3,90	0,26	0,24	0,41	0,20	0,79	0,31 ± 0,06	VR3	R	401102
		3,90	0,26	0,24	0,41	0,20	0,79	0,31 ± 0,06	VR3	V	401106
		3,90	0,28	0,31	0,50	0,16	0,83	0,41 ± 0,06	VR1	R	401100
		3,90	0,28	0,31	0,50	0,16	0,83	0,41 ± 0,06	VR1	V	401104
		3,90	0,28	0,52	0,71	0,16	0,83	0,61 ± 0,06	VR2	R	401101
		3,90	0,28	0,52	0,71	0,16	0,83	0,61 ± 0,06	VR2	V	401105
4,53	4,92	4,25	0,26	0,24	0,41	0,20	0,79	0,31 ± 0,06	VR3	R	401202
		4,25	0,26	0,24	0,41	0,20	0,79	0,31 ± 0,06	VR3	V	401206
		4,25	0,28	0,31	0,50	0,16	0,83	0,41 ± 0,06	VR1	R	401200
		4,25	0,28	0,31	0,50	0,16	0,83	0,41 ± 0,06	VR1	V	401204
		4,25	0,28	0,52	0,71	0,16	0,83	0,61 ± 0,06	VR2	R	401201
		4,25	0,28	0,52	0,71	0,16	0,83	0,61 ± 0,06	VR2	V	401205
4,92	5,31	4,61	0,26	0,24	0,41	0,20	0,79	0,31 ± 0,06	VR3	R	401302
		4,61	0,26	0,24	0,41	0,20	0,79	0,31 ± 0,06	VR3	V	401306
		4,61	0,28	0,31	0,50	0,16	0,83	0,41 ± 0,06	VR1	R	401300
		4,61	0,28	0,31	0,50	0,16	0,83	0,41 ± 0,06	VR1	V	401304
		4,61	0,28	0,52	0,71	0,16	0,83	0,61 ± 0,06	VR2	R	401301
		4,61	0,28	0,52	0,71	0,16	0,83	0,61 ± 0,06	VR2	V	401305
5,31	5,71	4,96	0,26	0,24	0,41	0,20	0,79	0,31 ± 0,06	VR3	R	401402
		4,96	0,26	0,24	0,41	0,20	0,79	0,31 ± 0,06	VR3	V	401406
		4,96	0,28	0,31	0,50	0,16	0,83	0,41 ± 0,06	VR1	R	401400
		4,96	0,28	0,31	0,50	0,16	0,83	0,41 ± 0,06	VR1	V	401404
		4,96	0,28	0,52	0,71	0,16	0,83	0,61 ± 0,06	VR2	R	401401
		4,96	0,28	0,52	0,71	0,16	0,83	0,61 ± 0,06	VR2	V	401405
5,71	6,10	5,31	0,26	0,24	0,41	0,20	0,79	0,31 ± 0,06	VR3	R	401502
		5,31	0,26	0,24	0,41	0,20	0,79	0,31 ± 0,06	VR3	V	401506
		5,31	0,28	0,31	0,50	0,16	0,83	0,41 ± 0,06	VR1	R	401500
		5,31	0,28	0,31	0,50	0,16	0,83	0,41 ± 0,06	VR1	V	401504
		5,31	0,28	0,52	0,71	0,16	0,83	0,61 ± 0,06	VR2	R	401501
		5,31	0,28	0,52	0,71	0,16	0,83	0,61 ± 0,06	VR2	V	401505
6,10	6,50	5,67	0,26	0,24	0,41	0,20	0,79	0,31 ± 0,06	VR3	R	401602
		5,67	0,26	0,24	0,41	0,20	0,79	0,31 ± 0,06	VR3	V	401606
		5,67	0,31	0,35	0,57	0,16	0,94	0,47 ± 0,07	VR1	R	401600
		5,67	0,31	0,35	0,57	0,16	0,94	0,47 ± 0,07	VR1	V	401604
		5,67	0,31	0,59	0,81	0,16	0,94	0,71 ± 0,07	VR2	R	401601
		5,67	0,31	0,59	0,81	0,16	0,94	0,71 ± 0,07	VR2	V	401605
6,50	6,89	6,02	0,26	0,24	0,41	0,20	0,79	0,31 ± 0,06	VR3	R	401702
		6,02	0,26	0,24	0,41	0,20	0,79	0,31 ± 0,06	VR3	V	401706
		6,02	0,31	0,35	0,57	0,16	0,94	0,47 ± 0,07	VR1	R	401700
		6,02	0,31	0,35	0,57	0,16	0,94	0,47 ± 0,07	VR1	V	401704
		6,02	0,31	0,59	0,81	0,16	0,94	0,71 ± 0,07	VR2	R	401701
		6,02	0,31	0,59	0,81	0,16	0,94	0,71 ± 0,07	VR2	V	401705
6,89	7,28	6,38	0,26	0,24	0,41	0,20	0,79	0,31 ± 0,06	VR3	R	401802
		6,38	0,26	0,24	0,41	0,20	0,79	0,31 ± 0,06	VR3	V	401806
		6,38	0,31	0,35	0,57	0,16	0,94	0,47 ± 0,07	VR1	R	401800
		6,38	0,31	0,35	0,57	0,16	0,94	0,47 ± 0,07	VR1	V	401804
		6,38	0,31	0,59	0,81	0,16	0,94	0,71 ± 0,07	VR2	R	401801
		6,38	0,31	0,59	0,81	0,16	0,94	0,71 ± 0,07	VR2	V	401805
7,28	7,68	6,73	0,26	0,24	0,41	0,20	0,79	0,31 ± 0,06	VR3	R	401902
		6,73	0,26	0,24	0,41	0,20	0,79	0,31 ± 0,06	VR3	V	401906
		6,73	0,31	0,35	0,57	0,16	0,94	0,47 ± 0,07	VR1	R	401900
		6,73	0,31	0,35	0,57	0,16	0,94	0,47 ± 0,07	VR1	V	401904
		6,73	0,31	0,59	0,81	0,16	0,94	0,71 ± 0,07	VR2	R	401901
		6,73	0,31	0,59	0,81	0,16	0,94	0,71 ± 0,07	VR2	V	401905

V-образные уплотнения — дюймовые размеры, обозначение для рынка Северной Америки
d₁ 7,48 – 15,35 дюйма

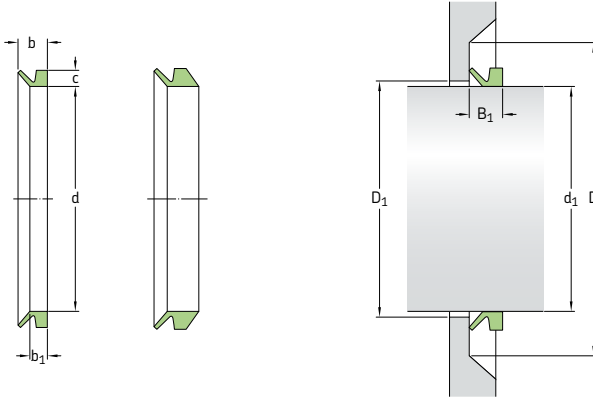

Размеры		Внутренний диаметр уплотнения в демонтажном состоянии d	Номинальная высота уплотнения c	Посадочная ширина уплотнения b ₁	Номинальная ширина уплотнения b	Зазор D ₁ (= d ₁ +) макс.	Сопряженная поверхность D (= d ₁ +) мин.	Монтажная ширина уплотнения B ₁	Конструкция	Код кромки	Обозначение
Диапазон диаметра вала	до										
дюймы	дюймы								-	-	-
7,68	8,27	7,17	0,26	0,24	0,41	0,20	0,79	0,31 ± 0,06	VR3	R	402002
		7,17	0,26	0,24	0,41	0,20	0,79	0,31 ± 0,06	VR3	V	402006
		7,09	0,31	0,35	0,57	0,16	0,94	0,47 ± 0,07	VR1	R	401990
		7,09	0,31	0,35	0,57	0,16	0,94	0,47 ± 0,07	VR1	V	401994
		7,09	0,31	0,59	0,81	0,16	0,94	0,71 ± 0,07	VR2	R	401991
		7,09	0,31	0,59	0,81	0,16	0,94	0,71 ± 0,07	VR2	V	401995
7,48	8,27	7,09	0,59	0,56	0,98	0,39	1,77	0,79 ± 0,16	VR1	R	402000
		7,09	0,59	0,56	0,98	0,39	1,77	0,79 ± 0,16	VR1	V	402004
8,27	9,17	7,80	0,26	0,24	0,41	0,20	0,79	0,31 ± 0,06	VR3	R	402202
		7,80	0,26	0,24	0,41	0,20	0,79	0,31 ± 0,06	VR3	V	402206
		7,80	0,59	0,56	0,98	0,39	1,77	0,79 ± 0,16	VR1	R	402200
		7,80	0,59	0,56	0,98	0,39	1,77	0,79 ± 0,16	VR1	V	402204
9,17	10,24	8,86	0,26	0,24	0,41	0,20	0,79	0,31 ± 0,06	VR3	R	402502
		8,86	0,26	0,24	0,41	0,20	0,79	0,31 ± 0,06	VR3	V	402506
9,25	10,43	8,86	0,59	0,56	0,98	0,39	1,77	0,79 ± 0,16	VR1	R	402500
		8,86	0,59	0,56	0,98	0,39	1,77	0,79 ± 0,16	VR1	V	402504
10,24	11,22	9,72	0,26	0,24	0,41	0,20	0,79	0,31 ± 0,06	VR3	R	402752
		9,72	0,26	0,24	0,41	0,20	0,79	0,31 ± 0,06	VR3	V	402756
10,43	11,42	9,72	0,59	0,56	0,98	0,39	1,77	0,79 ± 0,16	VR1	R	402750
		9,72	0,59	0,56	0,98	0,39	1,77	0,79 ± 0,16	VR1	V	402754
11,22	12,20	10,63	0,26	0,24	0,41	0,20	0,79	0,31 ± 0,06	VR3	R	403002
		10,63	0,26	0,24	0,41	0,20	0,79	0,31 ± 0,06	VR3	V	403006
11,42	12,20	10,63	0,59	0,56	0,98	0,39	1,77	0,79 ± 0,16	VR1	R	403000
		10,63	0,59	0,56	0,98	0,39	1,77	0,79 ± 0,16	VR1	V	403004
11,81	12,01	11,57	1,18	1,28	2,56	0,94	4,53	1,97 ± 0,47	VR4	R	403003
		11,57	0,83	1,28	2,56	0,94	4,53	1,97 ± 0,47	VR6	R	470301
12,01	12,20	11,77	1,18	1,28	2,56	0,94	4,53	1,97 ± 0,47	VR4	R	403053
		11,77	0,83	1,28	2,56	0,94	4,53	1,97 ± 0,47	VR6	R	470306
12,20	13,19	11,50	0,26	0,24	0,41	0,20	0,79	0,31 ± 0,06	VR3	R	403252
		11,50	0,26	0,24	0,41	0,20	0,79	0,31 ± 0,06	VR3	V	403256

Размеры Диапазон диаметра вала		Внутренний диаметр уплотнения в монтажном состоянии d	Номинальная высота уплотнения с	Посадочная ширина b ₁	Номинальная ширина уплотнения b	Зазор D ₁ (= d ₁ +) макс.	Сопряжённая поверхность D (= d ₁ +) мин.	Монтажная ширина уплотнения B ₁	Конструкция	Код кромки	Обозначение
d ₁ свыше	до										
дюймы		дюймы							-	-	-
12,20 прод.	13,19	11,50	0,59	0,56	0,98	0,39	1,77	0,79 ± 0,16	VR1	R	403250
		11,50	0,59	0,56	0,98	0,39	1,77	0,79 ± 0,16	VR1	V	403254
12,20	12,40	11,97	1,18	1,28	2,56	0,94	4,53	1,97 ± 0,47	VR4	R	403103
		11,97	0,83	1,28	2,56	0,94	4,53	1,97 ± 0,47	VR6	R	470311
12,40	12,60	12,17	1,18	1,28	2,56	0,94	4,53	1,97 ± 0,47	VR4	R	403153
		12,17	0,83	1,28	2,56	0,94	4,53	1,97 ± 0,47	VR6	R	470316
12,60	12,80	12,36	1,18	1,28	2,56	0,94	4,53	1,97 ± 0,47	VR4	R	403203
		12,36	0,83	1,28	2,56	0,94	4,53	1,97 ± 0,47	VR6	R	470321
12,80	12,99	12,56	1,18	1,28	2,56	0,94	4,53	1,97 ± 0,47	VR4	R	403253
		12,56	0,83	1,28	2,56	0,94	4,53	1,97 ± 0,47	VR6	R	470326
12,99	13,19	12,72	1,18	1,28	2,56	0,94	4,53	1,97 ± 0,47	VR4	R	403303
		12,72	0,83	1,28	2,56	0,94	4,53	1,97 ± 0,47	VR6	R	470331
13,19	14,37	12,40	0,26	0,24	0,41	0,20	0,79	0,31 ± 0,06	VR3	R	403502
		12,40	0,26	0,24	0,41	0,20	0,79	0,31 ± 0,06	VR3	V	403506
		12,40	0,59	0,56	0,98	0,39	1,77	0,79 ± 0,16	VR1	R	403500
		12,40	0,59	0,56	0,98	0,39	1,77	0,79 ± 0,16	VR1	V	403504
13,19	13,39	12,91	1,18	1,28	2,56	0,94	4,53	1,97 ± 0,47	VR4	R	403353
		12,91	0,83	1,28	2,56	0,94	4,53	1,97 ± 0,47	VR6	R	470336
13,39	13,58	13,11	1,18	1,28	2,56	0,94	4,53	1,97 ± 0,47	VR4	R	403403
		12,91	0,83	1,28	2,56	0,94	4,53	1,97 ± 0,47	VR6	R	470341
13,58	13,78	13,31	1,18	1,28	2,56	0,94	4,53	1,97 ± 0,47	VR4	R	403453
		13,31	0,83	1,28	2,56	0,94	4,53	1,97 ± 0,47	VR6	R	470346
13,78	13,98	13,50	1,18	1,28	2,56	0,94	4,53	1,97 ± 0,47	VR4	R	403503
		13,50	0,83	1,28	2,56	0,94	4,53	1,97 ± 0,47	VR6	R	470351
13,98	14,17	13,66	1,18	1,28	2,56	0,94	4,53	1,97 ± 0,47	VR4	R	403553
		13,66	0,83	1,28	2,56	0,94	4,53	1,97 ± 0,47	VR6	R	470356
14,17	14,37	13,86	1,18	1,28	2,56	0,94	4,53	1,97 ± 0,47	VR4	R	403603
		14,06	0,83	1,28	2,56	0,94	4,53	1,97 ± 0,47	VR6	R	470361
14,37	15,16	13,27	0,26	0,24	0,41	0,20	0,79	0,31 ± 0,06	VR3	R	403752
		13,27	0,26	0,24	0,41	0,20	0,79	0,31 ± 0,06	VR3	V	403756
14,37	15,35	13,27	0,59	0,56	0,98	0,39	1,77	0,79 ± 0,16	VR1	R	403750
		13,27	0,59	0,56	0,98	0,39	1,77	0,79 ± 0,16	VR1	V	403754
14,37	14,57	14,06	1,18	1,28	2,56	0,94	4,53	1,97 ± 0,47	VR4	R	403653
14,57	14,76	14,25	1,18	1,28	2,56	0,94	4,53	1,97 ± 0,47	VR4	R	403703
		14,25	0,83	1,28	2,56	0,94	4,53	1,97 ± 0,47	VR6	R	470371
14,76	14,96	14,45	1,18	1,28	2,56	0,94	4,53	1,97 ± 0,47	VR4	R	403753
		14,45	0,83	1,28	2,56	0,94	4,53	1,97 ± 0,47	VR6	R	470376
14,96	15,16	14,61	1,18	1,28	2,56	0,94	4,53	1,97 ± 0,47	VR4	R	403803
		14,61	0,83	1,28	2,56	0,94	4,53	1,97 ± 0,47	VR6	R	470381
15,16	16,14	14,17	0,26	0,24	0,41	0,20	0,79	0,31 ± 0,06	VR3	R	404002
		14,17	0,26	0,24	0,41	0,20	0,79	0,31 ± 0,06	VR3	V	404006
15,35	16,93	14,17	0,59	0,56	0,98	0,39	1,77	0,79 ± 0,16	VR1	R	404000
		14,17	0,59	0,56	0,98	0,39	1,77	0,79 ± 0,16	VR1	V	404004
15,16	15,35	14,80	1,18	1,28	2,56	0,94	4,53	1,97 ± 0,47	VR4	R	403853
		14,80	0,83	1,28	2,56	0,94	4,53	1,97 ± 0,47	VR6	R	470386

V-образные уплотнения — дюймовые размеры, обозначение для рынка Северной Америки
d₁ 15,35 – 22,64 дюйма

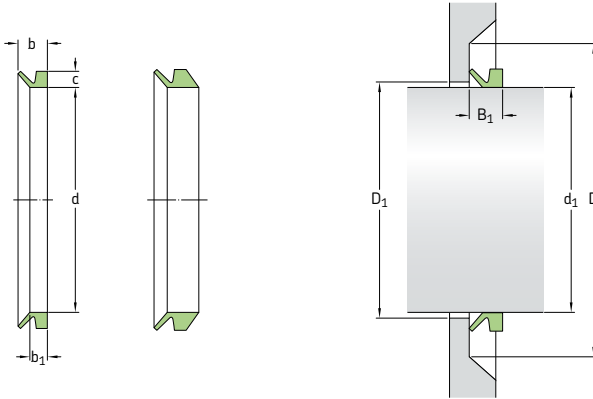

Размеры		Внутренний диаметр уплотнения в демонтажном состоянии d	Номинальная высота уплотнения c	Посадочная ширина уплотнения b ₁	Номинальная ширина уплотнения b	Зазор D ₁ (= d ₁ +) макс.	Сопряженная поверхность D (= d ₁ +) мин.	Монтажная ширина уплотнения B ₁	Конструкция	Код кромки	Обозначение
Диапазон диаметра вала	до										
дюймы	дюймы	15,00	1,18	1,28	2,56	0,94	4,53	1,97 ± 0,47	VR4	R	403903
		15,00	0,83	1,28	2,56	0,94	4,53	1,97 ± 0,47	VR6	R	470391
15,55	15,75	15,20	1,18	1,28	2,56	0,94	4,53	1,97 ± 0,47	VR4	R	403953
		15,20	0,83	1,28	2,56	0,94	4,53	1,97 ± 0,47	VR6	R	470396
15,75	15,94	15,39	1,18	1,28	2,56	0,94	4,53	1,97 ± 0,47	VR4	R	404003
		15,39	0,83	1,28	2,56	0,94	4,53	1,97 ± 0,47	VR6	R	470401
15,94	16,14	15,59	1,18	1,28	2,56	0,94	4,53	1,97 ± 0,47	VR4	R	404053
		15,59	0,83	1,28	2,56	0,94	4,53	1,97 ± 0,47	VR6	R	470406
16,14	16,34	15,79	1,18	1,28	2,56	0,94	4,53	1,97 ± 0,47	VR4	R	404103
		15,79	0,83	1,28	2,56	0,94	4,53	1,97 ± 0,47	VR6	R	470411
16,34	16,54	15,94	1,18	1,28	2,56	0,94	4,53	1,97 ± 0,47	VR4	R	404153
		15,94	0,83	1,28	2,56	0,94	4,53	1,97 ± 0,47	VR6	R	470416
16,54	16,73	16,14	1,18	1,28	2,56	0,94	4,53	1,97 ± 0,47	VR4	R	404203
		16,14	0,83	1,28	2,56	0,94	4,53	1,97 ± 0,47	VR6	R	470421
16,73	16,93	16,34	1,18	1,28	2,56	0,94	4,53	1,97 ± 0,47	VR4	R	404253
		16,34	0,83	1,28	2,56	0,94	4,53	1,97 ± 0,47	VR6	R	470426
16,14	17,32	15,04	0,26	0,24	0,41	0,20	0,79	0,31 ± 0,06	VR3	R	404252
		15,04	0,26	0,24	0,41	0,20	0,79	0,31 ± 0,06	VR3	V	404256
17,32	18,70	15,94	0,26	0,24	0,41	0,20	0,79	0,31 ± 0,06	VR3	R	404502
		15,94	0,26	0,24	0,41	0,20	0,79	0,31 ± 0,06	VR3	V	404506
16,93	18,90	15,94	0,59	0,56	0,98	0,39	1,77	0,79 ± 0,16	VR1	R	404500
		15,94	0,59	0,56	0,98	0,39	1,77	0,79 ± 0,16	VR1	V	404504
16,93	17,13	16,54	1,18	1,28	2,56	0,94	4,53	1,97 ± 0,47	VR4	R	404303
		16,54	0,83	1,28	2,56	0,94	4,53	1,97 ± 0,47	VR6	R	470431
17,13	17,32	16,73	1,18	1,28	2,56	0,94	4,53	1,97 ± 0,47	VR4	R	404353
		16,73	0,83	1,28	2,56	0,94	4,53	1,97 ± 0,47	VR6	R	470436

Размеры Диапазон диаметра вала		Внутренний диаметр уплотнения в демонтажном состоянии d	Номинальная высота уплотнения с	Посадочная ширина уплотнения b ₁	Номинальная ширина уплотнения b	Зазор D ₁ (= d ₁ + макс.	Сопряженная поверхность D (= d ₁ + мин.	Монтажная ширина уплотнения B ₁	Конструкция	Код кромок	Обозначение
d ₁ свыше	до										
дюймы	дюймы								-	-	-
17,32	17,52	16,89 16,89	1,18 0,83	1,28 1,28	2,56 2,56	0,94 0,94	4,53 4,53	1,97 ± 0,47 1,97 ± 0,47	VR4 VR6	R R	404403 470441
17,52	17,72	17,09 17,09	1,18 0,83	1,28 1,28	2,56 2,56	0,94 0,94	4,53 4,53	1,97 ± 0,47 1,97 ± 0,47	VR4 VR6	R R	404453 470446
17,72	17,91	17,28 17,28	1,18 0,83	1,28 1,28	2,56 2,56	0,94 0,94	4,53 4,53	1,97 ± 0,47 1,97 ± 0,47	VR4 VR6	R R	404503 470451
17,91	18,11	17,48 17,48	1,18 0,83	1,28 1,28	2,56 2,56	0,94 0,94	4,53 4,53	1,97 ± 0,47 1,97 ± 0,47	VR4 VR6	R R	404553 470456
18,11	18,31	17,64 17,64	1,18 0,83	1,28 1,28	2,56 2,56	0,94 0,94	4,53 4,53	1,97 ± 0,47 1,97 ± 0,47	VR4 VR6	R R	404603 470461
18,31	18,50	17,83 17,83	1,18 0,83	1,28 1,28	2,56 2,56	0,94 0,94	4,53 4,53	1,97 ± 0,47 1,97 ± 0,47	VR4 VR6	R R	404653 470466
18,50	18,70	18,03 18,03	1,18 0,83	1,28 1,28	2,56 2,56	0,94 0,94	4,53 4,53	1,97 ± 0,47 1,97 ± 0,47	VR4 VR6	R R	404703 470471
18,70	18,90	18,23 18,23	1,18 0,83	1,28 1,28	2,56 2,56	0,94 0,94	4,53 4,53	1,97 ± 0,47 1,97 ± 0,47	VR4 VR6	R R	404753 470476
18,70	20,08	17,72 17,72	0,26 0,26	0,24 0,24	0,41 0,41	0,20 0,20	0,79 0,79	0,31 ± 0,06 0,31 ± 0,06	VR3 VR3	R V	405002 405006
20,08	21,26	18,58 18,58	0,26 0,26	0,24 0,24	0,41 0,41	0,20 0,20	0,79 0,79	0,31 ± 0,06 0,31 ± 0,06	VR3 VR3	R V	405252 405256
18,90	20,87	17,72 17,72	0,59 0,59	0,56 0,56	0,98 0,98	0,39 0,39	1,77 1,77	0,79 ± 0,16 0,79 ± 0,16	VR1 VR1	R V	405000 405004
18,90	19,09	18,43 18,43	1,18 0,83	1,28 1,28	2,56 2,56	0,94 0,94	4,53 4,53	1,97 ± 0,47 1,97 ± 0,47	VR4 VR6	R R	404803 470481
19,09	19,29	18,62 18,62	1,18 0,83	1,28 1,28	2,56 2,56	0,94 0,94	4,53 4,53	1,97 ± 0,47 1,97 ± 0,47	VR4 VR6	R R	404853 470486
19,29	19,49	18,82 18,82	1,18 0,83	1,28 1,28	2,56 2,56	0,94 0,94	4,53 4,53	1,97 ± 0,47 1,97 ± 0,47	VR4 VR6	R R	404903 470491
19,49	19,69	19,02 19,02	1,18 0,83	1,28 1,28	2,56 2,56	0,94 0,94	4,53 4,53	1,97 ± 0,47 1,97 ± 0,47	VR4 VR6	R R	404953 470496
19,69	19,88	19,21 19,21	1,18 0,83	1,28 1,28	2,56 2,56	0,94 0,94	4,53 4,53	1,97 ± 0,47 1,97 ± 0,47	VR4 VR6	R R	405003 470501
19,88	20,08	19,41 19,41	1,18 0,83	1,28 1,28	2,56 2,56	0,94 0,94	4,53 4,53	1,97 ± 0,47 1,97 ± 0,47	VR4 VR6	R R	405053 470506
20,08	20,28	19,57 19,57	1,18 0,83	1,28 1,28	2,56 2,56	0,94 0,94	4,53 4,53	1,97 ± 0,47 1,97 ± 0,47	VR4 VR6	R R	405103 470511
20,28	20,47	19,76 19,76	1,18 0,83	1,28 1,28	2,56 2,56	0,94 0,94	4,53 4,53	1,97 ± 0,47 1,97 ± 0,47	VR4 VR6	R R	405153 470516
20,47	20,67	19,96 19,96	1,18 0,83	1,28 1,28	2,56 2,56	0,94 0,94	4,53 4,53	1,97 ± 0,47 1,97 ± 0,47	VR4 VR6	R R	405203 470521
20,67	20,87	20,16 20,16	1,18 0,83	1,28 1,28	2,56 2,56	0,94 0,94	4,53 4,53	1,97 ± 0,47 1,97 ± 0,47	VR4 VR6	R R	405253 470526
21,26	22,64	19,49 19,49	0,26 0,26	0,24 0,24	0,41 0,41	0,20 0,20	0,79 0,79	0,31 ± 0,06 0,31 ± 0,06	VR3 VR3	R V	405502 405506

V-образные уплотнения — дюймовые размеры, обозначение для рынка Северной Америки
d₁ 20,87 – 28,74 дюйма

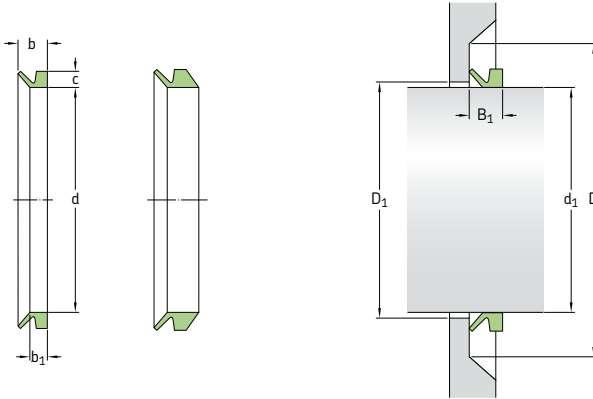

Размеры Диапазон диаметра вала		Внутренний диаметр уплотнения в демонтажном состоянии d	Номинальная высота уплотнения c	Посадочная ширина уплотнения b ₁	Номинальная ширина уплотнения b	Зазор D ₁ (= d ₁ +) макс.	Сопряженная поверхность D (= d ₁ +) мин.	Монтажная ширина уплотнения B ₁	Конструкция	Код кромки	Обозначение
d ₁ свыше	до										
дюймы	дюймы										
20,87	22,83	19,49	0,59	0,56	0,98	0,39	1,77	0,79 ± 0,16	VR1	R	405500
		19,49		0,59	0,56	0,98	0,39	1,77			
20,87	21,06	20,35	1,18	1,28	2,56	0,94	4,53	1,97 ± 0,47	VR4	R	405303
		20,35	0,83	1,28	2,56	0,94	4,53	1,97 ± 0,47			
21,06	21,26	20,51	1,18	1,28	2,56	0,94	4,53	1,97 ± 0,47	VR4	R	405353
		20,51	0,83	1,28	2,56	0,94	4,53	1,97 ± 0,47			
21,26	21,46	20,71	1,18	1,28	2,56	0,94	4,53	1,97 ± 0,47	VR4	R	405403
		20,71	0,83	1,28	2,56	0,94	4,53	1,97 ± 0,47			
21,46	21,65	20,91	1,18	1,28	2,56	0,94	4,53	1,97 ± 0,47	VR4	R	405453
		20,91	0,83	1,28	2,56	0,94	4,53	1,97 ± 0,47			
21,65	21,85	21,10	1,18	1,28	2,56	0,94	4,53	1,97 ± 0,47	VR4	R	405503
		21,10	0,83	1,28	2,56	0,94	4,53	1,97 ± 0,47			
21,85	22,05	21,30	1,18	1,28	2,56	0,94	4,53	1,97 ± 0,47	VR4	R	405553
		21,30	0,83	1,28	2,56	0,94	4,53	1,97 ± 0,47			
22,05	22,24	21,50	1,18	1,28	2,56	0,94	4,53	1,97 ± 0,47	VR4	R	405603
		21,50	0,83	1,28	2,56	0,94	4,53	1,97 ± 0,47			
22,24	22,44	21,65	1,18	1,28	2,56	0,94	4,53	1,97 ± 0,47	VR4	R	405653
		21,65	0,83	1,28	2,56	0,94	4,53	1,97 ± 0,47			
22,44	22,64	21,85	1,18	1,28	2,56	0,94	4,53	1,97 ± 0,47	VR4	R	405703
		21,85	0,83	1,28	2,56	0,94	4,53	1,97 ± 0,47			
22,64	22,83	22,05	1,18	1,28	2,56	0,94	4,53	1,97 ± 0,47	VR4	R	405753
		22,05	0,83	1,28	2,56	0,94	4,53	1,97 ± 0,47			
22,64	24,61	21,26	0,26	0,24	0,41	0,20	0,79	0,31 ± 0,06	VR3	R	406002
		21,26	0,26	0,24	0,41	0,20	0,79	0,31 ± 0,06			
22,83	24,80	21,26	0,59	0,56	0,98	0,39	1,77	0,79 ± 0,16	VR1	R	406000
		21,26	0,59	0,56	0,98	0,39	1,77	0,79 ± 0,16			

Размеры Диапазон диаметра вала		Внутренний диаметр уплотнения в монтажном состоянии d	Номинальная высота уплотнения с	Посадочная ширина уплотнения b ₁	Номинальная ширина уплотнения b	Зазор D ₁ (= d ₁ +) макс.	Сопряженная поверхность D (= d ₁ +) мин.	Монтажная ширина уплотнения B ₁	Конструкция	Код кромки	Обозначение
d ₁ свыше	до										
дюймы		дюймы									
22,83	23,03	22,24	1,18	1,28	2,56	0,94	4,53	1,97 ± 0,47	VR4	R	405803
		22,24	0,83	1,28	2,56	0,94	4,53	1,97 ± 0,47	VR6	R	470581
23,03	23,23	22,44	1,18	1,28	2,56	0,94	4,53	1,97 ± 0,47	VR4	R	405853
		22,44	0,83	1,28	2,56	0,94	4,53	1,97 ± 0,47	VR6	R	470586
23,23	23,62	22,64	1,18	1,28	2,56	0,94	4,53	1,97 ± 0,47	VR4	R	405903
		22,64	0,83	1,28	2,56	0,94	4,53	1,97 ± 0,47	VR6	R	470591
23,62	24,02	22,91	1,18	1,28	2,56	0,94	4,53	1,97 ± 0,47	VR4	R	406003
		22,91	0,83	1,28	2,56	0,94	4,53	1,97 ± 0,47	VR6	R	470601
24,02	24,41	23,31	1,18	1,28	2,56	0,94	4,53	1,97 ± 0,47	VR4	R	406103
		23,31	0,83	1,28	2,56	0,94	4,53	1,97 ± 0,47	VR6	R	470611
24,41	24,80	23,70	1,18	1,28	2,56	0,94	4,53	1,97 ± 0,47	VR4	R	406203
		23,70	0,83	1,28	2,56	0,94	4,53	1,97 ± 0,47	VR6	R	470621
24,21	26,57	23,62	0,26	0,24	0,41	0,20	0,79	0,31 ± 0,06	VR3	R	406502
		23,62	0,26	0,24	0,41	0,20	0,79	0,31 ± 0,06	VR3	V	406506
24,80	26,18	23,62	0,59	0,56	0,98	0,39	1,77	0,79 ± 0,16	VR1	R	406500
		23,62	0,59	0,56	0,98	0,39	1,77	0,79 ± 0,16	VR1	V	406504
24,80	25,20	24,09	1,18	1,28	2,56	0,94	4,53	1,97 ± 0,47	VR4	R	406303
		24,09	0,83	1,28	2,56	0,94	4,53	1,97 ± 0,47	VR6	R	470631
25,20	25,59	24,45	1,18	1,28	2,56	0,94	4,53	1,97 ± 0,47	VR4	R	406403
		24,45	0,83	1,28	2,56	0,94	4,53	1,97 ± 0,47	VR6	R	470641
25,59	25,98	24,84	1,18	1,28	2,56	0,94	4,53	1,97 ± 0,47	VR4	R	406503
		24,84	0,83	1,28	2,56	0,94	4,53	1,97 ± 0,47	VR6	R	470651
25,98	26,38	25,20	1,18	1,28	2,56	0,94	4,53	1,97 ± 0,47	VR4	R	406603
		25,20	0,83	1,28	2,56	0,94	4,53	1,97 ± 0,47	VR6	R	470661
26,57	27,95	24,80	0,26	0,24	0,41	0,20	0,79	0,31 ± 0,06	VR3	R	407002
		24,80	0,26	0,24	0,41	0,20	0,79	0,31 ± 0,06	VR3	V	407006
26,18	27,76	24,80	0,59	0,56	0,98	0,39	1,77	0,79 ± 0,16	VR1	R	407000
		24,80	0,59	0,56	0,98	0,39	1,77	0,79 ± 0,16	VR1	V	407004
26,38	26,77	25,59	1,18	1,28	2,56	0,94	4,53	1,97 ± 0,47	VR4	R	406703
		25,59	0,83	1,28	2,56	0,94	4,53	1,97 ± 0,47	VR6	R	470671
26,77	27,17	25,98	1,18	1,28	2,56	0,94	4,53	1,97 ± 0,47	VR4	R	406803
		25,98	0,83	1,28	2,56	0,94	4,53	1,97 ± 0,47	VR6	R	470681
27,17	27,56	26,38	1,18	1,28	2,56	0,94	4,53	1,97 ± 0,47	VR4	R	406903
		26,38	0,83	1,28	2,56	0,94	4,53	1,97 ± 0,47	VR6	R	470691
27,56	27,95	26,77	1,18	1,28	2,56	0,94	4,53	1,97 ± 0,47	VR4	R	407003
		26,77	0,83	1,28	2,56	0,94	4,53	1,97 ± 0,47	VR6	R	470701
27,95	29,13	26,38	0,26	0,24	0,41	0,20	0,79	0,31 ± 0,06	VR3	R	407252
		26,38	0,26	0,24	0,41	0,20	0,79	0,31 ± 0,06	VR3	V	407256
27,76	29,33	26,38	0,59	0,56	0,98	0,39	1,77	0,79 ± 0,16	VR1	R	407250
		26,38	0,59	0,56	0,98	0,39	1,77	0,79 ± 0,16	VR1	V	407254
27,95	28,35	27,13	1,18	1,28	2,56	0,94	4,53	1,97 ± 0,47	VR4	R	407103
		27,13	0,83	1,28	2,56	0,94	4,53	1,97 ± 0,47	VR6	R	470711
28,35	28,74	27,52	1,18	1,28	2,56	0,94	4,53	1,97 ± 0,47	VR4	R	407203
		27,52	0,83	1,28	2,56	0,94	4,53	1,97 ± 0,47	VR6	R	470721

V-образные уплотнения — дюймовые размеры, обозначение для рынка Северной Америки
d₁ 28,74 – 39,96 дюйма

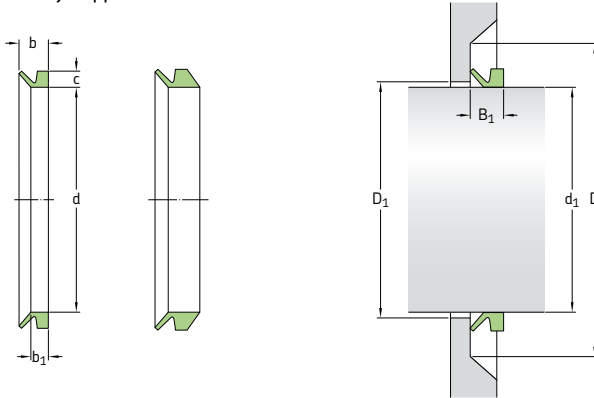

Размеры		Внутренний диаметр уплотнения в монтажном состоянии d	Номинальная высота уплотнения c	Посадочная ширина уплотнения b ₁	Номинальная ширина уплотнения b	Зазор D ₁ (= d ₁ +) макс.	Сопряжённая поверхность D (= d ₁ +) мин.	Монтажная ширина уплотнения B ₁	Конструкция	Код кромки	Обозначение
Диапазон диаметра вала	до										
дюймы	дюймы	дюймы	дюймы	дюймы	дюймы	дюймы	дюймы	дюймы	—	—	—
28,74	29,13	27,91	1,18	1,28	2,56	0,94	4,53	1,97 ± 0,47	VR4	R	407303
		27,91	0,83	1,28	2,56	0,94	4,53	1,97 ± 0,47	VR6	R	470731
29,13	29,53	28,27	1,18	1,28	2,56	0,94	4,53	1,97 ± 0,47	VR4	R	407403
		28,27	0,83	1,28	2,56	0,94	4,53	1,97 ± 0,47	VR6	R	470741
29,13	30,51	27,76	0,26	0,24	0,41	0,20	0,79	0,31 ± 0,06	VR3	R	407502
		27,76	0,26	0,24	0,41	0,20	0,79	0,31 ± 0,06	VR3	V	407506
29,33	30,91	27,76	0,59	0,56	0,98	0,39	1,77	0,79 ± 0,16	VR1	R	407500
		27,76	0,59	0,56	0,98	0,39	1,77	0,79 ± 0,16	VR1	V	407504
29,53	29,84	28,66	1,18	1,28	2,56	0,94	4,53	1,97 ± 0,47	VR4	R	407503
		28,66	0,83	1,28	2,56	0,94	4,53	1,97 ± 0,47	VR6	R	470751
29,84	30,16	28,94	1,18	1,28	2,56	0,94	4,53	1,97 ± 0,47	VR4	R	407603
		28,94	0,83	1,28	2,56	0,94	4,53	1,97 ± 0,47	VR6	R	470761
30,16	30,47	29,25	1,18	1,28	2,56	0,94	4,53	1,97 ± 0,47	VR4	R	407703
		29,25	0,83	1,28	2,56	0,94	4,53	1,97 ± 0,47	VR6	R	470771
30,47	30,83	29,57	1,18	1,28	2,56	0,94	4,53	1,97 ± 0,47	VR4	R	407803
		29,57	0,83	1,28	2,56	0,94	4,53	1,97 ± 0,47	VR6	R	470781
30,83	31,18	29,88	1,18	1,28	2,56	0,94	4,53	1,97 ± 0,47	VR4	R	407903
		29,88	0,83	1,28	2,56	0,94	4,53	1,97 ± 0,47	VR6	R	470791
30,51	32,48	29,33	0,26	0,24	0,41	0,20	0,79	0,31 ± 0,06	VR3	R	408002
		29,33	0,26	0,24	0,41	0,20	0,79	0,31 ± 0,06	VR3	V	408006
30,91	32,68	29,33	0,59	0,56	0,98	0,39	1,77	0,79 ± 0,16	VR1	R	408000
		29,33	0,59	0,56	0,98	0,39	1,77	0,79 ± 0,16	VR1	V	408004
31,18	31,54	30,24	1,18	1,28	2,56	0,94	4,53	1,97 ± 0,47	VR4	R	408003
		30,24	0,83	1,28	2,56	0,94	4,53	1,97 ± 0,47	VR6	R	470801
31,54	31,89	30,59	1,18	1,28	2,56	0,94	4,53	1,97 ± 0,47	VR4	R	408103
		30,59	0,83	1,28	2,56	0,94	4,53	1,97 ± 0,47	VR6	R	470811

Размеры Диапазон диаметра вала		Внутренний диаметр уплотнения в монтажном состоянии d	Номинальная высота уплотнения с	Посадочная ширина b ₁	Номинальная ширина уплотнения b	Зазор D ₁ (= d ₁ +) макс.	Сопряжённая поверхность D (= d ₁ +) мин.	Монтажная ширина B ₁	Конструкция	Код кромок	Обозначение
d ₁ свыше	до										
дюймы		дюймы							-	-	-
31,89	32,32	30,94	1,18	1,28	2,56	0,94	4,53	1,97 ± 0,47	VR4	R	408203
		30,94	0,83	1,28	2,56	0,94	4,53	1,97 ± 0,47	VR6	R	470821
32,32	32,72	31,34	1,18	1,28	2,56	0,94	4,53	1,97 ± 0,47	VR4	R	408303
		31,34	0,83	1,28	2,56	0,94	4,53	1,97 ± 0,47	VR6	R	470831
32,48	34,45	30,91	0,26	0,24	0,41	0,20	0,79	0,31 ± 0,06	VR3	R	408502
		30,91	0,26	0,24	0,41	0,20	0,79	0,31 ± 0,06	VR3	V	408506
32,68	34,45	30,91	0,59	0,56	0,98	0,39	1,77	0,79 ± 0,16	VR1	R	408500
		30,91	0,59	0,56	0,98	0,39	1,77	0,79 ± 0,16	VR1	V	408504
32,72	33,11	31,69	1,18	1,28	2,56	0,94	4,53	1,97 ± 0,47	VR4	R	408403
		31,69	0,83	1,28	2,56	0,94	4,53	1,97 ± 0,47	VR6	R	470841
33,11	33,50	32,05	1,18	1,28	2,56	0,94	4,53	1,97 ± 0,47	VR4	R	408503
		32,05	0,83	1,28	2,56	0,94	4,53	1,97 ± 0,47	VR6	R	470851
33,50	33,90	32,44	1,18	1,28	2,56	0,94	4,53	1,97 ± 0,47	VR4	R	408603
		32,44	0,83	1,28	2,56	0,94	4,53	1,97 ± 0,47	VR6	R	470861
33,90	34,29	32,80	1,18	1,28	2,56	0,94	4,53	1,97 ± 0,47	VR4	R	408703
		32,80	0,83	1,28	2,56	0,94	4,53	1,97 ± 0,47	VR6	R	470871
34,29	34,72	33,19	1,18	1,28	2,56	0,94	4,53	1,97 ± 0,47	VR4	R	408803
		33,19	0,83	1,28	2,56	0,94	4,53	1,97 ± 0,47	VR6	R	470881
34,45	36,42	32,48	0,26	0,24	0,41	0,20	0,79	0,31 ± 0,06	VR3	R	409002
		32,48	0,26	0,24	0,41	0,20	0,79	0,31 ± 0,06	VR3	V	409006
34,45	36,22	32,48	0,59	0,56	0,98	0,39	1,77	0,79 ± 0,16	VR1	R	409000
		32,48	0,59	0,56	0,98	0,39	1,77	0,79 ± 0,16	VR1	V	409004
34,72	35,12	33,58	1,18	1,28	2,56	0,94	4,53	1,97 ± 0,47	VR4	R	408903
		33,58	0,83	1,28	2,56	0,94	4,53	1,97 ± 0,47	VR6	R	470891
35,12	35,91	34,29	1,18	1,28	2,56	0,94	4,53	1,97 ± 0,47	VR4	R	409003
		34,29	0,83	1,28	2,56	0,94	4,53	1,97 ± 0,47	VR6	R	470901
35,91	36,30	34,65	1,18	1,28	2,56	0,94	4,53	1,97 ± 0,47	VR4	R	409203
		34,65	0,83	1,28	2,56	0,94	4,53	1,97 ± 0,47	VR6	R	470921
36,42	38,39	34,06	0,26	0,24	0,41	0,20	0,79	0,31 ± 0,06	VR3	R	409502
		34,06	0,26	0,24	0,41	0,20	0,79	0,31 ± 0,06	VR3	V	409506
36,22	37,99	34,06	0,59	0,56	0,98	0,39	1,77	0,79 ± 0,16	VR1	R	409500
		34,06	0,59	0,56	0,98	0,39	1,77	0,79 ± 0,16	VR1	V	409504
36,30	36,73	35,04	1,18	1,28	2,56	0,94	4,53	1,97 ± 0,47	VR4	R	409303
		35,04	0,83	1,28	2,56	0,94	4,53	1,97 ± 0,47	VR6	R	470931
36,73	37,17	35,43	1,18	1,28	2,56	0,94	4,53	1,97 ± 0,47	VR4	R	409403
		35,43	0,83	1,28	2,56	0,94	4,53	1,97 ± 0,47	VR6	R	470941
37,17	37,60	35,87	1,18	1,28	2,56	0,94	4,53	1,97 ± 0,47	VR4	R	409503
		35,87	0,83	1,28	2,56	0,94	4,53	1,97 ± 0,47	VR6	R	470951
37,60	38,03	36,26	1,18	1,28	2,56	0,94	4,53	1,97 ± 0,47	VR4	R	409603
		36,26	0,83	1,28	2,56	0,94	4,53	1,97 ± 0,47	VR6	R	470961
38,39	40,35	35,83	0,26	0,24	0,41	0,20	0,79	0,31 ± 0,06	VR3	R	410002
		35,83	0,26	0,24	0,41	0,20	0,79	0,31 ± 0,06	VR3	V	410006
37,99	39,96	35,83	0,59	0,56	0,98	0,39	1,77	0,79 ± 0,16	VR1	R	410000
		35,83	0,59	0,56	0,98	0,39	1,77	0,79 ± 0,16	VR1	V	410004

V-образные уплотнения — дюймовые размеры, обозначение для рынка Северной Америки
d₁ 38,03 – 56,69 дюйма

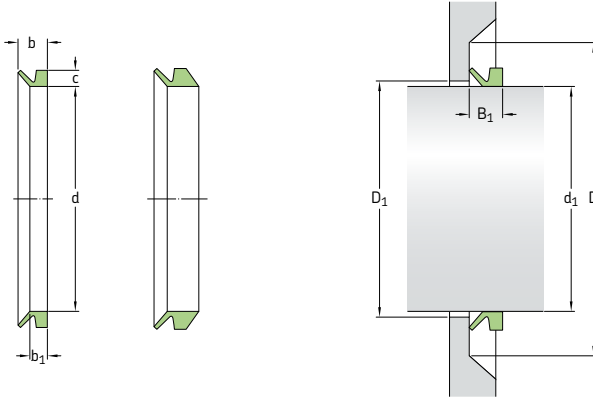

Размеры		Внутренний диаметр уплотнения в демонтажном состоянии d	Номинальная высота уплотнения c	Посадочная ширина уплотнения b ₁	Номинальная ширина уплотнения b	Зазор D ₁ (= d ₁ +) макс.	Сопряженная поверхность D (= d ₁ +) мин.	Монтажная ширина уплотнения B ₁	Конструкция	Код кромки	Обозначение
Диапазон диаметра вала	диаметр вала										
d ₁	до										
дюймы	дюймы								-	-	-
38,03	38,46	36,69	1,18	1,28	2,56	0,94	4,53	1,97 ± 0,47	VR4	R	409703
	36,69		0,83	1,28	2,56	0,94	4,53	1,97 ± 0,47	VR6	R	470971
38,46	38,90	37,09	1,18	1,28	2,56	0,94	4,53	1,97 ± 0,47	VR4	R	409803
	37,09		0,83	1,28	2,56	0,94	4,53	1,97 ± 0,47	VR6	R	470981
38,90	39,33	37,52	1,18	1,28	2,56	0,94	4,53	1,97 ± 0,47	VR4	R	409903
	37,52		0,83	1,28	2,56	0,94	4,53	1,97 ± 0,47	VR6	R	470991
39,33	39,76	37,91	1,18	1,28	2,56	0,94	4,53	1,97 ± 0,47	VR4	R	410003
	37,91		0,83	1,28	2,56	0,94	4,53	1,97 ± 0,47	VR6	R	471001
39,76	40,35	38,31	1,18	1,28	2,56	0,94	4,53	1,97 ± 0,47	VR4	R	410203
	38,31		0,83	1,28	2,56	0,94	4,53	1,97 ± 0,47	VR6	R	471021
40,35	42,32	37,60	0,26	0,24	0,41	0,20	0,79	0,31 ± 0,06	VR3	R	410502
	37,60		0,26	0,24	0,41	0,20	0,79	0,31 ± 0,06	VR3	V	410506
39,96	41,93	37,60	0,59	0,56	0,98	0,39	1,77	0,79 ± 0,16	VR1	R	410500
40,35	41,14	38,98	1,18	1,28	2,56	0,94	4,53	1,97 ± 0,47	VR4	R	410403
	38,98		0,83	1,28	2,56	0,94	4,53	1,97 ± 0,47	VR6	R	471041
41,14	41,93	39,69	1,18	1,28	2,56	0,94	4,53	1,97 ± 0,47	VR4	R	410603
	39,69		0,83	1,28	2,56	0,94	4,53	1,97 ± 0,47	VR6	R	471061
42,32	44,29	39,37	0,26	0,24	0,41	0,20	0,79	0,31 ± 0,06	VR3	R	411002
	39,37		0,26	0,24	0,41	0,20	0,79	0,31 ± 0,06	VR3	V	411006
41,93	43,90	39,37	0,59	0,56	0,98	0,39	1,77	0,79 ± 0,16	VR1	R	411000
41,93	42,72	40,43	1,18	1,28	2,56	0,94	4,53	1,97 ± 0,47	VR4	R	410803
	40,43		0,83	1,28	2,56	0,94	4,53	1,97 ± 0,47	VR6	R	471081
42,72	43,50	41,14	1,18	1,28	2,56	0,94	4,53	1,97 ± 0,47	VR4	R	411003
	41,14		0,83	1,28	2,56	0,94	4,53	1,97 ± 0,47	VR6	R	471101
43,50	44,29	41,93	1,18	1,28	2,56	0,94	4,53	1,97 ± 0,47	VR4	R	411203
	41,93		0,83	1,28	2,56	0,94	4,53	1,97 ± 0,47	VR6	R	471121
44,29	46,26	41,14	0,26	0,24	0,41	0,20	0,79	0,31 ± 0,06	VR3	R	411502
	41,14		0,26	0,24	0,41	0,20	0,79	0,31 ± 0,06	VR3	V	411506

Размеры Диапазон диаметра вала		Внутренний диа- метр уплотнения в демонтажном состоянии	Номиналь- ная высота уплотнения	Посадоч- ная ширина уплотнения	Номиналь- ная ширина уплотнения	Зазор	Сопря- женная поверх- ность	Монтажная ширина уплотнения	Кон- струк- ция	Код кромки	Обозначе- ние
d_1 свыше	до	d	c	b_1	b	$D_1 (= d_1 +)$ макс.	$D (= d_1 +)$ мин.	B_1			
дюймы	дюймы								-	-	-
43,90	45,87	41,14	0,59	0,56	0,98	0,39	1,77	0,79 ± 0,16	VR1	R	411500
44,29	45,08	42,68 42,68	1,18 0,83	1,28 1,28	2,56 2,56	0,94 0,94	4,53 4,53	1,97 ± 0,47 1,97 ± 0,47	VR4 VR6	R R	411403 471141
45,08	45,87	43,43 43,43	1,18 0,83	1,28 1,28	2,56 2,56	0,94 0,94	4,53 4,53	1,97 ± 0,47 1,97 ± 0,47	VR4 VR6	R R	411603 471161
46,26	48,23	42,91 42,91	0,26 0,26	0,24 0,24	0,41 0,41	0,20 0,20	0,79 0,79	0,31 ± 0,06 0,31 ± 0,06	VR3 VR3	R V	412002 412006
45,87	47,83	42,91	0,59	0,56	0,98	0,39	1,77	0,79 ± 0,16	VR1	R	412000
45,87	46,65	44,13 44,13	1,18 0,83	1,28 1,28	2,56 2,56	0,94 0,94	4,53 4,53	1,97 ± 0,47 1,97 ± 0,47	VR4 VR6	R R	411803 471181
46,65	47,44	44,84 44,84	1,18 0,83	1,28 1,28	2,56 2,56	0,94 0,94	4,53 4,53	1,97 ± 0,47 1,97 ± 0,47	VR4 VR6	R R	412003 471201
47,44	48,23	45,55 45,55	1,18 0,83	1,28 1,28	2,56 2,56	0,94 0,94	4,53 4,53	1,97 ± 0,47 1,97 ± 0,47	VR4 VR6	R R	412203 471221
48,23	50,20	44,69 44,69	0,26 0,26	0,24 0,24	0,41 0,41	0,20 0,20	0,79 0,79	0,31 ± 0,06 0,31 ± 0,06	VR3 VR3	R V	412502 412506
47,83	50,00	44,69	0,59	0,56	0,98	0,39	1,77	0,79 ± 0,16	VR1	R	412500
48,23	49,02	46,30 46,30	1,18 0,83	1,28 1,28	2,56 2,56	0,94 0,94	4,53 4,53	1,97 ± 0,47 1,97 ± 0,47	VR4 VR6	R R	412403 471241
49,02	50,00	47,05 47,05	1,18 0,83	1,28 1,28	2,56 2,56	0,94 0,94	4,53 4,53	1,97 ± 0,47 1,97 ± 0,47	VR4 VR6	R R	412603 471261
50,00	50,98	47,95 47,95	1,18 0,83	1,28 1,28	2,56 2,56	0,94 0,94	4,53 4,53	1,97 ± 0,47 1,97 ± 0,47	VR4 VR6	R R	412803 471281
50,20	52,17	46,46 46,46	0,26 0,26	0,24 0,24	0,41 0,41	0,20 0,20	0,79 0,79	0,31 ± 0,06 0,31 ± 0,06	VR3 VR3	R V	413002 413006
50,00	51,97	46,46	0,59	0,56	0,98	0,39	1,77	0,79 ± 0,16	VR1	R	413000
50,98	51,77	48,82 48,82	1,18 0,83	1,28 1,28	2,56 2,56	0,94 0,94	4,53 4,53	1,97 ± 0,47 1,97 ± 0,47	VR4 VR6	R R	413003 471301
51,77	52,76	49,57 49,57	1,18 0,83	1,28 1,28	2,56 2,56	0,94 0,94	4,53 4,53	1,97 ± 0,47 1,97 ± 0,47	VR4 VR6	R R	413253 471326
52,17	54,13	48,23 48,23	0,26 0,26	0,24 0,24	0,41 0,41	0,20 0,20	0,79 0,79	0,31 ± 0,06 0,31 ± 0,06	VR3 VR3	R V	413502 413506
51,97	53,94	48,23	0,59	0,56	0,98	0,39	1,77	0,79 ± 0,16	VR1	R	413500
52,76	53,74	50,43 50,43	1,18 0,83	1,28 1,28	2,56 2,56	0,94 0,94	4,53 4,53	1,97 ± 0,47 1,97 ± 0,47	VR4 VR6	R R	413503 471351
53,74	54,72	51,38 51,38	1,18 0,83	1,28 1,28	2,56 2,56	0,94 0,94	4,53 4,53	1,97 ± 0,47 1,97 ± 0,47	VR4 VR6	R R	413753 471376
54,13	56,10	50,00 50,00	0,26 0,26	0,24 0,24	0,41 0,41	0,20 0,20	0,79 0,79	0,31 ± 0,06 0,31 ± 0,06	VR3 VR3	R V	414002 414006
53,94	55,91	50,00	0,59	0,56	0,98	0,39	1,77	0,79 ± 0,16	VR1	R	414000
54,72	55,71	52,28 52,28	1,18 0,83	1,28 1,28	2,56 2,56	0,94 0,94	4,53 4,53	1,97 ± 0,47 1,97 ± 0,47	VR4 VR6	R R	414003 471401
55,71	56,69	53,15 53,15	1,18 0,83	1,28 1,28	2,56 2,56	0,94 0,94	4,53 4,53	1,97 ± 0,47 1,97 ± 0,47	VR4 VR6	R R	414253 471426



V-образные уплотнения — дюймовые размеры, обозначение для рынка Северной Америки
d₁ 56,10 – 79,53 дюйма

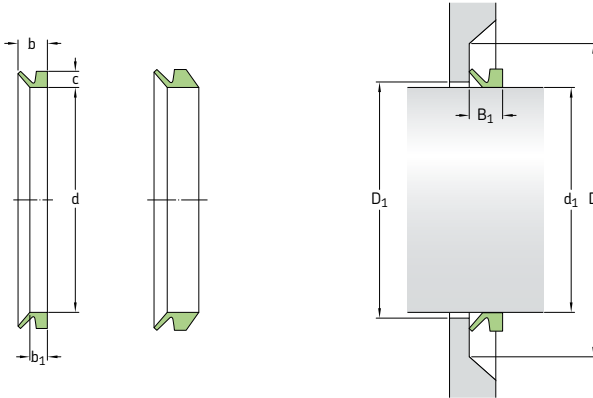

Размеры		Внутренний диаметр уплотнения в демонтированном состоянии d	Номинальная высота уплотнения с	Посадочная ширина уплотнения b ₁	Номинальная ширина уплотнения b	Зазор D ₁ (= d ₁ +) макс.	Сопряжённая поверхность D (= d ₁ +) мин.	Монтажная ширина уплотнения B ₁	Конструкция	Код кромки	Обозначение	
Диапазон диаметра вала	до											
d ₁	свыше	до										
дюймы	дюймы	дюймы										
56,10	58,07	51,77	0,26	0,24	0,41	0,20	0,79	0,31 ± 0,06	VR3	R	414502	
		51,77	0,26	0,24	0,41	0,20	0,79	0,31 ± 0,06	VR3	V	414506	
55,91	57,87	51,77	0,59	0,56	0,98	0,39	1,77	0,79 ± 0,16	VR1	R	414500	
56,69	57,68	54,09	1,18	1,28	2,56	0,94	4,53	1,97 ± 0,47	VR4	R	414503	
		54,09	0,83	1,28	2,56	0,94	4,53	1,97 ± 0,47	VR6	R	471451	
57,68	58,66	55,00	1,18	1,28	2,56	0,94	4,53	1,97 ± 0,47	VR4	R	414753	
		55,00	0,83	1,28	2,56	0,94	4,53	1,97 ± 0,47	VR6	R	471476	
58,07	60,04	53,54	0,26	0,24	0,41	0,20	0,79	0,31 ± 0,06	VR3	R	415002	
		53,54	0,26	0,24	0,41	0,20	0,79	0,31 ± 0,06	VR3	V	415006	
57,87	59,84	53,54	0,59	0,56	0,98	0,39	1,77	0,79 ± 0,16	VR1	R	415000	
58,66	59,65	55,87	1,18	1,28	2,56	0,94	4,53	1,97 ± 0,47	VR4	R	415003	
		55,87	0,83	1,28	2,56	0,94	4,53	1,97 ± 0,47	VR6	R	471501	
59,65	60,63	56,81	1,18	1,28	2,56	0,94	4,53	1,97 ± 0,47	VR4	R	415253	
		56,81	0,83	1,28	2,56	0,94	4,53	1,97 ± 0,47	VR6	R	471526	
60,04	62,01	55,31	0,26	0,24	0,41	0,20	0,79	0,31 ± 0,06	VR3	R	415502	
		55,31	0,26	0,24	0,41	0,20	0,79	0,31 ± 0,06	VR3	V	415506	
59,84	61,81	55,31	0,59	0,56	0,98	0,39	1,77	0,79 ± 0,16	VR1	R	415500	
60,63	61,81	57,76	1,18	1,28	2,56	0,94	4,53	1,97 ± 0,47	VR4	R	415503	
		57,76	0,83	1,28	2,56	0,94	4,53	1,97 ± 0,47	VR6	R	471551	
61,81	62,99	58,86	1,18	1,28	2,56	0,94	4,53	1,97 ± 0,47	VR4	R	415753	
		58,86	0,83	1,28	2,56	0,94	4,53	1,97 ± 0,47	VR6	R	471576	
62,01	63,98	57,09	0,26	0,24	0,41	0,20	0,79	0,31 ± 0,06	VR3	R	416002	
		57,09	0,26	0,24	0,41	0,20	0,79	0,31 ± 0,06	VR3	V	416006	
61,81	63,78	57,09	0,59	0,56	0,98	0,39	1,77	0,79 ± 0,16	VR1	R	416000	
62,99	64,57	60,00	1,18	1,28	2,56	0,94	4,53	1,97 ± 0,47	VR4	R	416003	
		60,00	0,83	1,28	2,56	0,94	4,53	1,97 ± 0,47	VR6	R	471601	

Размеры Диапазон диаметра вала		Внутренний диаметр уплотнения в домонтажном состоянии	Номинальная высота уплотнения	Посадочная ширина уплотнения	Номинальная ширина уплотнения	Зазор	Сопряженная поверхность	Монтажная ширина уплотнения	Конструкция	Код кромок	Обозначение
d_1	до	d	c	b_1	b	$D_1 (= d_1 +)$ макс.	D (= $d_1 +$) мин.	B_1			
дюймы	дюймы								-	-	-
63,98	65,94	58,86 58,86	0,26 0,26	0,24 0,24	0,41 0,41	0,20 0,20	0,79 0,79	0,31 ± 0,06 0,31 ± 0,06	VR3 VR3	R V	416502 416506
63,78	65,75	58,86	0,59	0,56	0,98	0,39	1,77	0,79 ± 0,16	VR1	R	416500
64,57	66,14	61,38 61,38	1,18 0,83	1,28 1,28	2,56 2,56	0,94 0,94	4,53 4,53	1,97 ± 0,47 1,97 ± 0,47	VR4 VR6	R R	416503 471651
65,94	67,91	60,63 60,63	0,26 0,26	0,24 0,24	0,41 0,41	0,20 0,20	0,79 0,79	0,31 ± 0,06 0,31 ± 0,06	VR3 VR3	R V	417002 417006
65,75	67,72	60,63	0,59	0,56	0,98	0,39	1,77	0,79 ± 0,16	VR1	R	417000
66,14	67,72	62,83 62,83	1,18 0,83	1,28 1,28	2,56 2,56	0,94 0,94	4,53 4,53	1,97 ± 0,47 1,97 ± 0,47	VR4 VR6	R R	417003 471701
67,91	69,88	62,40 62,40	0,26 0,26	0,24 0,24	0,41 0,41	0,20 0,20	0,79 0,79	0,31 ± 0,06 0,31 ± 0,06	VR3 VR3	R V	417502 417506
67,72	69,69	62,40	0,59	0,56	0,98	0,39	1,77	0,79 ± 0,16	VR1	R	417500
67,72	69,49	64,25 64,25	1,18 0,83	1,28 1,28	2,56 2,56	0,94 0,94	4,53 4,53	1,97 ± 0,47 1,97 ± 0,47	VR4 VR6	R R	417503 471751
69,49	71,26	65,79 65,79	1,18 0,83	1,28 1,28	2,56 2,56	0,94 0,94	4,53 4,53	1,97 ± 0,47 1,97 ± 0,47	VR4 VR6	R R	418003 471801
69,88	71,85	64,17 64,17	0,26 0,26	0,24 0,24	0,41 0,41	0,20 0,20	0,79 0,79	0,31 ± 0,06 0,31 ± 0,06	VR3 VR3	R V	418002 418006
69,69	71,65	64,17	0,59	0,56	0,98	0,39	1,77	0,79 ± 0,16	VR1	R	418000
71,26	73,03	67,48 67,48	1,18 0,83	1,28 1,28	2,56 2,56	0,94 0,94	4,53 4,53	1,97 ± 0,47 1,97 ± 0,47	VR4 VR6	R R	418503 471851
71,85	73,82	65,94 65,94	0,26 0,26	0,24 0,24	0,41 0,41	0,20 0,20	0,79 0,79	0,31 ± 0,06 0,31 ± 0,06	VR3 VR3	R V	418502 418506
71,65	73,62	65,94	0,59	0,56	0,98	0,39	1,77	0,79 ± 0,16	VR1	R	418500
73,03	75,00	69,02 69,02	1,18 0,83	1,28 1,28	2,56 2,56	0,94 0,94	4,53 4,53	1,97 ± 0,47 1,97 ± 0,47	VR4 VR6	R R	419003 471901
73,82	75,79	67,72 67,72	0,26 0,26	0,24 0,24	0,41 0,41	0,20 0,20	0,79 0,79	0,31 ± 0,06 0,31 ± 0,06	VR3 VR3	R V	419002 419006
73,62	75,59	67,72	0,59	0,56	0,98	0,39	1,77	0,79 ± 0,16	VR1	R	419000
75,00	76,97	70,63 70,63	1,18 0,83	1,28 1,28	2,56 2,56	0,94 0,94	4,53 4,53	1,97 ± 0,47 1,97 ± 0,47	VR4 VR6	R R	419503 471951
75,79	77,76	69,49 69,49	0,26 0,26	0,24 0,24	0,41 0,41	0,20 0,20	0,79 0,79	0,31 ± 0,06 0,31 ± 0,06	VR3 VR3	R V	419502 419506
75,59	77,56	69,49	0,59	0,56	0,98	0,39	1,77	0,79 ± 0,16	VR1	R	419500
76,97	79,13	72,60 72,60	1,18 0,83	1,28 1,28	2,56 2,56	0,94 0,94	4,53 4,53	1,97 ± 0,47 1,97 ± 0,47	VR4 VR6	R R	420003 472001
77,76	79,72	71,26 71,26	0,26 0,26	0,24 0,24	0,41 0,41	0,20 0,20	0,79 0,79	0,31 ± 0,06 0,31 ± 0,06	VR3 VR3	R V	420002 420006
77,56	79,53	71,26	0,59	0,56	0,98	0,39	1,77	0,79 ± 0,16	VR1	R	420000

7.2

Армированные V-образные уплотнения MVR

Общая информация

Для дополнительной защиты в чрезвычайно загрязнённой окружающей среде SKF также предлагает уплотнения MVR. Подобно V-образным уплотнениям, уплотнения MVR также обеспечивают герметизацию в осевом направлении путём сочетания контакта кромки с центробежным действием. Уплотнения MVR отличаются от V-образных уплотнений тем, что их эластомерный компонент зажат в металлическом корпусе. Металлический корпус устанавливается на вал с натягом. Корпус обеспечивает отличную защиту от сильных загрязнений и позволяет уплотнению работать при высокой частоте вращения вала без дополнительных фиксирующих устройств.

Уплотнения MVR используются на вращающихся валах таких машин, как редукторы, пилы, токарные станки, электродвигатели и смесители, когда сильнозагрязнённая среда сокращает срок службы манжетных уплотнений и подшипников. Уплотнения MVR также могут использоваться в качестве основных уплотнений для удержания смазочных материалов с высокой вязкостью или для защиты от загрязняющих веществ в сухом режиме работы.

Эксплуатационные преимущества

- Металлический корпус играет роль опоры и отражателя, защищая эластомерное тело и кромку от повреждений и смещения при воздействии внешних посторонних объектов, например, камней и агрессивной среды.
- Корпус также часто выполняет функцию держателя, который удерживает эластомерную кромку на месте при высокой частоте вращения вала. В случае данных уплотнений дополнительные устройства для осевой фиксации не требуются.
- Небольшая ширина обеспечивается компактной конструкцией.
- Рост температуры из-за трения и сопротивление вращению крайне низки по сравнению с контактными манжетными уплотнениями. По мере увеличения частоты вращения кромка уплотнения MVR начинает отрываться от сопряжённой поверхности, начиная с 12 м/с (2360 футов/мин),

и полностью отрывается от поверхности на скорости 20 м/с (3900 футов/мин). Высокая частота вращения способствует эффективной защите от загрязняющих веществ при минимальной потере мощности.

- Срок службы уплотнений MVR значительно выше срока службы манжетных уплотнений в загрязнённой среде и может достигать несколько тысяч часов.

Конструкция и материал

Уплотнения MVR изготавливаются из бутадиенакрилонитрильного каучука, обладающего очень хорошей износостойкостью. Другие эластомеры доступны по запросу.

Стандартный металлический компонент изготовлен из оцинкованной холоднокатаной углеродистой стали. Исполнение из кислотостойкой стали, подобной SAE 316, доступно по запросу.

Существует два различных варианта конструкции уплотнения MVR: базовая конструкция уплотнения MVR1 и уплотнение MVR2 с корпусом увеличенной ширины (→ рис. 12).

Диапазон рабочих температур

Диапазон допустимой рабочей температуры составляет от -30 до $+100$ °C (от -20 до $+210$ °F).

Размеры

Уплотнения MVR доступны для валов с диаметром от 10 до 200 мм (от 0,394 до 7,874 дюйма). Для получения дополнительной информации о доступных размерах обратитесь к представителю SKF.

Рис. 12



MVR1

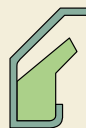

MVR2

Монтаж

Внутренний диаметр уплотнений MVR обработан для посадки с натягом на вал (→ рис. 13 и 14). Также как и для манжетных уплотнений, запрещается наносить удары молотком по металлическому корпусу.

Поверхность уплотнительной кромки необходимо слегка смазать пластичной смазкой перед монтажом уплотнения, но смазка не должна попасть в полость между кромкой и корпусом. Шероховатость вала должна составлять R_a 4 мкм (160 мкдюймов).

Необходимо предусмотреть заходную фаску. Наличие шлицев или шпоночных пазов недопустимо.

Сопряжённые поверхности для уплотнений MVR должны быть подготовлены таким же образом, как для V-образных уплотнений. Не следует использовать алюминий и другие мягкие металлы при наличии абразивных загрязняющих веществ. Острые края на поверхностях, подвергнутых токарной обработке, необходимо удалить.

Рис. 13

Монтажный инструмент для MVR1



Рис. 14

Монтажный инструмент для MVR2



Армированные V-образные уплотнения MVR1 — метрические размеры d₁ 10 – 135 мм

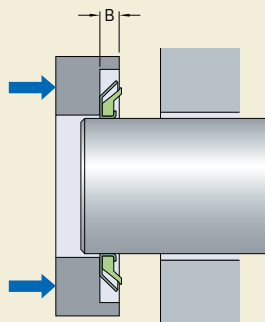
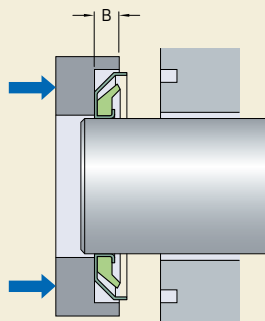
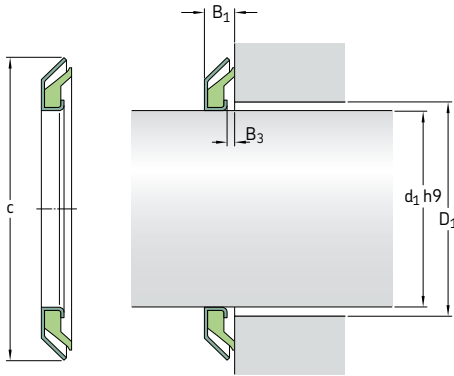

Размеры Диаметр вала	Наружный диаметр корпуса с	Монтажная ширина уплотнения B ₁	Ширина зазора B ₃	Максимальный диаметр отверстия D ₁	Обозначение
d ₁				D ₁	
мм					—
10	24	3,5	1,0	15	MVR1-10
12	26	3,5	1,0	17	MVR1-12
15	30	4,0	1,0	21	MVR1-15
16	32	4,0	1,0	23	MVR1-16
17	32	4,0	1,0	23	MVR1-17
18	33	4,0	1,0	24	MVR1-18
20	35	4,0	1,0	26	MVR1-20
22	40	4,0	1,0	28	MVR1-22
24	40	4,0	1,0	30	MVR1-24
25	40	4,0	1,0	31	MVR1-25
26	40	4,0	1,0	32	MVR1-26
28	43	4,0	1,0	34	MVR1-28
30	47	4,5	1,0	37	MVR1-30
32	49	4,5	1,0	39	MVR1-32
35	52	4,5	1,0	42	MVR1-35
40	57	4,5	1,0	47	MVR1-40
45	62	4,5	1,0	52	MVR1-45
48	65	4,5	1,0	55	MVR1-48
50	70	5,5	1,0	58	MVR1-50
52	72	5,5	1,0	60	MVR1-52
53	73	5,5	1,0	61	MVR1-53
55	75	5,5	1,0	63	MVR1-55
58	78	5,5	1,0	66	MVR1-58
60	80	5,5	1,0	68	MVR1-60
62	82	5,5	1,0	70	MVR1-62
65	85	5,5	1,0	73	MVR1-65
68	88	5,5	1,0	76	MVR1-68
70	90	5,5	1,0	78	MVR1-70
72	92	5,5	1,0	80	MVR1-72
75	95	5,5	1,0	83	MVR1-75

Доступны специальные варианты конструкции. Постепенно добавляются новые размеры.

Размеры					Обозначение
Диаметр вала	Наружный диаметр корпуса	Монтажная ширина уплотнения	Ширина зазора	Максимальный диаметр отверстия	
d_1	s	B_1	B_3	D_1	
мм					–
78	98	5,5	1,0	86	MVR1-78
80	100	5,5	1,0	88	MVR1-80
85	105	5,5	1,0	93	MVR1-85
90	110	5,5	1,0	98	MVR1-90
95	115	5,5	1,0	103	MVR1-95
100	120	5,5	1,0	108	MVR1-100
105	125	5,5	1,0	113	MVR1-105
125	148	6,5	1,0	133	MVR1-125
135	159	6,5	1,0	145	MVR1-135

Армированные V-образные уплотнения MVR2 — метрические размеры
d₁ 15 – 100 мм

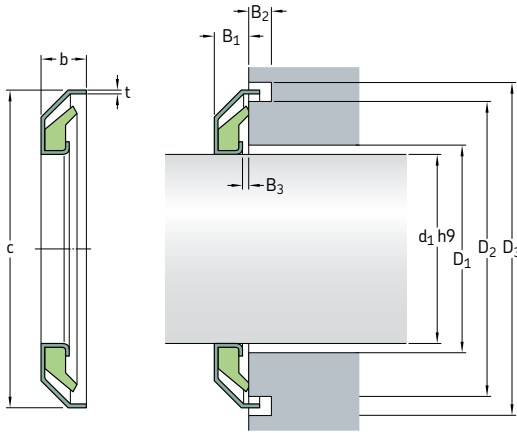

Размеры	Диаметр вала	Наружный диаметр корпуса	Монтажная ширина уплотнения	Ширина зазора	Полная ширина корпуса уплотнения	Ширина канавки корпуса	Диаметр отверстия	Диаметр канавки корпуса внутри	Диаметр канавки корпуса наружный	Толщина металлического корпуса	Обозначение
	d ₁	c	B ₁	B ₃	b	B ₂	D ₁ макс.	D ₂	D ₃	t	
мм											
15	32	4,0	1,0	6,0	3	21	29	34	0,5		MVR2-15
17	34	4,0	1,0	6,0	3	23	31	36	0,5		MVR2-17
20	37	4,0	1,0	6,0	3	26	34	39	0,5		MVR2-20
25	42	4,0	1,0	6,0	3	31	39	44	0,5		MVR2-25
30	48	4,5	1,0	6,5	3	37	45	50	0,5		MVR2-30
35	53	4,5	1,0	6,5	3	42	50	55	0,5		MVR2-35
40	58	4,5	1,0	6,5	3	47	55	60	0,5		MVR2-40
45	63	4,5	1,0	6,5	3	52	60	65	0,5		MVR2-45
50	72	5,5	1,0	7,5	3	58	68,5	74	0,75		MVR2-50
55	77	5,5	1,0	7,5	3	63	73,5	79	0,75		MVR2-55
60	82	5,5	1,0	7,5	3	68	78,5	84	0,75		MVR2-60
65	87	5,5	1,0	7,5	3	73	83,5	89	0,75		MVR2-65
70	92	5,5	1,0	7,5	3	78	88,5	94	0,75		MVR2-70
75	95	5,5	1,0	7,5	3	83	93,5	99	0,75		MVR2-75
80	102	5,5	1,0	7,5	3	88	98,5	104	0,75		MVR2-80
85	107	5,5	1,0	7,5	3	93	103,5	109	0,75		MVR2-85
90	112	5,5	1,0	7,5	3	98	108,5	114	0,75		MVR2-90
95	117	5,5	1,0	7,5	3	103	113,5	119	0,75		MVR2-95
100	122	5,5	1,0	7,5	3	108	118,5	124	0,75		MVR2-100



Осевые уплотнения с хомутом

Общая информация	472
Конструкции	472
Конструктивные требования к установке уплотнений	473
Инструкции по монтажу	474
8.1 Таблица изделий: Уплотнения СТ1 и СТ4	476

Осевые уплотнения с хомутом

Общая информация

Осевые уплотнения с хомутом предназначены для валов больших и очень больших диаметров. Они применяются в качестве основных или дополнительных уплотнений в узлах, где необходимо обеспечить защиту основных уплотнений от проникновения жидкостей и загрязняющих частиц. Данный тип уплотнений устанавливается на неподвижной детали, а сопряжённая с кромкой уплотнения торцевая поверхность вращается.

Осевые уплотнения изготавливаются из профилированных полос неармированного бутадиенакрилонитрильного каучука, которые закрепляются на посадочной поверхности с помощью винтового хомута из нержавеющей стали. Уплотнения данного типа изготавливаются для валов с диаметрами от 150 до 4600 мм (от 5,9 до 181 дюйм).

Стандартный ассортимент осевых уплотнений с хомутом в основном состоит из изделий с дюймовыми размерами. Так как осевые

уплотнения с хомутом обычно устанавливаются с зазором между торцами около 25 мм (0,984 дюйма), они могут также использоваться для метрических валов.

Конструкции

Осевые уплотнения с хомутом изготавливаются в двух различных исполнениях:

- Уплотнения СТ1 (→ рис. 1) имеют базовый вариант конструкции и фиксируются хомутом. Максимально допустимое осевое смещение относительно сопряжённой поверхности составляет +2,4 мм (0,094 дюйма).
- Уплотнения СТ4 (→ рис. 1) имеют увеличенную ширину и фиксируются двумя хомутами. Максимально допустимое осевое смещение относительно сопряжённой поверхности составляет +4,8 мм (0,189 дюйма).

Рис. 1

Варианты конструкции осевых уплотнений с хомутом

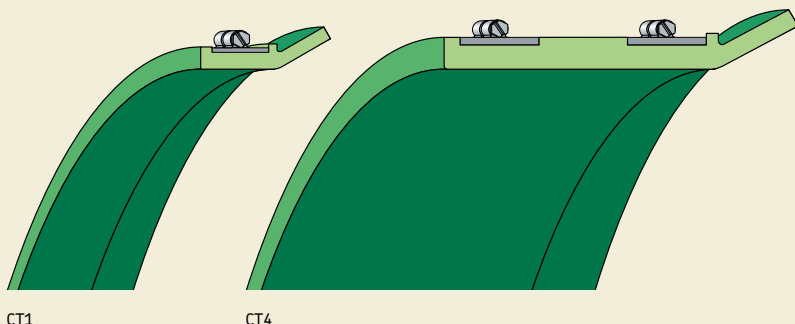

Конструктивные требования к установке уплотнений

Чтобы обеспечить надёжную работу уплотнения, диаметр (d_1) и ширина посадочной поверхности (b_1), а также монтажная ширина уплотнения (B_1) должны соответствовать рекомендациям, изложенным в **таблице 1**. Кроме того, рекомендуется, чтобы уплотнение упиралось в заплечик, что обеспечивает хорошее центрирование.

Чистовая токарная обработка сопряжённых поверхностей является достаточной для использования осевых уплотнений с хомутом. Шероховатость поверхности должна составлять R_a 2,5 мкм (115 мкдюймов) и R_t 12 мкм (480 мкдюймов).

Как правило, после монтажа осевые уплотнения с хомутом СТ имеют зазор между торцами около 25 мм (1 дюйм). Он должен быть расположен в положении на 6 часов (→ **рис. 2** на **странице 474**) для облегчения монтажа и обеспечения дренажа загрязняющих веществ.

Для определённых условий эксплуатации также доступны уплотнения с соединением без зазора.

Таблица 1

Допуски

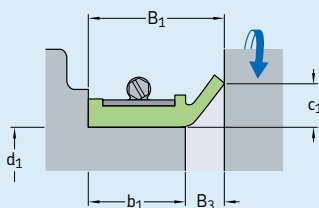

Размеры	Допуск	Осевые уплотнения с хомутом	
		СТ1	СТ4
Посадочный диаметр уплотнения, d_1	мм $\pm 1,6$ дюймы $\pm 0,063$	152,40 – 4 572 6,000 – 180,000	304,80 – 1 143 12,000 – 45,000
Монтажная ширина уплотнения, B_1	мм $\pm 0,8$ дюймы $\pm 0,031$	28,60 – 38,10 1,125 – 1,500	38,10 – 92,20 1,500 – 3,750
Посадочная ширина уплотнения, b_1	мм $\pm 3,2$ дюймы $\pm 0,125$	17,50 – 27 0,688 – 1,063	27 – 84 1,063 – 3,313
Высота кромки, c_1	мм $\pm 0,8$ дюймы $\pm 0,031$	12,70 0,500	12,70 0,500
Ширина зазора, B_3 (макс.)	мм дюймы	11,10 0,437	11,10 0,437

Инструкции по монтажу

Осевые уплотнения с хомутом поставляются в виде скрученных спиралей. Они устанавливаются по месту посадки в корпус и слегка стягиваются болтами. Затем они проталкиваются вперед к сопряженной поверхности, а зазор (или стык) между двумя торцами располагается в положении на 6 часов (→ рис. 2). Хомуты окончательно затягиваются. Момент затяжки винтов хомутов не должен превышать 7 Н·м.

Рис. 2

Уплотнительный узел и монтаж

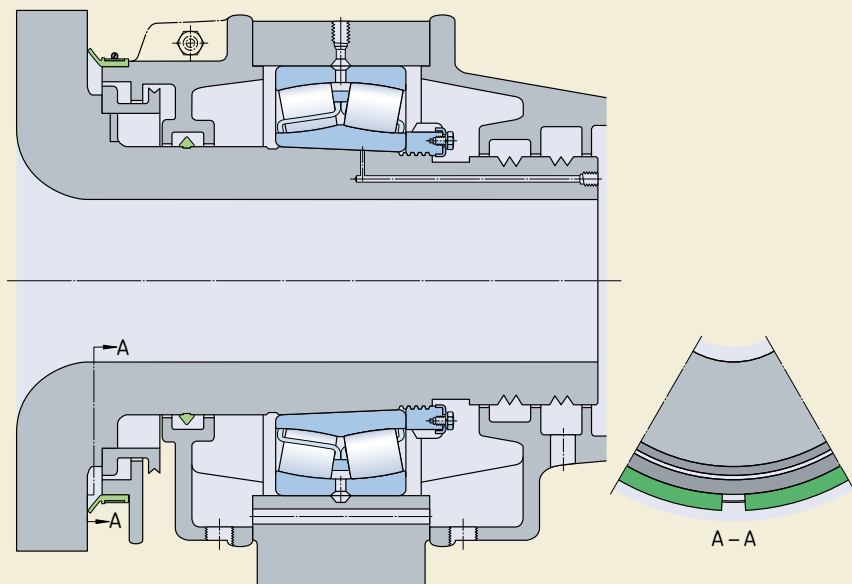

Осевые уплотнения с хомутом СТ1 и СТ4 — метрические размеры
(полученные из дюймовых размеров)
d₁ 168 – 1 080 мм

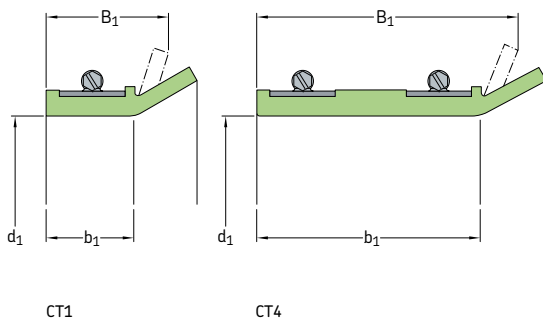

См. таблицу 1, страница 473 для получения информации по допускам.

Размеры Посадочный диаметр уплотнения d ₁	Монтажная ширина уплотнения B ₁	Посадочная ширина уплотнения b ₁	Кон- струк- ция	Обозначе- ние	Размеры Посадочный диаметр уплотнения d ₁	Монтажная ширина уплотнения B ₁	Посадочная ширина уплотнения b ₁	Кон- струк- ция	Обозначе- ние
мм			—	—	мм			—	—
168	28,60	17,50	СТ1	594334	381	28,60	17,50	СТ1	594025
168,30	28,60	17,50	СТ1	529489	387	28,60	17,50	СТ1	594954
178	38,10	27	СТ1	523586	410	23,80	12,70	СТ1	595110
185	30	18,90	СТ1	593637	413	88,90	77,80	СТ4	592934
209,60	28,60	17,50	СТ1	527820	425	31,80 33,40	20,70 22,30	СТ1 СТ1	523826 524815
219	28,60	17,50	СТ1	529490	432	38,10	27	СТ1	528535
227	28,60	17,50	СТ1	531635	444,50	34,90	23,80	СТ1	525737
228,60	28,60 28,60	17,50 17,50	СТ1 СТ1	524204 527819	445	31,80 34,90	20,70 23,80	СТ1 СТ1	522679 523547
229	29	17,90	СТ1	528631	449,30	95,30	84,20	СТ4	528070
254	28,60 28,60	17,50 17,50	СТ1 СТ1	524205 527806	470	28,60 31,80	17,50 20,70	СТ1 СТ1	525708 526192
273	28,60	17,50	СТ1	594369	495	28,60	17,50	СТ1	594181
280	28,60 31,80	17,50 20,70	СТ1 СТ1	524206 524928	508	31,80	20,70	СТ1	524587
298,40	28,60	17,50	СТ1	593629	533	32	20,90	СТ1	594241
305	31,80 38,10	20,70 27	СТ1 СТ1	524208 525582	546	31,80 95,30	20,70 84,20	СТ1 СТ4	524599 526741
330	28,60 38,10	17,50 27	СТ1 СТ1	524209 523587	554	31,80	20,70	СТ1	524210
350,80	38,10	27	СТ1	594110	557	28,60	17,50	СТ1	524211
355,60	38,10 34,90	27 23,80	СТ1 СТ1	530733 593037	559	31,80	20,70	СТ1	524347
380	38,10	27	СТ1	593171	571,50	31,80	20,70	СТ1	524212
					578	34,90	23,80	СТ1	524657

Размеры Посадочный диаметр уплотнения d ₁	Монтажная ширина B ₁	Посадочная ширина уплотнения b ₁	Кон- струк- ция	Обозначе- ние
мм			-	-
594	34,90	23,80	CT1	525627
595	28,60	17,50	CT1	525031
597	34,90	23,80	CT1	524364
600	30	18,90	CT1	594431
603	31,80 34,90 46	20,70 23,80 34,90	CT1 CT1 CT4	524365 523184 528651
603,30	34,90 46	23,80 34,90	CT1 CT4	525637 528267
616	47,60	36,50	CT4	529276
629	31,80	20,70	CT1	524213
638	34,90	23,80	CT1	524214
655	40	28,90	CT4	594784
660	34,90	23,80	CT1	524591
684	28,60 73	17,50 61,90	CT1 CT4	524215 593604
692	34,90	23,80	CT1	524592
705	34,90 60,30	23,80 49,20	CT1 CT4	524216 528268
711	31,80	20,70	CT1	527232
732	28,60	17,50	CT1	525032
737	38,10 44,50	27 33,40	CT1 CT4	524940 528269
746	38,10 39,70	27 28,60	CT1 CT4	524853 528270
755	34,90 38,10	23,80 27	CT1 CT1	524217 524218
755,70	38,10	27	CT1	524973
764	28,60	17,50	CT1	525033
787	31,80	20,70	CT1	525212
800	31,80	20,70	CT1	528210
806	31,80	20,70	CT1	526715
818	31,80	20,70	CT1	525034
819,20	31,80	20,70	CT1	524294
822,30	31,80	20,70	CT1	593949
825	28,60 31,80	17,50 20,70	CT1 CT1	594785 524367
840	31,80	20,70	CT1	526867
856	31,80	20,70	CT1	524219

Размеры Посадочный диаметр уплотнения d ₁	Монтажная ширина B ₁	Посадочная ширина уплотнения b ₁	Кон- струк- ция	Обозначе- ние
мм			-	-
876	38,10	27	CT1	523063
889	31,80	20,70	CT1	524220
900	31,80	20,70	CT1	524221
902	38,10	27	CT1	524222
914	28,60 30,20 38,10	17,50 19,10 27	CT1 CT1 CT1	528416 524223 524224
914,40	28,60 31,80	17,50 20,70	CT1 CT1	593606 530466
929	28,60 75,20	17,50 64,10	CT1 CT4	593285 594202
937	34,90	23,80	CT1	523154
940	38,10	27	CT1	525320
943	31,80	20,70	CT1	524768
946	31,80	20,70	CT1	524368
949	31,80	20,70	CT1	526246
952	31,80	20,70	CT1	526582
962	31,80	20,70	CT1	524225
965	31,80	20,70	CT1	524226
1 003	28,60 31,80	17,50 20,70	CT1 CT1	529452 526806
1 013	34,90 36,50	23,80 25,40	CT1 CT1	523584 529379
1 016	36,50 38,10	25,40 27	CT1 CT1	525035 527903
1 018	54,80	43,70	CT4	530396
1 022	31,80	20,70	CT1	525426
1 029	38,10	27	CT1	528532
1 038	38,10	27	CT1	525633
1 041	38,10	27	CT1	524227
1 045	38,10	27	CT1	525036
1 051	33,40	22,30	CT1	530448
1 054	31,80 38,10	20,70 27	CT1 CT1	527474 524228
1 064	41,30	30,20	CT4	528272
1 066	63,50	52,40	CT4	528271
1 066,90	38,10	27	CT4	594494
1 080	28,60	17,50	CT1	523133

Осевые уплотнения с хомутом СТ1 и СТ4 — метрические размеры (полученные из дюймовых размеров)

d_1 1 101,70 – 4 142 мм

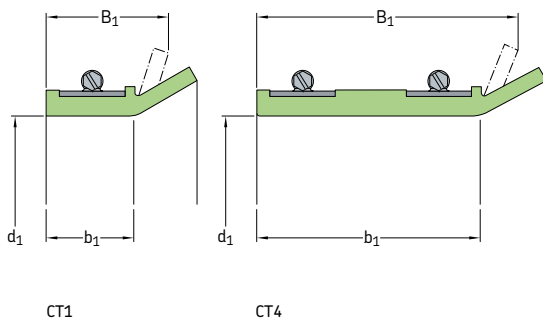

См. таблицу 1, страница 473 для получения информации по допускам.

Размеры	Монтажная	Посадочная	Кон-	Обозначе-	Размеры	Монтажная	Посадочная	Кон-	Обозначе-
Посадочный	ширина	ширина	струк-	ние	Посадочный	ширина	ширина	струк-	ние
диаметр	уплотнения	уплотнения	ция		диаметр	уплотнения	уплотнения	ция	
d_1	B_1	b_1			d_1	B_1	b_1		
мм			-	-	мм			-	-
1 101,70	31,80	20,70	СТ1	524909	1 321	38,10	27	СТ1	528927
1 105	38,10	27	СТ1	524369	1 346	31,80	20,70	СТ1	528526
1 118	31,80	20,70	СТ1	524370	1 397	31,80	20,70	СТ1	526807
	34,90	23,80	СТ1	528415					
	38,10	27	СТ1	524229					
	38,10	27	СТ1	593180					
	44,50	33,40	СТ4	528002					
1 140	44,50	33,40	СТ4	528273	1 497,60	41,30	30,20	СТ4	594163
	38,10	27	СТ1	522676	1 613	31,80	20,70	СТ1	526808
1 181	31,80	20,70	СТ1	529086	1 721	31,80	20,70	СТ1	528975
1 193,80	38,10	27	СТ1	527211	1 778	31,80	20,70	СТ1	526809
1 206	31,80	27	СТ1	525091	1 803	31,80	20,70	СТ1	524373
	34,90	23,80	СТ1	526021	1 854	38,10	27	СТ1	531456
	38,10	27	СТ1	524230	1 924	31,80	20,70	СТ1	525092
1 206,50	30,20	19,10	СТ1	530606	1 968	31,80	20,70	СТ1	529517
1 210	38,10	27	СТ1	522677	2 540	38,10	27	СТ1	522856
1 225	38,10	27	СТ1	524231	2 616	31,80	20,70	СТ1	594083
1 241	38,10	27	СТ1	524371	4 142	31,80	20,70	СТ1	594682
1 245	31,80	20,70	СТ1	522828					
1 270	34,90	23,80	СТ1	529129					
1 286	31,80	20,70	СТ1	525953					
1 302	34,90	23,80	СТ1	529130					
1 308	31,80	20,70	СТ1	524372					
	34,90	23,80	СТ1	530661					
	38,10	27	СТ1	524232					

Осевые уплотнения с хомутом СТ1 и СТ4 — дюймовые размеры
 d_1 6,614 – 29,016 дюйма

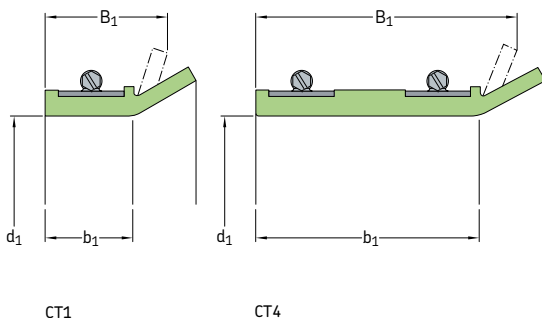

См. таблицу 1, страница 473 для получения информации по допускам.

Размеры	Монтажная	Посадочная	Кон-	Обозначе-	Размеры	Монтажная	Посадочная	Кон-	Обозначе-
Посадочный диаметр уплотнения d_1	ширина уплотнения B_1	ширина уплотнения b_1	струкция	ние	Посадочный диаметр уплотнения d_1	ширина уплотнения B_1	ширина уплотнения b_1	струкция	ние
дюймы					дюймы				
6,614	1,126	0,689	СТ1	594334	18,504	1,126	0,689	СТ1	525708
6,626	1,126	0,689	СТ1	529489	18,504	1,252	0,815	СТ1	526192
7,008	1,500	1,063	СТ1	523586	19,488	1,126	0,689	СТ1	594181
7,284	1,181	0,744	СТ1	593637	20,000	1,252	0,815	СТ1	524587
8,252	1,126	0,689	СТ1	527820	20,984	1,260	0,823	СТ1	594241
8,622	1,126	0,689	СТ1	529490	21,496	1,252	0,815	СТ1	524599
8,937	1,126	0,689	СТ1	531635	21,496	3,752	3,315	СТ4	526741
9,000	1,126	0,689	СТ1	524204	21,811	1,252	0,815	СТ1	524210
9,000	1,126	0,689	СТ1	527819	21,929	1,126	0,689	СТ1	524211
9,016	1,142	0,705	СТ1	528631	22,008	1,252	0,815	СТ1	524347
10,000	1,126	0,689	СТ1	524205	22,500	1,252	0,815	СТ1	524212
10,000	1,126	0,689	СТ1	527806	22,756	1,374	0,937	СТ1	524657
10,748	1,126	0,689	СТ1	594369	23,386	1,374	0,937	СТ1	525627
11,024	1,126	0,689	СТ1	524206	23,426	1,126	0,689	СТ1	525031
11,024	1,252	0,815	СТ1	524928	23,504	1,374	0,937	СТ1	524364
11,748	1,126	0,689	СТ1	593629	23,622	1,181	0,744	СТ1	594431
12,008	1,252	0,815	СТ1	524208	23,740	1,252	0,815	СТ1	524365
12,008	1,500	1,063	СТ1	525582	23,740	1,374	0,937	СТ1	523184
12,992	1,126	0,689	СТ1	524209	23,740	1,811	1,374	СТ4	528651
12,992	1,500	1,063	СТ1	523587	23,752	1,374	0,937	СТ1	525637
13,811	1,500	1,063	СТ1	594110	23,752	1,811	1,374	СТ4	528267
14,000	1,500	1,063	СТ1	530733	24,252	1,874	1,437	СТ4	529276
14,000	1,374	0,937	СТ1	593037	24,764	1,252	0,815	СТ1	524213
14,961	1,500	1,063	СТ1	593171	25,118	1,374	0,937	СТ1	524214
15,000	1,126	0,689	СТ1	594025	25,787	1,575	1,138	СТ4	594784
15,236	1,126	0,689	СТ1	594954	25,984	1,374	0,937	СТ1	524591
16,142	0,937	0,500	СТ1	595110	26,929	1,126	0,689	СТ1	524215
16,260	3,500	3,063	СТ4	592934	26,929	2,874	2,437	СТ4	593604
16,732	1,252	0,815	СТ1	523826	27,244	1,374	0,937	СТ1	524592
16,732	1,315	0,878	СТ1	524815	27,756	1,374	0,937	СТ1	524216
17,008	1,500	1,063	СТ1	528535	27,756	2,374	1,937	СТ4	528268
17,500	1,374	0,937	СТ1	525737	27,992	1,252	0,815	СТ1	527232
17,520	1,252	0,815	СТ1	522679	28,819	1,126	0,689	СТ1	525032
17,520	1,374	0,937	СТ1	523547	29,016	1,500	1,063	СТ1	524940
17,689	3,752	3,315	СТ4	528070	29,016	1,752	1,315	СТ4	528269

Осевые уплотнения с хомутом СТ1 и СТ4 — дюймовые размеры
d₁ 29,370 – 163,071 дюйма

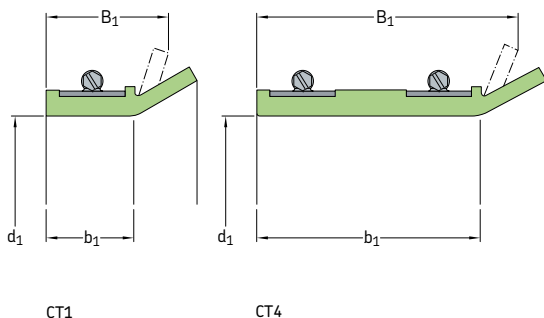

См. таблицу 1, страница 473 для получения информации по допускам.

Размеры	Монтажная	Посадочная	Кон-	Обозначе-	Размеры	Монтажная	Посадочная	Кон-	Обозначе-
Посадочный диаметр уплотнения d ₁	ширина уплотнения B ₁	ширина уплотнения b ₁	струкция	ние	Посадочный диаметр уплотнения d ₁	ширина уплотнения B ₁	ширина уплотнения b ₁	струкция	ние
дюймы			-	-	дюймы			-	-
29,370	1,500	1,063	СТ1	524853	39,488	1,126	0,689	СТ1	529452
29,370	1,563	1,126	СТ4	528270	39,488	1,252	0,815	СТ1	526806
29,724	1,374	0,937	СТ1	524217	39,882	1,374	0,937	СТ1	523584
29,724	1,500	1,063	СТ1	524218	39,882	1,437	1,000	СТ1	529379
29,752	1,500	1,063	СТ1	524973	40,000	1,437	1,000	СТ1	525035
30,079	1,126	0,689	СТ1	525033	40,000	1,500	1,063	СТ1	527903
30,984	1,252	0,815	СТ1	525212	40,079	2,156	1,721	СТ4	530396
31,496	1,252	0,815	СТ1	528210	40,236	1,252	0,815	СТ1	525426
31,732	1,252	0,815	СТ1	526715	40,512	1,500	1,063	СТ1	528532
32,205	1,252	0,815	СТ1	525034	40,866	1,500	1,063	СТ1	525633
32,252	1,252	0,815	СТ1	524294	40,984	1,500	1,063	СТ1	524227
32,374	1,252	0,815	СТ1	593949	41,142	1,500	1,063	СТ1	525036
32,480	1,126	0,689	СТ1	594785	41,378	1,315	0,878	СТ1	530448
32,480	1,252	0,815	СТ1	524367	41,496	1,252	0,815	СТ1	527474
33,071	1,252	0,815	СТ1	526867	41,496	1,500	1,063	СТ1	524228
33,701	1,252	0,815	СТ1	524219	41,890	1,626	1,189	СТ4	528272
34,488	1,500	1,063	СТ1	523063	41,968	2,500	2,063	СТ4	528271
35,000	1,252	0,815	СТ1	524220	42,004	1,500	1,063	СТ4	594494
35,433	1,252	0,815	СТ1	524221	42,520	1,126	0,689	СТ1	523133
35,512	1,500	1,063	СТ1	524222	43,374	1,252	0,815	СТ1	524909
35,984	1,126	0,689	СТ1	528416	43,504	1,500	1,063	СТ1	524369
35,984	1,189	0,752	СТ1	524223	44,016	1,252	0,815	СТ1	524370
35,984	1,500	1,063	СТ1	524224	44,016	1,374	0,937	СТ1	528415
36,000	1,126	0,689	СТ1	593606	44,016	1,500	1,063	СТ1	524229
36,000	1,252	0,815	СТ1	530466	44,016	1,500	1,063	СТ1	593180
36,575	1,126	0,689	СТ1	593285	44,016	1,752	1,315	СТ4	528002
36,575	2,961	2,524	СТ4	594202	44,016	1,752	1,315	СТ4	528273
36,890	1,374	0,937	СТ1	523154	44,882	1,500	1,063	СТ1	522676
37,008	1,252	0,815	СТ1	526246	46,496	1,252	0,815	СТ1	529086
37,008	1,500	1,063	СТ1	525320	47,000	1,500	1,063	СТ1	527211
37,126	1,252	0,815	СТ1	524768	47,480	1,252	1,063	СТ1	525091
37,244	1,252	0,815	СТ1	524368	47,480	1,374	0,937	СТ1	526021
37,480	1,252	0,815	СТ1	526582	47,480	1,500	1,063	СТ1	524230
37,874	1,252	0,815	СТ1	524225	47,500	1,189	0,752	СТ1	530606
37,992	1,252	0,815	СТ1	524226	47,638	1,500	1,063	СТ1	522677

Размеры Посадочный диаметр уплотнения d ₁	Монтажная ширина уплотнения B ₁	Посадочная ширина уплотнения b ₁	Кон- струк- ция	Обозначе- ние
дюймы				
48,228	1,500	1,063	CT1	524231
48,858	1,500	1,063	CT1	524371
49,016	1,252	0,815	CT1	522828
50,000	1,374	0,937	CT1	529129
50,630	1,252	0,815	CT1	525953
51,260	1,374	0,937	CT1	529130
51,496	1,252	0,815	CT1	524372
51,496	1,374	0,937	CT1	530661
51,496	1,500	1,063	CT1	524232
52,008	1,500	1,063	CT1	528927
52,992	1,252	0,815	CT1	528526
55,000	1,252	0,815	CT1	526807
57,008	1,252	0,815	CT1	528525
58,606	1,626	1,189	CT4	594163
63,504	1,252	0,815	CT1	526808
67,756	1,252	0,815	CT1	528975
70,000	1,252	0,815	CT1	526809
70,984	1,252	0,815	CT1	524373
72,992	1,500	1,063	CT1	531456
75,748	1,252	0,815	CT1	525092
77,480	1,252	0,815	CT1	529517
100,00	1,500	1,063	CT1	522856
102,992	1,252	0,815	CT1	594083
163,071	1,252	0,815	CT1	594082
163,071	1,252	0,815	CT1	594082

Указатель обозначений

Конструкция	Группа изделий	Таблица изделий	Страница
CRS1	Манжетное уплотнение	2.5	167
CRSA1	Манжетное уплотнение	2.5	167
CRSH1	Манжетное уплотнение	2.5	167
CRSHA1	Манжетное уплотнение	2.5	168
CRW1	Манжетное уплотнение	2.2	105
CRW5	Манжетное уплотнение	2.3	161
CRWA1	Манжетное уплотнение	2.2	105
CRWA5	Манжетное уплотнение	2.3	161
CRWH1	Манжетное уплотнение	2.2	113
CRWH1	Манжетное уплотнение	2.2	113
CT1	Осевое уплотнение с хомутом	8.1	468
CT4	Осевое уплотнение с хомутом	8.1	468
DL	Манжетное уплотнение	*	174
DLA	Манжетное уплотнение	*	174
HDDF	Механическое уплотнение с металлической парой трения	6.1	384
HDL	Манжетное уплотнение	2.10	226
HDS1	Манжетное уплотнение	2.11	242
HDS1K	Манжетное уплотнение	2.12	258
HDS2K	Манжетное уплотнение	2.13	260
HDS2	Манжетное уплотнение	2.11	242
HDS3	Манжетное уплотнение	2.11	243
HDS7	Манжетное уплотнение	2.8	216
HDS7K	Манжетное уплотнение	2.9	222
HDSA1	Манжетное уплотнение	2.15	264
HDSA2	Манжетное уплотнение	2.15	264
HDSB1	Манжетное уплотнение	2.15	264
HDSB2	Манжетное уплотнение	2.1	264
HDSD1	Манжетное уплотнение	2.1	272
HDSD2	Манжетное уплотнение	2.17	272
HDSE1	Манжетное уплотнение	2.16	270
HDSE2	Манжетное уплотнение	2.17	272
HDSF1	Манжетное уплотнение	2.14	263
HDSF2	Манжетное уплотнение	2.14	262
HDSF7	Манжетное уплотнение	2.14	262
HDSH7	Манжетное уплотнение	2.14	262
HDW1	Манжетное уплотнение	2.4	165
HM1	Манжетное уплотнение	2.6	179
HM102	Манжетное уплотнение	2.6	179
HM11	Манжетное уплотнение	2.6	187
HM12	Манжетное уплотнение	2.6	191
HM14	Манжетное уплотнение	2.6	179
HM18	Манжетное уплотнение	2.6	185
HM21	Манжетное уплотнение	2.6	183
HM3	Манжетное уплотнение	2.6	179
HM4	Манжетное уплотнение	2.6	179
HM8	Манжетное уплотнение	2.6	182
HMA10	Манжетное уплотнение	2.6	179
HMA11	Манжетное уплотнение	2.6	186
HMA14	Манжетное уплотнение	2.6	182
HMA21	Манжетное уплотнение	2.6	191

* Таблица изделий отсутствует. Для получения дополнительной информации обращайтесь в SKF.

HMA22	Манжетное уплотнение	2.6	181
HMA6	Манжетное уплотнение	2.6	183
HMA76	Манжетное уплотнение	2.6	180
HMA8	Манжетное уплотнение	2.6	181
HMA85	Манжетное уплотнение	2.6	181
HMA94	Манжетное уплотнение	2.6	
HMA96	Манжетное уплотнение	2.6	191
HMS5	Манжетное уплотнение	2.1	94
HMSA10	Манжетное уплотнение	2.1	94
HS4	Манжетное уплотнение	2.24	302
HS5	Манжетное уплотнение	2.24	302
HS6	Манжетное уплотнение	2.25	306
HS7	Манжетное уплотнение	2.25	306
HS8	Манжетное уплотнение	2.25	306
HSF1	Манжетное уплотнение	2.19	276
HSF2	Манжетное уплотнение	2.20	290
HSF3	Манжетное уплотнение	2.21	292
HSF4	Манжетное уплотнение	2.22	298
HSF5	Манжетное уплотнение	2.19	276
HSF6	Манжетное уплотнение	2.20	290
HSF7	Манжетное уплотнение	2.21	292
HSF8	Манжетное уплотнение	2.22	298
HSF9	Манжетное уплотнение	2.23	300
LDSL3	Износостойкая втулка	4.2	360
LDSL4	Износостойкая втулка	4.2	322
MUD1	Кассетное уплотнение	*	322
MUD2	Кассетное уплотнение	*	322
MUD3	Кассетное уплотнение	*	322
MUD4	Кассетное уплотнение	*	322
MUD5	Кассетное уплотнение	*	322
MUD6	Кассетное уплотнение	*	322
MUD7	Кассетное уплотнение	*	322
MVR1	V-образное уплотнение	7.3	466
MVR2	V-образное уплотнение	7.4	468
SBF	Манжетное уплотнение	2.18	282
SKF Speedi-Sleeve	Износостойкая втулка	4.1	342
SL	Манжетное уплотнение	*	174
SLA	Манжетное уплотнение	*	174
SLS	Манжетное уплотнение	*	174
SLX	Манжетное уплотнение	*	174
TL1	Манжетное уплотнение	2.6	190
TL4	Манжетное уплотнение	2.6	190
TL5	Манжетное уплотнение	2.6	190
TL6	Манжетное уплотнение	2.6	192
TL7	Манжетное уплотнение	2.6	187
TL8	Манжетное уплотнение	2.6	186
TP	Уплотнение гусеничных трактов	5.1	376
TPM	Уплотнение гусеничных трактов	5.1	376
VR1	V-образное уплотнение	7.1	400
VR2	V-образное уплотнение	7.1	400
VR3	V-образное уплотнение	7.1	403
VR4	V-образное уплотнение	7.1	405
VR6	V-образное уплотнение	7.1	405
VA	V-образное уплотнение	7.2	428
VE	V-образное уплотнение	7.2	433
VL	V-образное уплотнение	7.2	431
VS	V-образное уплотнение	7.2	428
VRME	V-образное уплотнение	7.2	433
X1	Манжетное уплотнение	2.7	193
X12	Манжетное уплотнение	2.7	193
X13	Манжетное уплотнение	2.7	193
X14	Манжетное уплотнение	2.7	194
X15	Манжетное уплотнение	2.7	193
X2	Манжетное уплотнение	2.7	193

* Таблица изделий отсутствует. Для получения дополнительной информации обращайтесь в SKF.

Конструкция	Группа изделий	Таблица изделий	Страница
X4	Манжетное уплотнение	2.7	193
XH15	Манжетное уплотнение	2.7	193
YNSLE	Манжетное уплотнение	*	174
YSL	Манжетное уплотнение	*	174
YSLE	Манжетное уплотнение	*	174

★ Таблица изделий отсутствует. Для получения дополнительной информации обращайтесь в SKF.

